



**«ҚАЗІРГІ ҒЫЛЫМ: ЖАҢА ТӘСІЛДЕР МЕН ӨЗЕКТИ
ЗЕРТТЕУЛЕР»**

халықаралық ғылыми конференцияның
МАТЕРИАЛДАР ЖИНАҒЫ
25-26 қаңтар 2023

PROCEEDINGS

of the international scientific conference
**«MODERN SCIENCE: NEW APPROACHES AND CURRENT
RESEARCH»**
25-26 january 2023

СБОРНИК МАТЕРИАЛОВ

международной научной конференции
**«СОВРЕМЕННАЯ НАУКА: НОВЫЕ ПОДХОДЫ И
АКТУАЛЬНЫЕ ИССЛЕДОВАНИЯ»**
25-26 января 2023

Астана, 2023

ӘОЖ 001
КБЖ 72
Қ 22

Редакция алқасы:

А.А. Амангелдиев, Н.Б. Сейсенбек, Н.А. Еламанов

Редакционная коллегия:

А.А. Амангелдиев, Н.Б. Сейсенбек, Н.А. Еламанов

Editorial team:

А.А. Amangeldiyev, N.B. Seisenbek, N.A. Yelamanov

Қ 22 Қазіргі ғылым: жаңа тәсілдер мен өзекті зерттеулер: халықаралық ғылыми конф. мат. = Современная наука: новые подходы и актуальные исследования: Сб. материалов межд. науч. конф. = Proceedings international scientific conference: Modern science: new approaches and current research. – Астана: «Bilim Innovations Group» ғылыми-зерттеу орталығы, 2023. – 191 б. – қазақша, орысша, ағылшынша.

ISBN 978-601-08-3065-3

Жинаққа білім алушылардың, ғалымдардың, зерттеушілердің және мектеп мұғалімдерінің қазіргі ғылым мен білім саласындағы өзекті мәселелері бойынша баяндамалары енгізілген.

В сборник включены доклады обучающихся, ученых, исследователей и учителей школ по актуальным проблемам современной науки и образования.

The proceedings includes reports of students, scientists, researchers and school teachers on topical issues of modern science and education.

ӘОЖ 001
КБЖ 72



ГУМАНИТАРЛЫҚ ҒЫЛЫМДАР
ГУМАНИТАРНЫЕ НАУКИ
HUMANITIES

SRSTI 13.07.77

DIALOGUE OF CULTURES AS A SOURCE OF CULTURAL INTEGRATION

Zh.S. Baisarina

L.N. Gumilyov Eurasian National University, Astana

In the context of modern socio-cultural processes, the problem of interaction between cultures has acquired particular relevance. The multiple acceleration of the pace of development of modern science and technology has led to a rapid increase in the pace of life and the number of intercultural communications. Based on this, it can be argued with a high degree of confidence that there is not a single nation left in the world that has not at least once experienced the need to establish intercultural ties with representatives of another nation. Contacts with other ethnic groups and cultures can be of a different nature – from aggressive to friendly and visa versa. The study of cultures in their interaction allows us to find out the principles and forms of their relationship, the degree of their «compatibility» with each other and the level of closeness of their interests.

The modern world is entering a stage when the basis for disagreements is not the ‘impenetrability’ of cultures, but, on the contrary, their excessively intense interpenetration, which does not leave them temporary space for a sufficiently deep assimilation with each other and thus serves as the basis for the formation of new conflicts. Dialogue as a concept built on the interaction of equal subjects has a unique property of maintaining relations equality among its members. According to the principle of its functioning, it counteracts globalization, not allowing any of the parties to take a dominant position. Thus, the dialogue ensures the interaction of two independent subjects and maintains a balance of power between them. The economic and value expansion of highly developed countries, along with the problem of mass migration of the population, raise the relevance of studying the principle of the dialogue of cultures as an approach to solving international relations to a new level.

Even though Kazakhstan is far away from the English speaking world with its geographical position, it has become to a long-standing partner in the field of cultural and economic relations with developed European countries. Despite this, nowadays, there are practically no serious research that would allow us to fully understand how Kazakh and English speaking cultures correlate in today’s rapidly changing world, especially after the global social and economic changes that have completely changed Kazakhstan in recent decades. These changes had a huge impact on the perception of the world from the point of view of Kazakhstan and the Kazakhs, and also changed the idea of themselves from the outside. How does Kazakhstan appear in the eyes of

the English speaking cultures; how core values are perceived in national cultures: literature, philosophy, art, sports; What aspects of social life in Kazakhstan are well known to modern English speaking world and vice versa? And the most important question for a culturologist is: what knowledge all of these based on? At the moment, science has practically no reasoned, fact-based information on this topic. The number of such questions are increasing and all of them require detailed study.

One of the main guidelines in the culturological development of such complex phenomena as ethnic and national cultures is the mentality of peoples. In the form of traditions, customs and behavioral stereotypes, they fix the most important cultural and historical constants of each ethnic group. This information forms new generations of representatives of this or that society, in turn, determining its socio-cultural guidelines. The development of the question of the central constants of the national character is especially relevant in the indicated context, since it allows one to navigate not only in the principles of the transfer of cultural data within one cultural unit, but also to clarify the understanding of the ways of their exchange between different cultures.

Culture constants have different forms of expression. The most important way of transmitting any type of information is, of course, the verbal code presented in the literature. With its help, the characteristics of cultures are able to overcome temporal, geographical and political boundaries. Works of the largest Kazakh poets and writers of the XIX-XX centuries have become one of the main sources formation of the image of Kazakhstan in the cultural consciousness of the West. Western literature also left a noticeable mark on the Kazakh thought through its cultural legacy of outstanding people. To understand the deep foundations of Kazakh and English speaking cultural relations, it is important to know to what extent the literary heritage of both countries influenced the formation and nature of the dialogue between them. Analysis of the constant properties of literary reflections as the main mediator in the process of cultural interaction, coupled with the study of the foundations of the national the nature of both peoples as a source of the national spirit also seems to be relevant in posing problems related to the dialogue of cultures.

The increasing development of international communications has turned the dialogue between cultures and civilizations into an indisputable reality of public life. These changes gradually went beyond social relations and penetrated into the deeper layers of Kazakh lives. As elements of world culture penetrate into the lives of peoples, a common field of activity is created for representatives of various geographical and cultural communities. These fields of interaction towards finding a «common language» are a necessary condition for any dialogue.

In the context of ongoing globalization, the path of integrating Kazakh culture into the global cultural space becomes relevant for Kazakhstan in this context. Today, Kazakhstan is perceived in the international community as an equal subject of international relations: holding congresses of world and traditional religions, forums of spiritual culture, chairmanship of the Kazakhstan in the OSCE, etc.

With the acquisition of independence, the Kazakhstan opened wide opportunities for the development of their culture. There was an opportunity to open the whole spiritual palette of Kazakh culture to the world.

According to the Kazakh philosopher K. A. Abishev: «Each established culture arose, first of all, on certain cultural values. That is why this culture is specific, since it differs significantly from any other, and people who profess these values see the whole the rest of the world».

M. Auezov draws attention to the preservation of the cultural traditions of the Kazakh people and notes that the value, pragmatic principle of managing in a nomadic society predetermined the limitedness, stinginess of the objective world of nomads.

The problems of the globalization of culture are presented by Western culturologists and anthropologists. Their opinions about the phenomenon of globalization are rather contradictory. Of greatest interest are the concepts of U. Hannerz and S. Eisenstadt. Hannerz developed the theory of the ecumene as a region of constant cultural interaction, information exchange and translation of the phenomena of one culture into the language of another. According to Hannerz, the process of globalization of culture can develop in four main directions: the scenario of «blossoming» or globalization without Westernization; the scenario of «global homogenization», which assumes the complete dominance of Western culture in the world; the «saturation» scenario, which is one of the versions of such unification; the scenario of «peripheral corruption», which assumes the decomposition of Western culture in the process of adaptation on the periphery. Most preferable, as we see it, is the scenario of «blossoming» or globalization without westernization. In the global ecumene, there is an equal dialogue and exchange of information among numerous peripheral cultures. At the same time, the metropolises act as stimulants that enliven the development of the periphery and contribute to the enrichment of local cultural values. But peripheral cultures actively interpret the introduced ideas, significantly modify the cultural flow and thus influence the culture of the metropolis.

S. Eisenstadt, joining the «blossoming» scenario and, following Hannerz, choosing the path of globalization without Westernization, having studied the history of the cultural dialogue of ancient and modern civilizations, came to the conclusion that the process of globalization of cultures in the field of inter-civilizational interactions is indeed universal. In the context of globalization, the «core of national life» of Kazakh culture should be traditional culture, dialogue of cultures, a system of cultural and civilizational values, national ideology, modern technologies and technology.

Thus, such a question might arise: What does the Kazakh culture represent? Modern Kazakh culture is, first of all, a local interethnic culture, formed on the basis of the unity of the historical fate of peoples, long and close cultural interaction and cultural exchange between them, resulting in a high level of similarity in institutional forms and mechanisms of their social organization and regulation, legal and political systems, specialized components and forms of the economic structure, religious and confessional institutions, in philosophy, science, education systems, etc., ‘while

maintaining more or less diversity in the features of the ethnographic cultures of the peoples that make up a particular civilization’.

The concept of ‘dialogue of cultures’ was formed and developed in cultural studies under the influence of the works of representatives of the dialogic school. Various approaches to the study of the dialogue of cultures are reflected in the works of such scientists as M. Kagan, G. Pomerants, V. Makhlin, M. Fridman, etc.

The subject of cultural relations between Kazakhstan and European world developed in works of Sh. Satpayeva, M. Madanova, A. Mashakova and other researchers. As for studies directly devoted to the problems of the cultural dialogue via the legacy of cultural phenomenon, their number is extremely limited. The works of Mukhtar Auezov are devoted to this topic. Meanwhile, with the development of a number of new approaches to the study of culture (in particular, thesaurus), new opportunities are opening up in the study of problems cultural dialogue.

‘Dialogue of national cultures as a problem of cultural studies’ is noted that the concept of ‘dialogue of cultures’, despite its current popularity, has recently appeared in science and everyday life. However, the signs of dialogue are known to science from the works of the outstanding thinkers since antiquity (Plato, Tacitus), the Middle Ages and the Renaissance (Petrarch, Montaigne), Enlightenment (Rousseau, Herder).

Comparison of cultures and analysis of the dialogue between them is impossible without perceiving them as independent units. The question of the existence of different cultures tied to a particular nationality played a key role in cultural studies. I.G. Herder, N.Ya. Danilevsky, O. Spengler made a significant contribution to the development of scientific ideas about a multicultural world. They revealed the fact of obvious inconsistencies of a categorical nature between the cultures of different peoples and transferred the perception of culture and cultures to a new level of understanding. The emergence of the philosophy of dialogue is associated with the beginning of the 20th century. The development of this epoch belongs to the Austrian-German school of dialogists (F. Ebner, F. Rosenzweig, M. Buber). Subsequently, the ideas of dialogue as an image and a fundamental principle of thinking were actively developed by M.M. Bakhtin, A. Toynbee, V.S. Bibler and his scientific school of dialogics, which considered the dialogue of cultures as a situation of collision of fundamentally irreducible to each «cultures of thinking and various forms of understanding’. The dialogue of cultures has cultural-philosophical, and deeply practical tasks of a political, economic and spiritual nature.

Another fundamental term and one of the most important components of the thesaurus is the concept. Following Yu.S. Stepanov and using his formulations, we understand the concept as «the core of culture in the mental world of a person», as well as «a clot of culture in the human mind». In the thesaurus approach, the concept is characterized as an fusion of meaning and sensory perception, an internal image expressed in a sign. It is connected with other concepts not only by a logical, but also by a value relationship. The content of some concepts is more figurative, others are more conceptual, but this does not change the bilateral unity of their structure. This property of the concept is due to the need to serve both the intellectual and the

sensual side of human existence. One of the most important groups of concepts that characterize each culture are the so-called 'values'. Value is what allows us to navigate in the social and cultural environment, realizing our strategic interests. With the help of values, people's behavior is introduced into the framework of certain social principles, subject to the general rules of collective life, cultural patterns. The set of values generally forms the framework for education value orientations of the subject. Value orientations mean the whole complex of value attitudes that determines the general direction of the thesaurus development. The definition of value orientations allows give an explanation of the reasons for accepting or rejecting certain cultural data. Understanding the value orientations of different cultures is one of the most important ways to assess the level of mutual reflections between them.

The image of «highly spiritual» Kazakhstan in Western consciousness was created largely through the works of major Kazakh poets and writers and literary critics. In addition, the kazakh elites subsequently contributed to the formation of the Kazakh idea and the concept of the Kazakh consciousness. The use of the constant «Kazakh consciousness» in 'Words of Edifications' by Abai Qunanbaiuly, the first Kazak historical-epopee 'The Path of Abai' (Abai Zholy) by Mukhtar Auezov, the historical trilogy 'The Nomads' by Iliyas Yessenberlin, is emphasized where it turns out to be a symbol of the best qualities of the Kazakh character associated with the pursuit of high ideals that have nothing to do with material substances. Thus, the 'Kazakh consciousness' has become a symbol of naturalness reflecting the western thinkers ideas addressed to the humankind 'to acquire knowledge to achieve goals.'

The picture of the world of Kazakh culture, the 'Kazakh consciouness' as a 'super-constant' that combines a set of other major constants. Kazakh worldview reflected in the works of M. Auezov, I. Yessenberlin and other major Kazakh writers, is characterized primarily through closeness to nature, momentary spontaneity based on the sensual beginning, as opposed to logic, thoughtfulness and rationalism.

Mukhtar Auezov as one of the most important figures of Kazakh nation, was an intermediate of Kazakh culture to integrate into other cultures. In his novel he described the spiritual values of the Kazakh people and their national traditions at the encyclopaedic level. His novel was highly appreciated by the French writer Louis Aragon «one of the best works of the XX century». He was first who acquainted the English-speaking reader with the Kazakh culture through 'The Path of Abai' was recorded in the middle of the XX century and translated into Russian, and then mainly from the Russian version into many other languages of the world, including South-West Asia, the Middle East, Russia, Central Asia and Southern Europe.

The penetration of Kazakh literature into the English-speaking world was actively promoted by Russian translators from Kazakh into Russian. Abai's work was famous thanks to Auezov, who was the first to achieve a constant status in the culture of the English-speaking world. The significance of his contribution to the history of European culture was recognized by leading anthropologists and historians (S. Sabol, T. Winner, N. Caffee). In accordance with their statements, Abai managed to move from the local to the international, universal level of culture. Abai's works were published in 'Soviet Literature', 'International Literature' journals during the Soviet

epoch, which were spread over the US countries, England and France. The English-speaking world claimed that his work overturns all ideas about the life of the Kazakhs and the changes taking place in it.

Kazakhstan, having vast geographical areas, is surrounded on all sides by countries and cultures of various content. Interaction with them, of course, was and is inevitable, but the relationship with them is more absorbent than adaptive. The Kazakh thesaurus easily absorbs artifacts, constants and concepts of other cultures, but most often does not allow them to the center of the 'own' area. Incoming cultural codes reach the realm of the 'the others', where they can be used as needed for the national progress, but no more. The «Kazakh consciousness» is nothing more than the desire of the Kazakh thesaurus to absorb the widest possible range of cultural material and use it for the future perspectives of the nation. This is not promoted only the size of the country, but also its geographical position, linking West, East, South and North. At the level of cultural mutual reflections, an active dialogue of cultures is recorded through a significant number of common literary constants. The central constants of the Kazakh cultural and literary world, through the works of Abai and the novel by 'Abai Zholy' written by Mukhtar Auezov, managed to penetrate into the center of the cultural space of the English-speaking culture and «settle» in it. This is evidenced numerous reprints of their works and publications dedicated to them in various media.

It can be argued that cultural constants in general have a higher ability to penetrate the thesauri of other cultures, more easily transcending the political boundaries and protective membranes of the thesauri of cultures. Thus, the study confirms the unique function of literature and culture as an invaluable medium in the transmission of cultural values.

The integration of Kazakhstani culture into the world cultural space is taking place through the cultural legacy and it should become one of the important aspects and priorities in the foreign policy of the Republic representing Kazakhstani culture to the international community. Cultural synthesis is not assimilation. It retains the main positive content of each of the components while making a leap into a new quality that leads from ethnic, regional isolation to universal humankind. This marks the formation of a truly unified world culture in the vastness of the global ecumene.

References

- 1 Bakhtin M. (1986). *Speech Genres and Other Late Essays*, transl. Vern W. McGee. Austin: University of Texas Press.
- 2 Caffee N. (2013). *Russophonía: Towards a Transnational Conception of Russian-Language Literature*. – Los Angeles. – p. 211.
- 3 Hannerz U. (1989) *Notes on Global Ecumene // Public Culture*. № 1. – P.65-75.
- 4 Rouland M. (2012). Mukhtar Auezov. In Norris S.M., Sunderland W. (Eds.), *Russia's people of empire: life stories from Eurasia, 1500 to the present*. Bloomington, Indiana University Press. – p. 297-308.

5 Sabol S. (2003) Russian Colonization and the Genesis of Kazak National Consciousness. – p.71-72.

6 Vasilenko I.A. (2000). Politicheskaya globalistika. – Moscow: Logos. – p.317.

7 Winner T. (1958) The Oral Art and Literature of the Kazakhs of Russian Central Asia. Durham, N.C. Duke university press. – p. 269.

ГРНТИ 14.15.15

СОВЕРШЕНСТВОВАНИЕ ГОСУДАРСТВЕННОГО УПРАВЛЕНИЯ В СФЕРЕ ОБРАЗОВАНИЯ НА ПРИМЕРЕ МИНИСТЕРСТВА НАУКИ И ВЫСШЕГО ОБРАЗОВАНИЯ РЕСПУБЛИКЕ КАЗАХСТАН

Э.К. Кузнецова

К.э.н., доцент, Омская гуманитарная академия, г. Омск, РФ

А.К. Кокен

К.ф.н., магистр, Министерство науки и высшего образования РК, г. Астана

Актуальность темы «Совершенствование государственного управления в сфере образования на примере Министерства науки и высшего образования Республики Казахстан» заключается в том, что в настоящее время организационно-нормативное обеспечение и соответствующие структурно-функциональные преобразования в системе управления высшего образования Республики Казахстан не в полной мере соответствуют современным требованиям к подготовке специалистов с высшим образованием, недостаточно адаптированы к изменяющимся текущим и перспективным условиям формирования спроса на образовательные услуги, динамике объема и структуры спроса на специалистов с высшим образованием и т.д. Это определяет актуальность вопросов совершенствования качества организационно-нормативного обеспечения и осуществления, требуемых структурно-функциональных преобразований, направленных на повышение качества образовательного процесса, рост эффективности системы государственного управления, обеспечение подготовки специалистов с высшим образованием в соответствии с текущими и прогнозируемыми условиями формирования требований спроса в реальном секторе экономики.

Состояние научной разработанности экономических проблем сферы высшего образования современной Республики Казахстан не отвечает в полной мере потребностям теории и практики управления в системе высшего образования Казахстана.

Данная тема непосредственно связана со специальностью 38.04.04 Государственное и муниципальное управление, при том, что система высшего образования Республики Казахстана в условиях масштабного реформирования экономики и создания принципиально новых организационно-правовых и социально-экономических условий, задаваемых требованиями государственного строительства, формирования рыночной экономики и

соответствующей модернизации системы высших учебных заведений, сопровождающейся масштабными институциональными и интеграционными преобразованиями в образовательных системах связана с необходимостью модернизации государственного управления данной сферы.

Значимость проблемы организации управления и повышения эффективности функционирования казахстанской системы высшего образования и недостаточная разработанность этих вопросов в теоретическом и методологическом аспектах определяют актуальность данной темы.

Цель исследования – рассмотрение теоретических и практических основ развития системы государственного управления в сфере образования в Республике Казахстан и предложение путей ее совершенствования.

Задачи исследования:

- определить инструменты государственного управления системой образования;
- рассмотреть зарубежный опыт государственного управления системой образования;
- провести анализ структуры и элементов системы образования;
- провести анализ инструментов (или механизма) управления системой образования;
- выявить проблемы государственного управления системой образования;
- определить направления совершенствования государственного управления системой образования;
- предложить мероприятия по ликвидации выявленных проблем и их обоснование.

Объект исследования – система образования Республики Казахстан.

Предмет исследования – отношения органов государственного управления Республики Казахстан в ходе реализации их полномочий в сфере образования.

Первоначальная гипотеза: Проблемное поле исследования заключается в предположении о том, что для эффективного функционирования системы государственного управления в сфере образования Республики Казахстан имеются все необходимые объективные условия, которые могут быть реализованы в практической деятельности уполномоченных органов государственной власти при наличии комплексного научного подхода.

Также были изучены теоретические источники. В научной литературе советского периода данные исследования проводились такими учеными как С.И. Архангельским, Ю.К. Бабанским, В.П. Беспалько, П.Я. Гальпериным, Б.С.Гершунским, В.Д. Давыдовым, В.В. Краевским, А.Н. Леонтьевым, И.Я.Лернером, А.В. Петровским, К.К. Платоновым, В.И. Рузавиным, Ю.А.Самариным, М.Ф. Талызиной, Ю.Г. Татуром и другими.

Различные аспекты системы высшего образования на современном этапе освещены в работах А.П. Валицкой, Ю.Б. Винслава, В.А. Гневко, В.И.Ерошина,

В.Г. Кинелева, Г.И. Лукина, А.П. Панкрухина, Ю.М. Роговского, А.И. Субетто, В.В. Чекмарева, А.А. Шулуса и др.

Общие вопросы теории и практики государственного управления системой образования, основ методологии оценки эффективности деятельности вузов систематизированы в трудах таких отечественных ученых, как Адилов Ж., Айтбембетова А.Б., Баймухаметова Б.Ш., Бердимуратова К.К., Даумова Б.Б., Дюсембинова Р.К., Есимова Ш.А., Еспергенова Л.Р., Жусупов А.М., Жакенова К.А., Зиманов С., Ивилказиев А.Е., Исатаева К.Б., Казбеков Б.К., Каланова Ш., Кешубаева З., Кувандыков А.У., Кунакова К.У., Кунхожаева Г.Н., Кусаинов А.К., Майдырова А.Б., Мамбетказиев Е., Мухамедиева А.Г., Наби Ы.А., Омирбаев С.М., Сагадиев Е.К., Садыков Т.С., Селезнева Н.А., Сокира Т.С., Тулегенова М., Утюпов Г.Е., Шкутина Л.А., Эралиева А.Э. и др.

Диссертации по теме исследования, и вопросы, которые в них раскрываются в хронологическом порядке (5 диссертаций):

Ж.У. Алиев: уточняются теоретические положения, раскрывающие сущность понятия системы высшего образования в контексте формирования человеческого капитала, раскрывается понятие системы высшего образования как объекта управления, выявляются ее элементы формирования и обеспечения в организационно-экономических условиях, рассматриваются и классифицируются современные модели управления высшим образованием [1].

Ж.Е. Байкенов: основываясь на обобщении теоретических подходов к сущности интеграционных процессов в системе высшего образования уточнено понятие организационно-экономического механизма управления интеграцией в высшем образовании [2].

Ш.Т. Шаяхметова: систематизированы научные подходы, уточняющие сущность понятий «система высшего образования», «система вузов» и предложена авторская трактовка понятий «эффективность деятельности вуза» с классификацией показателей ее оценки, используемой в международной и отечественной практике, и «государственное управление эффективностью деятельности вуза»; предложена пирамидальная модель управления вузом с обоснованием критериев ее устойчивости и актуализацией управленческой компоненты; разработана модель самоадаптирующейся системы управления вузом с использованием цифровых технологий, основанной на запросах стейкхолдеров образования, для создания институциональной памяти вузов [3].

А.М. Есентемирова: дана оценка действующему национальному законодательству о высшем и послевузовском образовании через призму современного научного познания, современных мировых тенденций; с учетом передового международного опыта выработаны предложения и рекомендации, направленные на совершенствование правовой основы эффективного функционирования национальной системы высшего и послевузовского образования в условиях интеграции в мировое образовательное пространство [4].

В.М. Балмагамбетова: исследованы правовые основы обеспечения качества высшего образования на международном и национальном уровнях,

осуществлен анализ нормативной правовой базы, институциональной системы взаимодействия международных и национальных инструментов обеспечения качества высшего образования [5].

Нельзя также не отметить достаточно важные статьи, раскрывающие сущность и инструменты системы государственного управления в сфере образования в современном Казахстане:

Г.М. Калжанова о характеризованы 7 уровней системы образования Казахстана, определены мероприятия по модернизации сферы [6].

Авторы Ким М.Ю., Троицкий Е.Ф. рассмотрены основные тенденции развития системы высшего образования в Республике Казахстан, представлен обзор оценки казахстанских университетов национальными и международными рейтингами университетов, подчеркнуты различия в методологии оценки различных рейтинговых агентств, проведен сравнительный анализ динамики развития казахстанских университетов между собой, относительно российских и зарубежных университетов [7].

Авторы Ахметжанова С.Б., Тусупбеков М.Б., Тилеуберген Д.М. определены актуальные проблемы высшего образования в Республике Казахстан, направленные на повышение конкурентоспособности образования, развитие человеческого капитала путем обеспечения доступности качественного образования для устойчивого роста экономики [8].

Акинфиева А.Э. рассматриваются действия руководства Казахстана, нацеленные на повышение качества и конкурентоспособности национального высшего образования в 2017-2022 г. Выделяются ключевые направления и инструменты государственной политики в данном секторе. Исследуются меры властей Казахстана по расширению международных связей в указанной сфере. Анализируются позитивные результаты, а также основные вызовы реформы высшей школы в республике. Большое внимание уделяется возможным последствиям и социально-экономическим рискам образовательной политики страны [9].

Современное развитие Казахстана характеризуется модернизацией социально-экономической и общественно-политической инфраструктуры общества. Институциональные реформы касаются всех сфер жизнедеятельности. В соответствии с поставленными перед государством задачами в государственном управлении и государственной службе происходят системные изменения, направленные на повышение эффективности реализуемых реформ. Важным компонентом и залогом успешности реализации государственной политики, нацеленной на диверсификацию экономики и индустриально-инновационное развитие, является высокий потенциал человеческого капитала.

Государственное управление системой образования в Казахстане в настоящее время переживает глубинные реформы, связанные с модернизацией всех сфер социально-экономического развития, требующей адекватного обеспечения квалифицированными специалистами. В этом направлении в

Казахстане особые требования предъявляются к деятельности вузов, к их качеству и эффективности.

Государственное управление в сфере вузовского образования Казахстана на сегодня в большей степени ориентировано на достижение определенных показателей и индикаторов, которое не учитывает анализ соотношения результатов деятельности вузов к вложенным средствам и государственным решениям. На государственном уровне не выработаны единые подходы к оценке эффективности деятельности вузов, которые должны учитывать форму собственности, отраслевую принадлежность и организационно-правовую форму.

Необходимость определения путей совершенствования государственного управления эффективностью деятельности высших учебных заведений и решения проблемных вопросов вузов в процессе подготовки специалистов новой формации обусловило выбор темы исследования, его цели и задач.

Сущность и значение системы высшего образования.

На протяжении весьма длительного периода истории развития человеческого общества, до периода высокоразвитого общественного промышленного производства, вопросы сущности и роли образования в социально-экономическом развитии государства и общества не имели должного научного обоснования.

В современных условиях образование становится одной из главных ценностей, без которых дальнейшее развитие человека и общества невозможно. Сложность и многомерность понятия образования находит проявление в его трактовках.

Представителями разных отраслей знаний (философии, педагогики, социологии, экономики и др.) и в терминологических словарях даются различные определения понятия «образование»:

- совокупность знаний, полученных в результате систематического обучения;
- целенаправленный процесс обучения и воспитания в интересах личности, общества и государства;
- единый целенаправленный процесс воспитания и обучения, а также совокупность приобретаемых знаний, умений, навыков, ценностных установок, опыта деятельности и компетенции;
- совокупность систематизированных знаний, умений и навыков, приобретенных индивидом самостоятельно либо в процессе обучения в специальных учебных заведениях;
- процесс и результат усвоения человеком социального опыта, системы знаний, умений и навыков, необходимых для жизни в обществе;
- результат усвоения систематизированных знаний, умений, навыков и развития интеллектуальных качеств личности.

Анализируя понятие «образование», приведенное в большинстве словарей, энциклопедий и научных изданий, можно прийти к выводу, что образование является процессом обучения и воспитания человека.

Проблемы роли человека, его труда и способностей в общественном прогрессе являлись предметом исследований многих великих ученых. В целом, можно отметить, что доиндустриальная эпоха развития человечества, включая рабовладельческий строй, в которых преобладал неквалифицированный труд и методы прямого к нему принуждения, а также эпоха феодализма со свойственной ей отсутствием личностной свободы производителя в условиях мелкотоварного или натурального производства, для улучшения экономических результатов не требовала особенных методов обучения людей.

Длительное время в научной мысли и общественной сознательности господствовало представление об экономическом развитии общества как о процессе производства и накопления материального богатства нации. Человек и человеческое развитие рассматривались лишь как способ достижения этой цели. Следовательно, ведущие ученые-экономисты XVIII-XIX вв. определяли задачи, как приоритетные, в максимизации накопления капитала и распределения изготовленного продукта.

Осмысление роли человека как главной движущей силы и конечной цели общественного прогресса, и вместе с этим – роли и сущности высшего образования в социально-экономическом развитии государства, пришло лишь в результате долгого процесса эволюции научных представлений о целях экономического развития общества, его факторах и критериях. В. Петти впервые выразил идею о том, что люди с их производственными способностями представляют собой богатство. Ученый отмечал: «Нам видится умным то, что как мы называем богатством, запасом или состоянием страны, и что есть результат прошлого или предварительного труда, не уместно считать чем-то отличающимся от живых действующих сил, их необходимо оценивать одинаково» [10]. В трудах основателя системно-расчетного подхода к экономической деятельности В. Петти можно лишь встретить попутное обращение к исследованию образовательных проблем [11].

Другой представитель классической школы экономической науки Т. Мальтус, открывший «закон народонаселения», полагал, что обучение обширных кругов населения является способом ограничения рождаемости, воспитания рассудительности и бережливости. Следующий представитель классической школы экономики Дж.С. Милль также уделил внимание роли образования и науки в экономическом развитии общества. Дж.С. Милль вывел так называемую «формулу прогресса», соответственно с которой ведущую роль в развитии экономики играют капиталисты. В своих трудах он утверждал, что – «именно капиталисты культивируют науку и продвигают ее вперед. Капиталисты расширяют просветительство, и их дети получают самое лучшее образование, готовясь исполнять самые тонкие и самые важные функции в обществе» [12, 13, 14]. Дж.С. Милль был первым ученым-экономистом, который выделил сферу образования как яркий пример «неэффективности рынка». Он полагал, что только лишь на протяжении определенного промежутка времени можно оценить качество образования, и в этой связи «покупатель» этой услуги не может, как правило, судить о его качестве.

Таким образом, экономисты XVIII-XIX вв. в первую очередь уделяли внимание социально-политическим функциям образования. Многие из них полагали, что образование должно способствовать повышению социальной мобильности, снижению уровня межклассового напряжения и преступности. По их мнению, образование может также способствовать соблюдению общественного порядка и законов, стабилизации и развитию демократических институтов, совершенствованию государственного строя без революционных преобразований.

Необходимо отметить, что в своих трудах представители классической политической экономики не затрагивали вопросы управления образовательными системами.

Экономическая наука XIX в. – нач. XX в. проявила интерес к экономическому значению образования. Внимание к этой проблеме возрастало вместе с научно-техническим прогрессом и промышленным развитием. В это время зарождались основные элементы теории «человеческого капитала», которые отображают экономические аспекты формирования и развития способности человека к труду и экономическую значимость затрат на высшее образование.

В современных рыночных условиях экономический подход к роли высшего образования происходит в рамках теорий организации рынка образовательных услуг. Так, российский ученый-экономист В.И. Ерошин отмечает, что «современные рыночные механизмы в значительной мере оптимизируют распределение необходимых ресурсов между производителями образовательных услуг, способствуют тем самым повышению эффективности и результативности использования средств, вложенных обществом в образование» [15].

Определение значения и роли высшего образования невозможно без учета социологического подхода. Сущность социологического подхода лежит в том, чтобы провести анализ степени удовлетворенности образованием различных социальных групп, непосредственно включенных в систему высшего образования, а также непосредственно связанных с ними. Социологию, без сомнения, как науку интересуют вопросы непрерывного высшего образования, причем как с позиций общественного признания значимости этой проблемы, так и с точки зрения личной заинтересованности человека в его развитии.

Российские ученые-социологи В.В. Чекмарев и А.Р. Наумов, определяя роль высшего образования, характеризуют современные тенденции его развития в мире. Ученые отмечают, что высшее образование занимает одно из важнейших мест среди движущих сил экономического развития. Они рассматривают вузы как некое социальное явление, которые характеризуются двойственным проявлением своих форм: «...университеты в настоящее время продолжают оставаться производственными организациями, целевой деятельностью которых государство определило производство образовательных продуктов (услуг) с одной стороны, а с другой стороны,

современные университеты все более превращаются в фактор культурного и социального развития регионов и городов, обеспечивающих реализацию ожиданий общества (населения) в повышении уровня и качества жизни» [16].

В Казахстане в годы становления независимости стратегические и прогностические научно-исследовательские организации сначала почти целиком концентрировали свои усилия на углубленном анализе потоков товаров, ресурсов и капитала, с учетом влияния ведущих политических событий – континентальной интеграции, мировой глобализации, вопросов преодоления в Казахстане экологических проблем и тому подобное, а также завершения распада Советского Союза. В начальные годы нового столетия в круг интересов ведущих ученых-экономистов все чаще в рамках исследования «экономики знаний», «общества знаний» попадают вопросы развития науки и образования (примером являются комплексные исследования и др.). На наш взгляд, дальнейшая деятельность образовательного и научного комплекса страны, общие и частные вопросы развития общества все более будут сдвигаться с периферии специализированных поисков к ядру практических действий и стратегических государственных прогнозов по развитию экономики и всего общества (примером являются интересные исследования и много других научных статей).

Развитие отечественного высшего образования в основном осуществляется в соответствии с ключевыми трендами Болонского процесса, полноправным участником которого Казахстан стал 12 марта 2010 года.

Болонские реформы кардинально изменили содержание системы высшего образования. В Казахстане полностью изменена структура высшего образования, внедрена кредитная технология обучения, развивается академическая мобильность студентов и преподавателей, которая поддерживается государством.

Сейчас в стране идет активный поиск новой университетской идеи, с учетом мирового опыта и перспектив развития. И здесь, особое место занимает идея создания исследовательского университета.

В мировой практике существуют две основные модели исследовательских университетов. При всех общих признаках, таких, как способность генерировать знания и обеспечивать коммерциализацию инновационных технологий в экономику, между ними существуют определенные отличия. Первая модель ориентирована преимущественно на фундаментальные и прикладные исследования (Гарвард, Кембридж, Сорбонна). Ко второй модели относятся динамично развивающиеся крупные университетские комплексы с корпоративной структурой и успешной предпринимательской деятельностью – образовательная зона в ОАЭ (Дубай), Корейский, Нью-Йоркский политехнические университеты, научно-исследовательские центры ряда университетов Великобритании и Японии.

В соответствии с Законом «О науке» «Исследовательский университет является высшим учебным заведением, реализующим утвержденную Правительством Республики Казахстан программу развития университета и

участвующим в организации и проведении фундаментальных и прикладных научных исследований и иных научно-технических, опытно-конструкторских работ». Основной задачей исследовательского университета является интеграция научной деятельности и образовательного процесса на всех уровнях высшего и послевузовского образования.

Основная деятельность исследовательских университетов, связанная с образованием и проведением научных исследований, должна быть дополнена инновационной составляющей, которая позволит вузу ориентироваться в современных условиях и быть самостоятельным участником рыночных экономических отношений.

Экономические отношения стадии формирования рабочей силы в системе высшего образования не сводятся только лишь к обеспечению обучения потенциальных работников, повышения и совершенствования квалификации занятых, а также подготовки кадров высокой квалификации к постоянно меняющимся условиям производства. Следует также учитывать, что распределение по отдельным производственным участкам индивидуальной рабочей силы имеет место как на отдельном производстве (предприятии), так и в масштабе всей экономической системы (страны). Распределение труда в обществе, а также обмен деятельностью работников превращает работников страны и предприятия в единую действующую производственную силу государства. Количественной характеристикой единой производственной силы являются человеческие ресурсы. В процессе расширенного воспроизводства рабочей силы распределение ее может быть в форме распределения кадров: через необходимость отработать вложенные инвестором затраты на обучение.

Особенностью процесса воспроизводства человеческих ресурсов через систему высшего образования является необходимостью определенного, достаточно значительного промежутка времени для подготовки необходимых кадров. Процесс обучения как стадия подготовки трудовых ресурсов определяется сложившимися условиями материального производства. Цель производства детерминирует экономические возможности его развития и задачи образования, так как доход, созданный в производственной сфере, является источником функционирования системы высшего образования. И именно поэтому в условиях становления и развития «экономики знаний» расширяются и требования к работнику и, соответственно, – к системе высшего образования. В этой связи, система высшего образования нуждается и в больших материальных ресурсах для нормального функционирования.

Одним из современных концептуальных подходов к формированию и накоплению человеческого капитала является концепция «образование в течение всей жизни». Базовые положения данной концепции были заложены еще в 1965 году на конференции ЮНЕСКО. В современных условиях она является наиболее популярной теорией управления человеческим капиталом в современной экономике. Мировым трендом является непрерывное образование в течение всей жизни, так как оно становится стратегическим фактором

конкурентоспособности, как самого работника, предприятия, так и общества в целом.

При компетентностном подходе весь образовательный процесс основывается на том, что каждой конкретной квалификации, профессии или должности соответствует определенный набор компетенций. Их мы обозначим как некую совокупность приобретенных способностей и готовность осуществлять определенные виды деятельности. Осмысление компетенции как способности более точно отражает содержание и суть современного высшего образования, направленного на формирование не только знаний, умений и навыков в их совокупности, но и на развитие способностей к дальнейшему в течение всей жизни самостоятельному обучению. Многие эксперты и ученые считают, что подобный подход более ориентирован на процесс обучения, чем на его результаты, должен максимально способствовать развитию различных функций интеллектуальной деятельности каждого обучающегося. Он основывается на том, что в современных условиях для наиболее успешного осуществления практической деятельности недостаточно обладать только профессиональными знаниями и умениями, необходимо вырабатывать коммуникативные и творческие способности, умение работать в команде, навыки самоменеджмента, устойчивость к стрессу, а главное – способности к дальнейшему в течение всей жизни самостоятельному обучению.

Проведенный анализ эволюции научной мысли относительно сущности и роли высшего образования в социально-экономическом развитии дал возможность рассмотреть сущность высшего образования как сферу осуществления человеком конкретной общественной деятельности, как организованную определенным образом систему, направленную на достижение конкретных намеченных целей, функционирование которой предопределяет необходимость эффективного механизма управления им.

Литература

1 Алиев У.Ж. Совершенствование системы управления высшим образованием в Республике Казахстан: от теории к практике: дисс. д.ф. – Астана: Академия государственного управления при Президенте Республики Казахстан, 2017. – 181 с.

2 Байкенов Ж.Е. Организационно-экономические механизмы управления интеграционными процессами в системе высшего образования Республики Казахстан: дисс. д.ф. – Алматы: Казахстанско-Американский свободный университет, 2019. – 159 с.

3 Шаяхметова Ш.Т. Государственное управление эффективностью деятельности высших учебных заведений в Республике Казахстан: дис. д.п. – Астана: Академия государственного управления при Президенте Республики Казахстан, 2019. – 189 с.

4 Есентемирова А.М. Теоретико-правовые основы функционирования высшего и послевузовского образования в Республике Казахстан: дис. д.ф. –

Нур-Султан: Евразийский национальный университет им. Л.Н. Гумилева, 2020. – 152 с.

5 Балмагамбетова В.М. Правовое регулирование обеспечения качества высшего образования: международный и национальный уровни: дис. д.ю. – Нур-Султан: Евразийский национальный университет им. Л.Н. Гумилева, 2021. – 170 с.

6 Калжанова Г.М. Модернизация системы образования в Казахстане // Проблемы и перспективы развития образования: материалы VIII Междунар. науч. конф. (г. Краснодар, февраль 2016 г.). – Краснодар: Новация, 2016. – С. 52-55. URL: <https://moluch.ru/conf/ped/archive/187/9555/>.

7 Ким М.Ю., Троицкий Е.Ф. Система высшего образования республики Казахстан в свете национальных и международных рейтингов университетов // Вестник Томского государственного университета. 2016. № 411. – С. 64-68: URL: <https://cyberleninka.ru/article/n/sistema-vysshego-obrazovaniya-respubliki-kazahstan-v-svete-natsionalnyh-i-mezhdunarodnyh-reytingov-universitetov>.

8 Ахметжанова С.Б., Тусупбеков М.Б., Тилеуберген Д.М. Высшее образование в Казахстане: проблемы и перспективы развития // Вестник КазЭУ. – Алматы, 2016. URL: <https://articlekz.com/article/20189>.

9 Акинфиева А.Э. Реформа высшего образования в Казахстане: вызовы и перспективы // Проблемы национальной стратегии. 2022. № 3 (72). – С. 116-137.

10 Петти У. Экономические и статистические работы. – М.: Соцэкиздат, 1940г. – 324 с.

11 Петти У. Трактат о налогах и сборах. Verbum sapienti. Разное о деньгах. – М.: Ось-89, 1997. – 112 с.

12 Милль Дж.С. Основы политической экономии: [в 3 т.]. – М.: Прогресс, 1980. Т. 1. – 496 с.

13 Милль Дж.С. Основы политической экономии: [в 3 т.]. – М.: Прогресс, 1980. – Т. 2. – 480 с.

14 Милль Дж.С. Основы политической экономии: [в 3 т.]. – М.: Прогресс, 1981. – Т. 3. – 448 с.

15 Ерошин В.И. Финансово-экономические отношения в образовании // Педагогика. – 1999. – № 3. – С. 59.

16 Наумов А.Р. Социодинамика процессов управления образовательным производством // Университетское управление. – 2003. – № 2(25). – С. 18-24.

ҒТАМР 17.09.91

ЖЫРАУЛАР ПОЭЗИЯСЫНДАҒЫ ТАРИХИ ОҚИҒАЛАРДЫҢ КӨРІНІСІ

Д.С. Жалелов

PhD-докторант, Л.Н. Гумилев атындағы ЕҰУ, Астана қ.

Мақалада жыраулар шығармашылығындағы тарихи оқиғалар қарастырылады. Жиёмбет, Бұқар сынды жыраулардың толғауларындағы тарихи оқиғалардың көрінісі жан-жақты талданады. Зерттеушілер пікірлері басшылыққа алынып, тұжырымдар жасалады. Жыраулық өнердің синкреттілігі де зерделеніп, жыраулардың тарихи оқиғаларды баяндау ерекшеліктеріне салыстырулар жүргізіледі. Тарихи оқиғалардың уақыт кезеңдеріне шолу жасалып, тарихи деректермен дәлелденеді. Жыраулар поэзиясындағы сан қырлы әдеби бояулар, толғаулардағы қаһармандар бейнесі талданады. Жыраулар шығармашылығындағы тарихи оқиғалардың көріністерін әдеби талдау, салыстыру әдіс-тәсілдер көмегімен бірнеше бөліктерге бөліп зерделенеді.

Түйін сөздер: тарихи оқиға, жырау, толғау, Жиёмбет, Бұқар.

Қазақ халқының тарихы – дәуірлер мен азаттықа ұмтылу кезеңдерімен тығыз байланысты. Біздің қаузағалы отырғанымыз, ханның кеңесшісі, төренің ақылшысы, тұтас халықтың батагөй кемеңгері турасында болмақ. Яғни, хандық дәуір әдебиетінің өкілдері Жиёмбет және Бұқар шығармашылығындағы тарихи оқиғалардың көрінісі. Жыраулардың тұлғалық қасиетін зерттеп зерделеген зерттеушілеріміздің ғылыми мұрасын арқау етіп, зерттеу еңбегімізде басшылыққа алып тоқталмақпыз. Жыраулар поэзиясын өз еңбектеріне арқау етіп, зерттеп зерделеп қарастырған алаштың айтулы ғалымдары М. Әуезов, Ә.Марғұлан, Б.Кенжебаев, М.Мағауин, Х.Сүйіншәлиев, С.Қасқабасов, Е.Тұрсынов сынды ғалымдардың жыраулар поэзиясы оның ішінде хандық дәуір әдебиеті жайлы айтқан пікірлеріне зер саламыз. Ұлттың ұлттық поэзиясына айналған жыраулар шығармашылығы – қазақ халқының ең ардақ тұтатын қасиеттерінің жүгін арқалап, тұтас бір дәуір арқауының қуанышы мен жұбанышын шебер тілге дәйек етті. Сол замандағы хан мен халық арасындағы тығыз жүйелі байланысты толғау, жыраулық өнердің көркем үлгісі арқылы жанама түрде емес, тікелей көз алдына бейнелеп елестетті. Қанша дәуір алмасып өтсе де құндылығы жоғары рухани таным тағылымды, өрнегі мен өмірлік тәлімі тарихи тізбектеліп, көркемдік тұрғыда мәні жоғары баға жетпес

рухани асыл қазынаға айналды. Қазақ халқының руханияты мен әдебиеті, сан жылдардан бері қалыптасқан өзіндік мәдениеті, тарихы мен тағылымы нақты жүйелі қалыптасып, кең көлемде дәріптеліп, насихатталып зерттелді. Зерттеуіміздің негізгі өзектілігі жыраулар мұрасының қазақ халқы үшін баға жетпес байлық екендігін айқындап, насихаттау жолына бағытталып, тарихи оқиғалардың көрінісі айтылады. XV-XVIII ғасырды тұтас қамтитын іргелі кезең – Хандық дәуір әдебиеті. Әдебиеттануда авторлық ауыз әдебиеті деп аталатын жыраулар поэзиясын жоғарыда атағанымыздай М. Әуезов, Х.Сүйіншәлиев, Қ.Жұмалиев, М. Мағауин сынды қабырғалы ғалымдар зерттеді. Осы зерттеушілер ізінен бағыт алып бүгінгі күнге дейін әдебиеттанушы, тарихшы ғалымдар жандандырып зерттеп келеді. Дегенмен жыраулар поэзиясы түбегейлі зерттеліп бітті деген ойдан аулақпыз. Ғасырлар қойнауында жатқан жауһар поэзияның синкреттілігін ескере отырып, мақаламыздың негізгі өзегі етіп, жыраулар шығармашылығындағы тарихи оқиғалардың көрінісіне тоқталмақпыз. Жаңарған ХХІ ғасырда жыраулар поэзиясының өзге синкретті тұсын ашып, басқа ұлттардың ұлттық поэзиясымен салыстыра талдау жұмыстарын жүргізіп, және зерделеу өзекті болып табылады. Жыраулар терең философиялық толғаулары арқылы хан мен халықтың арасын байланыстырып, ел ішінде бітімгерлікті сақтап, саяси лидер яғни көшбасшы, кеңесші қызметін атқара отырып, халық ықыласына бөленді. Бұнымен жыраулық өнердің синкреттілігі біткен жоқ. Ұлттық ерлік, ұлттық құндылық турасында жыраулар аянып қалған емес. Кескілескен ұрыста және батырлық пен намыс, рух сынға түстетін жекпе-жекте жыраулар хас батырлардың және жалпы әскердің рухын шебер өрілген толғауларымен кең дауыстарымен оятқан. »Жыраулық поэзия көбіне қазақта кең дамыған ақындық өнердің түрі, оның шығу тегі, көшпелі өмір сүрген ру, тайпалардың бай мұрасы. Сондықтан жыраулық поэзияда ауыз әдебиетіне тән ерекшеліктермен бірге жазба поэзияға тән өрнектер де қатар кемелденген» [1, 16 б.]. Хандық дәуір әдебиетінде тарихи оқиғаларды толғаулатып білдірген жыраулар бейнесі, айтушының және тарихи оқиға кейіпкерлерінің тұлғалық қасиеті арқылы көрінеді. Халықтың мұң-мұқтажын, арыз, өтінішін сұлтандар мен ханға жеткізіп түйткілді мәселенің шешімін тапқан. Ішкі және сыртқы саясатта, тұтас хандықтың көкейкесті шаруасына араласып, түзу бағыт, қолайлы шешім қабылдауды ұсынды. Асан қайғы, Сыпыра, Қазтуған, Доспамбет, Шалкиіз, Ақтанберді, Үмбетей, Тәтіқара, Бұқар сынды жыраулардың көптеген салада қызмет атқарғандығын толғауларынан байқаймыз. Хан мен сұлтандар және басқа да хан ордасындағы билік өкілдері жыраулармен үнемі санасып, пікірін тыңдап тұжырым шығарды. Кез келген жырауды алып қарасаңыз өсиетнама үлгісінде айтар ойын толғау формасына салып, импровизаторлық қарым-қабілетін қолданып халық жадына сіңіре білген.

«Қобыз сарыны», «Бес ғасыр жырлайды», «Жеті ғасыр жырлайды» «Ай, заман-ай, заман-ай... жинақтарындағы жырлар туралы деректеме зерттеулер мен жыраулар шығармашылығындағы тарихи толғау үзінділері басшылыққа

алынды. Тақырыпты зерттеу барысында әдеби тұрғыдан талдау, салыстыру әдіс-тәсілдері қолданылды.

Бұқар жыраудың «Қалданменен ұрысып» толғауы хақында. Тарихи оқиғаларды ғылыми зерттеу жұмысымыздың арқауы ете отырып, Абылайдың азаматтығын, батырлардың өр рухын көрсететін «Қалданменен ұрысып» тарихи толғауына назар салып көрсек. Ғалымдардың зерттеуіне қарағанда осы толғау тарихта «Шаңды жорық» деген атпан қалған соғысқа байланысты дейді. 1771 жыл шамасында болған соғыс, қазақ пен қалмақ арасындағы ең соңғы шайқас. Қазақ жеңісімен аяқталған жорық, батырлар мен ел бірлігінің, тұтастығының арқасында. «Шаңды жорық» – Абылай ханның хандық еткен тұсында жоңғар мен қазақтың арасында болған кескілескен ұрыстың шешіресі, тарихи оқиғасы. Жоңғарлармен болған соңғы жорық майданы ретінде тарихта қалды. Аталмыш тарихи оқиғаның желісін баяндалу турасын Бұқардың толғауынан білмекпіз.

*«Қалданменен ұрысып,
Жеті күндей жүрісіп,
Сондағы жолдас адамдар:
Қаракерей Қабанбай,
Қанжығалы Бөгембай,
Шақшақұлы Жәнібек,
Сіргелі қара Тілеуке
Қарақалтақ Құлашбек,
Шапырашты Наурызбай,
Құдаменді Жібекбай қасында,
Бақ, дәулеті басында
Секербай мен Шүйбекбай,
Таңсық қожса, Мамыт бар,
Қақараулы Молдабай,
Қатардан жақсы қалдырмай,
Айнақұл Бәти ішінде,
Өңкей батыр жиылып,
Абылай салды жарлықты...» [2, 98 б.].*

«Бұқар жырау өзі көрген, куә болған шындықтарды жырлап беруді ғана ойламағанын толғауда бірнеше мақсат көзделгенін байқаймыз. Қалданға қарсы жеті күн соғыс жүргізгенде Абылайдың жанында болған қазақ батырларын атап-атап көрсеткенде әріден ойлайтын жыраудың дйттегені халық қастерлеген батырлармен тізе біріктіргенде ғана ел мерейін асыруға жол ашылатынын ханға ұлағат ету...» [3, 161 б.]. 1771 жылы «Шаңды жорық» сәтін, батырлардың рухын көтеріп, қайраттанып толғайды. Қалдан Сереннің билік еткен тұсы «Шаңды жорық» кезеңімен сәйкес келмейді. Бірнеше деректерде Қалдан Серенмен аттас адамдар болды және Қалдан Сереннің біздің елге және сол кездегі қазақ хандығына жасаған озбырлығы аз болған жоқ. Сол себептен де Қалдан Сереннің атымен басталады. Зерттеушілер, бұл толғауды Қалданның заманында емес, «Шаңды жорық» тұсында жазылғанын баян етеді. Яғни,

Қалданменен емес Шеренменен деп айтулы мүмкін деген тоқтамға да келген. Тағы бір дәлелді дәйекті ұсынып көрсек:

*«Қасым ханның шешесін
Хан Абылай алған-ды» [2, 98 б.].*

Тағы бір айта кететін тұсы «Қалданменен ұрысып» толғауындағы батырлардың көбісінің осы ұрыытан бұрын өмірден өтіп кеткендігін айтқанымыз жөн. Біздің бұл жерде айтпағымыз, тарихи оқиға болғаны ақиқат. Батырлардың есімін ұрандап айту, елдің намысын ояту, жеңістің бізге оңай келген жоқ екенін баяндау ертеден бар сарын.

*«...Әділдікпен жүрдіңіз,
Әдепті іске кірдіңіз
Арманың бар ма, хан ием,
Мәртебелі төбеге,
Жауыңды алып, жайладың,
Жеті күн кіріп ұрысқа,
Өлімге басты байладың.
Айтар сөзім осы дүр,
Ақылың бар хан едің,
Мұның түбін ойлағын» [2, 98 б.].*

Бұқар жырау бұл жерде Абылай ханға елдің бірлігі, тұтастығы жайында айтып тұр. Қазақ халқының басынан қаншама қиындық пен нәубеттің өткендігін енді ертеңгі ұрпақ бақытты да баянды ғұмыр кешуін тарихи толғауының арқауына айналдырған. Енді асығыс шешім қабылдаудың керегі жоқ екенін, елге соғыс емес бірліктің, тыныштықтың керегін жеткізеді. «Мұның түбін ойлағын», – деген соңғы түйін соны меңзеп тұр. Бұл жердегі негізгі айтар түйін, елдің бірлігін тұтастығын сақтау. Кешірімді, мейірбан қалыптан таймай, елді ертеңгі күнге бастау.

Жошының текті ұрпағы Есімнің жанында жүріп, хандықтың дамып, өркендеуіне ат салысқан Жиёмбет жырау жайлы болмақ. Жиёмбет Бортоғашұлы шамамен ғалымдарымыздың зерттеуі бойынша XVI ғасырдың аяғына қарай дүниеге келген. Кіші жүздің Алшын руынан шыққан көрнекті тұлғалардың бірден бірегейі. Ер Есімнің жанында ақыл кеңесін айдып, хандық кеңесте бет-беделі абыройы жоғары болған. 1620 жылы Есімнің ойраттармен болған қиян-кескі ұрыстарында алдыңғы топта болып, қол бастап ойратты тас талқан етіп жеңуге өлшеусіз үлесін қосқан. Есім мен Жиёмбеттің арасындағы өкпе жыраудың бауыры, бір туғаны Жолымбеттің Есімнің қалмақтан әкеле жатқан қалыңдығын барымталауымен байланысты. Деректерге сүйенсек, 1643 жылы әйгілі Жимембет жырау дүние салған. Жыраудың осы Жолымбет ісімен байланысты толғауын зерделеп көрсек.

*«Мен өлсе құнсыз кетер деме сен,
Кешегі өзіңнің ұрып өлтірген.*

*Тілеуберді құлыңдай!
Тілеуберді құлың мен емес,
Мұның, ханым, жөн емес.
Менің ер екенімді көргенсің
Әуелден бірге жүргенсің,
Дегенімді қылғансың,
Қайратымды білгенсің» [4, 53 б.].*

Есім ханның кеңесшісі Жиёмбет жырауда Еңсегей бойлы Есімге қарата айтқан толғауында былай өрбітеді.

*«Тал шарбаққа мал сақтап,
Тас қалаға жан сақтап,
Тасқан екен мына хан» [4, 53 б.].*

Зерттеу еңбегімізде баяндағандай бұл толғау Жиёмбеттің бауыры Жолымбет ісіне араша түсіп Есімге ыза түрінде емес, намысын қайрап өзінің де биік тұлғасын танытуы мақсатында қолданылған. Жоғарыда айтылған Жиёмбет толғауының басқы бөлігінде Есім ханға өзі білетін оқиғалардан хабар беріп ой қозғайды.

Жыраулар шығармашылығын зерделей отырып, тарихи оқиғалардың шебер баяндалғанына көз жеткіздік. Жиёмбет пен Бұқар шығармашылығының үлкенді-кішілі тарихи оқиғаға құрылған. Біз бір бөлігін ғана қарадық. Жыраулар – хан мен халықтың арасына көпір бола отырып, тарихи оқиғалардың авторы және әрі кейіпкері бола білді.

Қолданылған әдебиеттер тізімі

- 1 Қазақ әдебиетінің тарихы. Т.3. – Алматы: Ғылым, 2001. – 568 б.
- 2 Бес ғасыр жырлайды. Екі томдық. – Алматы: Жазушы, 1989. – 384 б.
- 3 Әлтай А. Ақын-жыраулар поэзиясы (XV-XVIII ғғ.). – Астана: Ақжолтай, 2013. – 232 б.
- 4 Мағауин М, Байділдаев М. Ай, заман-ай, заман-ай... – Алматы: Қазақ ССР Баспасөз жөніндегі мемлекеттік комитеті Бас редакциясы, 1991. – 384 б.

ҒТАМР 12.09.07

ҚАЗАҚ ДИАЛЕКТОЛОГИЯСЫНЫҢ ЗЕРТТЕЛУІ

Н.С. Кульбаева

*Студент, Ж. Мусин атындағы Көкшетау жоғары қазақ педагогикалық колледжі,
Көкшетау қ.*

Ә.Е. Қажакпар

*Ғылыми жетекші, г.ғ.м., Ж. Мусин атындағы Көкшетау жоғары қазақ
педагогикалық колледжі, Көкшетау қ.*

Қазақ тіл білімінің басқа салаларындағы диалектологияның зерттелу тарихы аталған мақалада сөз етілген. Қазақ тілінің дыбыстық грамматикалық және лексикалық құрылысының жан-жақты зерттелеу барысында қазақ диалектологиясының дамуында қандай өзгерістер болғандығы сөзге тиек етіледі. Қазақ диалектикасы тіл лексикасының бір саласы. Сөздік қорды дамытуда диалектілердің арқаратын қызметі зор.

Түйін сөздер: диалекті, қазақ тіл білімі, лексика, зерттелуі, тілдік құбылыс.

Халық тіліндегі айрықша көзге түсетін ерекшеліктердің бірі – жергілікті халық тілі, яғни диалектология. Тіл білімі саласында қарастырылатын өзекті мәселелердің бірі – қазақ диалектологиясының зерттелуі мен қолданылуы өзіндік ерекшеліктерін зерттеу. Осы тұста белең ала алмай жатқан біршама мәселелерді болашақ филолог ретінде өз тарапымнан зерттеп қарастыруды ғылыми жобамның басты міндеті деп есептеймін.

Қазақ диалектологиясының зерттелуі қай заманда болсын өзектілігін жоғалтпаған. Бүгінгі күнге дейін оның қыр-сырын зерттеген біршама ғалымдардың еңбегі біздің алдымызға жеткен. Жалпы, қазақ диалектологиясының зерттеу тұстары көп, дегенімен оны толығымен зерттеп, зерделеген ғалымдарымыз аз.

Халық тілінде кездесетін жергілікті тіл ерекшеліктері – тіл зерттеушілерінің назарын ертеден аударып келе жатқан құбылыстардың бірі. Қай тілден болмасын осы жергілікті деп аталатын тіл құбылыстарын кездестіреміз анық әрі кездестіріп жүрміз де. Бірінде аз, бірінде көп деген сияқты, әйтеуір, мұндай жергілікті өзгешеліктердің барлық тілде бар екені хақ. Қазақ тілі де осы сияқты, қазақ жұрты тараған өлкелердің бәрінде де сол жердің әрқайсысындағы қазақтардың тіліне тән сөз ерекшеліктерінің бар екені байқалып жүрген жайт. Мұны ғылымда диалектілік құбылыстар деп атайды.

Диалектілік құбылыстар – халық тілінің жемісі, халық тілі дамуының кезеңі тудырған тіл құбылыстары. Әрбір өлкеде тұратын қазақтардың тілінде кездесетін бұл секілді тіл айырмашылығының пайда болуының тарихи сыры бар. Мәселен, біз осы еңбекте сез еткелі отырған қарақалпақ жерінде тұратын қазақтардың тіліндегі диалектілік айырмашылықты алатын болсақ, олардың көбінің-ақ түптеп келгенде із-өкшесі қарақалпақ тілінде, сонан кейін өзбек, түрікмен тілдеріне қатысты екенін көреміз. Мұның себебін тусіну онша қиын емес. Бұл жерде тұратын қазақтардың ежелден қарақалпақ, өзбек, түрікмен жұртымен іргелес, қоныстас, ағайындас ел болғанымен байланысып жатыр. Ұзақ жылдық тілдік қарым-қатынас нәтижесінде осы аймақ қазақтарының тіліне аталған тілдерден ауысқан сөздер аз емес. Ол сөздер өздері енген тілге әбден етене болып, сіңісіп кеткен. Демек, мұндағы біздің айтайық дегеніміз – қазақ тілінде де жергілікті тіл айырмашылығы бар екендігі, сосын оның өзі кездейсоқ пайда болмағандығы, белгілі тарихи дамудың нәтижесінде туған тіл құбылыстары екендігі. Әрине, бұл құбылыстардың көлемі барлық өлкенің қазақтары тіліне ортақ құбылыстармен салыстырғанда әлдеқайда аз. Бірақ көлем жағынан қанша шағын болғанымен, бұл өзгешеліктерді ескермеуге де болмайды. Әдеби тіліміздің халық тілі негізінде дамып отырғаны белгілі. Халық тілі, халық диалектілері – әдеби тілді байытудың қайнар бұлағы. Бірақ әдеби тіл халық тілінің материалына талғаусыз қарамайды. Оның ішінен өіне керегін сұрыптап, елеп-екшеп алады. Жергілікті халық тілі әдеби тілмен осындай тығыз байланыста болғандықтан, оның жай-жапсарын жақсы біліп отыру, әрине аса қажет. Әдеби тілде сөйлеуге үйрену, сөз өзідеріне жаттығу мектеп қабырғасында қалыптасатын нәрсе болғандықтан, жергілікті тіл ерекшеліктері жөнінде хабардар болу – тіл пәнінің мұғалімдері үшін өте қажет [1, 123 б.]. Мектептің қайсысын алсақ та, жергілікті халықтың қайнаған ортасына орналасқан мекеме екенін жақсы білеміз. Ал оқушы болса, сол жергілікті халықтың кішкене бір өкілі ғой. Оның тілінің де өзі туып-өскен ортасының тілінен, ата-анасының тілінен алшақ болмайтыны түсінікті жайт. Демек, әр оқушыны әдеби тілде сөйлеуге, әдеби тілде жаза білуге жастай баулитын негізгі орта – мектеп. Міне, осыдан кейін жергілікті тіл ерекшелігі деген не, оның әдеби тілге қарым-қатынасы қандай деген жайдан мұғалімдердің, әсіресе тіл пәні мұғалімдерінің хабардар болу қажеттігі туады.

Қазақ диалектологиясы – Қазан революциясынан кейін пайда болып, қалыптаса бастаған сала. Оның не бары жетпіс жылдай ғана тарихы бар. Шын мәнінде диалектология мәселесімен шұғылдану 1930 жылдардың аяқ шенінен басталады. Содан бері республика аудандарына жылма-жыл ғылыми экспедициялар шығарылып, қазақ тіліндегі диалектілік ерекшеліктердің сипатын білдірерліктей көлемді материал жиналды. Диалектілік ерекшеліктерді зерттеу қазақ диалектологиясының теориялық мәселелерін көтеріп, кейбір қорытындылар жасауға мүмкіндік берді. Соның нәтижесінде қазақ диалектологиясы қазақ тілі мен әдебиетінен маман даярлап шығаратын жоғары оқу орындарында арнаулы пән ретінде енгізілді.

Қазақ тіл білімінің басқа салаларына қарағанда диалектологияның зерттелу тарихында біраз өзгешелік бар. Қазақ тілінің дыбыстық грамматикалық және лексикалық құрылысының жан-жақты зерттеле бастауы Кеңес дәуірінде болғанмен, олардың зерттелу тарихы революциядан бұрын басталды. Сол кездің өзінде-ақ алғашқы грамматикалар мен сөздіктер жасалып, қазақ тілі зерттеу нысаны бола бастаған, ал қазақ тілінің диалектологиясы жайында мұны айта алмаймыз.

Қазақ тіліндегі диалектілер мен сөйленістердің революциядан бұрынғы жайын көрсетерліктей түркологтардан қалған арнаулы еңбек жоқ, өйткені олардың ешқайсысы да қазақ тіліндегі жергілікті ерекшеліктермен арнайы шұғылданбады. Бірақ соған қарамастан революцияға дейін басылып шыққан ауыз әдебиеті нұсқалары мен сөздіктерде диалектілік сипаты бар сөздер, дыбыстық грамматикалық тұлғалар белгілі мөлшерде қамтылып отырған. Ал, қазақ тілі жайындағы кейбір мақалалар мен грамматикаларда жекелеген диалектілік ерекшеліктерге жасалған талдаулар немесе қазақ тілінің диалектілерге бөліну-бөлінбеуі жайында жол-жөнекей айтылған бірен-саран пікірлер бар.

Диалектология – тіл білімінің белгілі бір тілдегі диалектілік ерекшеліктерді, олардың шығу тегін, таралу сипатын, ұлттық және әдеби тілге қарым қатынасын зерттейтін сала.

Диалектілік жіктелісі айқын тілдердегі диалектілердің саны ең кем дегенде екеу болады. Халық тілдегі диалектілердің жігі олардың бір-бірінен ажырататын белгілердің сипатына байланысты. Қазақ тіліндегі мұндай белгілер әр түрлі. Олар көбіне-көп тілдің дыбыс жүйесіне, грамматикалық құрамына, сөз құрамына қатысты болып келеді. Қазақ тұрмысына сай, ең дәстүрлі деген киіз үйдің өзін Жетісі өңірі қазақ үйі, Сырдың төменгі бойы қара үйі, Ойыл-Жайық жағы ағаш үйі, Еділ маңы терме үйі, Қазақстанның солтүстік жағы киіз үйі деп атайды. Халық тіліндегі осы сияқты құбылыстарды жинақтау барысында, хат бетіне түсіру, олардың тілде өмір сүру тарихын, пайда болу жолдарын, таралу тегін анықтау – диалектологияның мақсаты әрі басты міндеті. Тіл – кез келген халықтың сарқылмас байлығы, асыл қазынасы, мәңгілік мұрасы. Тілдің қыры мен сырын зерттейтін ғылым – лингвистика. Бұл ғылым біздің заманымыздан бірнеше ғасыр бұрын пайда болған.

Тіл мен қоғамның өзара тығыз байланысы – екі жақты байланыс. Біріншіден, тілсіз ешбір қоғам өмір сүре алмайды. Тіл жоқ жерде адамдардың қоғамда бірлесіп еңбек етуі, қоғамдық өндірісті ұйымдастыруы, оны дамытуы мүмкін емес. Демек, қоғамның өмір сүруі, адамдардың бірлесіп еңбек етуі үшін қатынас құралы, пікір құралы – тіл қажет. Тіл – адам баласы қоғамының өмір сүруінің және дамуының қажетті шарты. Екіншіден, тіл қоғам бар жерде ғана өмір сүреді. Қоғам – тілдің өмір сүруінің басты шарты [3, 45 б.]. Осыған орай диалектология екі сатыға бөлінеді. Олар: Сипаттама диалектологиясы, тарихи диалектология болып жіктеледі. Бұл екі бөлік бір ғылым алайда екі нысандар екі түрлі әдіспен зерттеледі. Оларға тоқталып, ара-жігін анықтап көрсетіп берейін.

Тарихи диалектологияның міндеті – жазба ескерткіштердегі және этнография, т.б. тарихи мәліметтерге сүйене отырып, диалектілердің даму сипатын, қалыптасу тарихын ашу [2, 16 б.].

Сипаттама диалектологиясының міндеті – диалектілер мен сөйленістердегі ерекшеліктердің қазіргі жайы мен таралған көлемін сипаттап түсіндіру, әдеби тілден қандай ерекшеліктері бар екенін айқындау. Қазақ диалектологиясы жөніндегі алғашқы зерттеулер жұмысын 1937 жылы Нарынқол, Кеген, Мақтаарал, Нұра аудандары қазақтарының тілінен дерек жинаудан басталған деседі. 1944 жылы Ж. Досқараевтың қорғаған кандидаттық, 1948 жылы С. Аманжоловтың докторлық диссертациясы қазақ диалектологиясының ғылым ретінде дүниеге келуінің басы болды. Қазіргі қазақ диалектологиясы тіл білімінің дербес саласына айналды. Аймақтық тіліміздегі диалектілік тілдік ерекшеліктер ол халық тілінің байлығы, оның бөлінбес бір қазыналы тілдік тарихи-мәдени мұрасы. Осы тіліміздегі диалектілік ерекшеліктердің тілдегі қызыметі мен оның тілдік табиғатын жете түсіну, оны жан-жақты зерттеу бүгінгі ұлттық тіліміздің дамып, жетілген тұсында оны толық қарастыру тілде өзекті болып табылады. Тілдегі жергілікті тіл ерекшеліктерін барынша жиып-теріп, зерттеу оларды тұлғалық және мағыналық жағынан саралап, лингвистикалық тұрғыда тілдік табиғатын, ерекшеліктерін ғылыми тұрғыда зерделеп, саралап әрі сараптап, лексика – семантикалық, тақырыптық, мағыналық т.б. түрлі жақтарынан жіктеп, қарастыру қажет. Ауыз екі тілімізбен түрлі ақын-жазушылар тіліндегі жергілікті тіл ерекшеліктерін зерттеу арқылы да сол аймаққа тән тек тілдің өткенін, түп тамырын ғана емес, сол тілді қолданушы халықтың мәдениетінің тереңін, тіл тұңғығын, халықтың жергілікті тілдік табиғатының, сөз байлығының, сөз құнарының тереңін білуге болады. Аймақтық тіліміздегі диалектілік тілдік ерекшеліктер ол халық тілінің байлығы, оның бөлінбес бір қазыналы тілдік тарихи-мәдени мұрасы. Осы тіліміздегі диалектілік ерекшеліктердің тілдегі қызыметі мен оның тілдік табиғатын жете түсіну, оны жан-жақты зерттеу бүгінгі ұлттық тіліміздің дамып, жетілген тұсында оны толық қарастыру тілде өзекті болып табылады. Тілдегі жергілікті тіл ерекшеліктерін барынша жиып-теріп, зерттеу оларды тұлғалық және мағыналық жағынан саралап, лингвистикалық тұрғыда тілдік табиғатын, ерекшеліктерін ғылыми тұрғыда зерделеп, сараптап, лексика-семантикалық, тақырыптық, мағыналық т.б. түрлі жақтарынан жіктеп, қарастыру қажет. Ауызекі тіліміз бен түрлі ақын-жазушылар тіліндегі жергілікті тіл ерекшеліктерін зерттеу арқылы да сол аймаққа тән тек тілдің өткенін, түп тамырын ғана емес, сол тілді қолданушы халықтың мәдениетінің тереңін, тіл тұңғығын, халықтың жергілікті тілдік табиғатының, сөз байлығының, сөз құнарының тереңін білуге болады. Диалектілік жергілікті тілдік ерекшеліктер жергілікті халық өмірінің тарихы, тұрмыс-тіршілігі мен таным, көзқарас-тарына тікелей байланысты. Олар арқылы халық тілінің мол тілдік мұралары қалыптасып, дамып, қажетінше жалпыхалықтық тілдің мол тілдік қорына әсер етіп, оларды байытып, толықтырып та отырады. Тілімізде айшықты көрініс

тауып, жергілікті жерге қатысты халықтың бүткіл рухани-мәдени өмірінен, өмір сүру салты мен әдет-ғұрыпынан, тұрмыс-тіршілігінен т.б. мол нақты мәліметтер беретін диалектілік жергілікті тілдік ерекшеліктер материалдар, бірліктер арқылы көрініс табады. Қазақ тілінің аймақтық, жергілікті тіліндегі көптеген сөздерді танып-білуде, оларды өз кәдемізге жаратуда, хал-қымыздың төл тіл байлығын байытуда тіл білімінің сүбелі бір саласы – диалектология ғылымының алатын орны ерекше. Қандай да тілдің болмасын өзінің жергілікті тіл ерекшеліктерінен бастап, тілдің ең жетілген, сұрып-талған жоғарғы түрі жалпыхалықтық әдеби тілге дейін дамып, нормаланып, қалыптасып отырады. Тілдегі көптеген жергілікті тіл ерекшеліктері, сан түрлі сөздері арқылы сол халықтың яғни ұлттың салт-дәстүрін, әдет-ғұрпын, тұрмыс-тіршілігін, болмысын, танымын, тарихын көруге болады. Қазақ тіліндегі жергілікті диалектілерді барынша зерттеп, зерделеудің қазіргі қазақ тіл білімі үшін үлкен мән-маңызы зор. Себебі тіл халық тарихы, мұрасы, оның өткені мен бүгіні, тіл біздің рухани мол құндылықтарымыздың басты белгісі болып табылады. Тіл халықтың айнасы десе де болады... О. Нақысбековтің класификациясы бойынша бұл топқа алты сөйленіс кіреді. Олар:

1. Жетісу сөйленісі – Алматы (Талдықорғанмен қоса) облысының жерін қамтиды;

2. Шу сөйленісі – Жамбыл облысының жерін қамтиды;

3. Шымкент сөйленісі – Шымкент облысының жерін қамтиды;

4. Қызылорда сөйленісі – Қызылорда облысының күншығысынан бастап Түркістанға дейін Сыр бойын қамтиды;

5. Ташкент сөйленісі – Өзбекстан республикасының Ташкент, Бұхара облыстарын қамтиды;

6. Тәжік сөйленісі – оған Тәжікстан республикасындағы қазақтар мекендеген аудандар жатады [3, 64 б.].

Оңтүстік сөйленістер тобының негізгі фонетикалық ерекшеліктері:

1. Оңтүстік сөйленістер тобына ортақ фонетикалық ерекшеліктер: д/л: маңлай – мандай, таңдай – таңдай, өңлеу – өндеу, анла – анда, шаңлақ – шандақ; ж/й: тіл алды *ж* дыбысы жарты дауысты *й*-мен алмасады. Қай, сол, ол, бұл сияқты есімдіктерден соң жақ, жер сөздері келгенде, көсемшелік тұлғадағы бара, келе, әкеле етістіктерімен жатыр көмекші етістігі тіркесінде кездеседі: қайер – қай жер, сөйер – сол жер, бұйақ – бұл жақ, бара патыр – бара жатыр, келейатыр – келе жатыр [3, 65 б.].

Тіл – халықтың жаны, сәні, тұтастай келбеті, ұлттық болмысы. Тілі құрыса, халықта жер бетінен жоғалады. Адамзат тарихында көптеген өркениетті елдердің өшіп кетуі алдымен тілді жоғалтудан басталғанын ғылым дәлелдеп отыр.

Әр халықтың өзінің ана тілі бар. Тіл жеке адам ойлап тапқан, туынды емес, ол барша ұлтқа ортақ, соның төл перзенті. Тіл – қай ұлттың болмасын тарихы мен тағдыры, тәлімі мен тірбиесінің негізі, қатынас құралы. Тіл арқылы біз оқып, білім аламыз. Тіл арқылы даналар сөзін оқып білеміз, одан ғибрат

аламыз. «Өнер алды – қызыл тіл» деген осыдан шыққан болар. Тіл халықпен бірге жасайды, дамиды, өркендейді.

Мұндай диалектілерді іздестіріп, біліп жүрудегі мақсатым – халқымыздың келешегі болып саналатын жастарды өзі өмір сүретін жергілікті жердегі диалектілерді біле жүргеніме оны ауызекі сөйлегенде қолданбай, таза әдіби тілде сөйлеуді насихаттау, туған тілімізді келешек ғасырларға таза, әдеби қалпында жеткізу.

Қолданылған әдебиеттер тізімі

- 1 Балақаев С. Қазақ тілінің мәдениеті. – Алматы, 1971. – 123-128 б.
- 2 Досқараев Ж., Мұсабаев Ғ. Қазақ тілінің жергілікті ерекшеліктері. – Алматы, 1951. – 16-20 б.
- 3 Қазақ тілінің диалектологиялық сөздігі. – Алматы, 1969. – 65-70 б.
- 4 Кеменгерұлы Қ. «Қазақша-орысша тілмаш» туралы түсініс // Еңбекші қазақ, 1926. – 83-86 б.

ҒТАМР 12.01.07

ҚАЗАҚ ОНОМАСТИКАСЫ АТАУЛАР СЫРЫ МЕН НЕГІЗДЕРІ

М.К. Базылбекова

*Студент, Ж. Мусин атындағы Көкшетау жоғары қазақ педагогикалық колледжі,
Көкшетау қ.*

Ә.Е. Қажакпар

*Ғылыми жетекші, г.ғ.м., Ж. Мусин атындағы Көкшетау жоғары қазақ
педагогикалық колледжі, Көкшетау қ.*

Жер-су атаулары адамзат пен оны қоршаған топографиялық ортаны тікелей байланыстырып отыратын, сол арқылы этностың тілдік, территориялық, этникалық сәйкестігін айқындайтын маңызды тілдік мәдени фактор. Қазақ ономастикасының үшінші кезеңі кезінде ономастикалық жаңа бағыттар ашылып, жаңа көзқарастар да пайда бола бастады. Жалқы есімдердің бұрын зерттелмеген: эргонимдер идеонимдер, мифонимдер сынды түрлері ғалымдар назарына түсе бастады.

Түйін сөздер: жер-су атаулары, тілдік, ономастика, халық, жалқы есім.

Кең-байтақ, ұланғайыр жеріміздің миллионға жуықтаған жер-су атауларында еліміздің тарихы, тіршілігінің көрсеткіші екенділігі анық. Қасиетті де құдіретті жеріміз – тұтас бір шежіре. Бүгінгі күні сыр болғандай көрінгенмен – ол ата-бабамыз аялап қойған атаулар.

Ғалым Қ. Жұбанов «Тіл – адамзат тарихының қоймасы тәрізді. Жердің тарихын білем дегендерге белгілі бір тәртіппен бірінің үстіне бірі орналасқан қатарлар арқылы із қалдырып, жердің геологиялық дамуының кезеңдерін көрсететін жер қабаттары тәрізді тілдің де әрбір кезеңі даму тәртібіне сай тілде қаланып, қалыптасып сақталады» – деген болатын.

Нақты бір тарихи кезеңде бір территорияда орналасқан тілдік қауымдастықтың атаулар жиынтығын ономастикалық кеңістік деп атайды. Әдетте, ономастикалық кеңістікті кез келген халықтың, қауымдастықтың тілдік құралдармен белгіленетін ақиқат және қиял нысаналардың атаулары мен есімдері, яғни онимдік бірліктері құрайды. Ол атаулар моделіне сай, қоршаған ортаны сан ғасырлар бойы қалыптасқан дүниетаным, ұлттың ой өрісі негізінде бөліктеу ерекшелігіне сәйкес жасалады.

Ономастика мәселесінің ұлттық сана қалыптастырудағы қарқынды дамуы – оның саралануына және дамуына себепші факторлардың бірі. Ономастика

салаларының бірнеше түрлерінің бар екендігін айта отырып, олардың ғылыми тұрғыдан зерттелу деңгейінің бірдей еместігін анық байқауға болады.

1949 жылдан 2006 жылдар арасында жалқы есімдердің функциясына назар аударылып, Қазақстанда 50-ге тарта ономастикалық кандидаттық және докторлық еңбектер жазылып, қорғала бастады (Т. Жанұзақ, Е.Қойшыбаев, В.Н.Попова, М.Қожанов, Б. Бектасов, Қ. Рысберген).

Қ. Рысберген мен Т. Жанұзақ диссертация, яғни еңбектеріне сүйене отырып Г.Б. Мәдиева қазақ ономастика тілінің даму кезеңін үш кезеңге бөліп, сипаттай көрсетеді.

Кесте 1. Қазақ ономастика тілінің даму кезеңін үш кезеңі (Г.Б. Мәдиева).

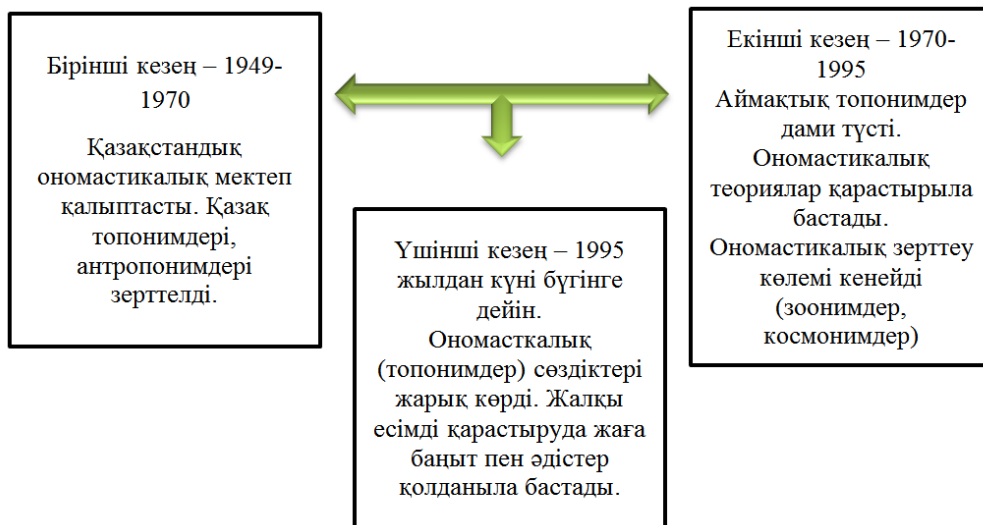

Қазақ ономастикасының үшінші кезеңі кезінде ономастикалық жаңа бағыттар ашылып, жаңа көзқарастар да пайда бола бастады. Жалқы есімдердің бұрын зерттелмеген: эргонимдер идеонимдер, мифонимдер сынды түрлері ғалымдар назарына түсе бастады.

Сонымен қатар, ономастикалық бірліктер аса күрделі болғандықтан, оларды тек дәстүрлі зерттеу бойынша қарастыруға болмайды. Жалқы есімдердің мазмұны сыртқы факторлармен байланыса келіп, адам ойына тілдік және тілдік емес білім жүйесін қалыптастырады. Ұлттың ұжымдық тәжірибесін қоғамдағы адамдардың бір-бірімен байланыса келе мәдени кешенді қалыптастырады. Сол себепті де эпикалық фразеологизмдердің когнитивтік негіздерін зерттеген С.И. Жапақов ономастика. Ономастикалық лингвонцептология саласы жүргілуі тиіс деген ақпарат береді.

Адам баласының сана-сезімі қалыптаса түскен жағдайда өткенге деген, ата-баба ізіне деген қызығушылықтары арта түседі десек қате болмас. Ойдың орамдылығы, тілдің құнарын да адам баласы «Адам және тіл» аясына сыйғызады.

Тілдік механизм негізіне байланыса әлем бейнесі, ғалам көзі ашылады. Ал тілдік игеру – табиғи тіл механизмін түсіндіру үшін білім жинау, білімді қолдану, оны түсіну сияқты модельдік тұрғысынан зерттеледі.

Тілді когнитивтік тұрғыдан қарастыратын болсақ, тіл – дүниенің танушы, тілдік нормаларды бекітуші, ішкі танымын көрсетуші және дүниені тану, игерудің тәжірибесін қабылдаушы.

Өткен ғасырлардан бері азамат баласы үшін сиқырлы күш іспеттес болғаны барлығымызға мәлім. Бұның өзі қазақ халқы үшін есімдер қорғаушы типінің пайда болуына әсер етті. Г.Ж. Снасапова ондай есімдерге өз анықтамасын береді. «Қазақтардың ат коюында белгілі бір ырымдардың негіз болуы сөздің құдіретті күшіне сенуді көрсетеді: Жаманбала. Сағындық, Тілеміс, Несібелі т.б. лингвокультуремалардың прототипі бала күту, тілеу сияқты тілек мәнді есімдер екендігін аңғара аламыз. Жалқы есімдердің прототипі дүниеге келген балаға ат кою арқылы оған белгілі бір қасиетті дарыту дегенге меңзейді».

Қазақтың ескі салты бойынша отбасында бала қайтыс бола берсе, келесі туылған перзентке Өтеген, Өтеміс, Орынбасар есімдері берілген.

Қазақ төңкерісіне дейінгі уақытта көшпелі қазақ халқында шала туылған балалар жиі кездесетін. Олар, а сол себепті Шалабай, Лекер. Шалабек деген есімдерді берген.

Егер отбасында қыз көп болып, келесі туған қыз балаға Жаңыл, Жаңылхан есімдері берілген, бұл болашақта ананың қыз туудан жаңылсын, дүниеге ұл туса деген ниетімен қойылып отырған. Қазақ қыздарының арасында ер адамдардың есімдеріне ие немесе ер баланың әйелдердің есімдерін иедеген жандарды кездестіре аламыз. Бұл отбасыға келесі ұрпақ қыз баласы болса екен ниеттер немесе ер баланың дүниеге келуіне ниеттелген. Қыз баланы жастайынан ұлша киіндіру, шашын тақырлап алып отыру, кәмелет жасқа дейін ұлдармен дос болып, ойнаған екен. Бүгінгі күні қазақ отбасылары үшін мұндай қылық жат көрініп, қазіргі отбасыларда мүлдем кездеспейді деп айтуымызға болады.

Қазақ елі жердің қадірін өте ертеден-ақ біліп, бір ата-бабасының зираты жатқандығы үшін де оны ерекше қастер тұтқан. «Туған жердің бір уыс топырағы бұйырса екен!» – деп тілейтін халқымыз сонау бір қиын-қыстау замандарда атақоныс жерден айырыларда қабырғасы қайысып, жалғзынан айырылғандай күй кешкен. Кенесары қонысынан ауарда Досқожа ақынның:

*Артымда қалып барасың,
Бастары самал тауларым!
Арасы биік бауларым,
Кетемін деген есте жоқ,
Кетірді дұшпан – жауларым!
Сарқырап аққан тастақтан,
Сабадағы сары қымыздай,
Сарқырап аққан бұлағым
Аман бол, қайран шырағым!...*

– деп, қасіретті шерін тарқатады. Бұл жерде ақын кіндік қаны тамған, өркен жайған жайлы қонысынан айырылуымен қатар туған жердің тарихынан да

біржола қол үзбек. Себебі кез келген мекеннің атауы, таулар мен құз-шыңдары, бұлақтың өзіне тән атауы болады.

Жалпы қазақ халқы өзінің даласындай жайдары да жалпақ тілмен елді мекенге ат қойып, айдар тағуға шебер халық болғандықтан, оған байыппен қарап үлкен мән берген.

Халық тарапынан қойылған әрбір жер атауы – сол жердің тарихи куәлігі, паспорты. Бұл атаулар жүйесі – жерімізде әр заманда мекен еткен тайпалар мен ұлыстардың, түптеп келгенде, өз еліміздің ғасырлар бойы жасаған ойсанасының, ортақ мәдени, рухани төл туындысы.

Әрбір елді мекен атаулардың өзіндік тарихы, олардың астарында белгілі мән-мағына, арман-тілек жатады. Сол себептен де отарлаушы ел тарихи атауларды санадан өшіруге талпынғаны да сондықтан, біріншіден, тарих байланысын үзіп, екіншіден, жерді жеке меншік мүлікті өз атына аударып алғандай өз тіліне аудару деп түсінеміз.

Ақмола – тарихи қала. Бұрынғы атауы «Қараөткел» атаған. 1998 жылдың 6 мамырында Қазақстан Республикасының «Астана» атауына өзгертілді.

Ақмоланың шығу тарихы мен мағынасы туралы әртүрлі көзқарас, ой қалыптасты. Жергілікті тұрғындардың айтуынша: «Бір кісіні жерлегендег астынан ақ балшық шыққан. Осы ақ балшықпен мәйіттің басына орнатылған моланы майлаған. Сонаң соң, мола алыстан ағарып көрініп тұратын болғандықтан, бұл жер – Ақмола аталып кеткен.

Қазақ Ұлттық энциклопедиясында «Ақмола – ақ қайрақ тастан әдемілеп жасалған. Оның табаны (қабырғасы) төрт бұрышты тікше түрінде қаланып, үстіне шардығ жартысына ұқсаған, не киіз үйдің төбесі тәрізді күмбез орнатқан. Күмбез алыстағы жолаушының көзіне жарқырап көрініп, Есіл өзенінің жағасын V-VI ғасырлар бойы сұлулыққа бөлеп тұрған. Көп ғасыр бойы сол төңіректі Есіл өлкесінің аты болады» (ҚҰЭ. I том, 1972. – 212 б.) деп жазылған.

Ақмола кейбіреулердің таяз түсінігіндей құбыжық атауы емес, қазақ даласына кеңінен тараған Ақтөбе, Аққала, Ақкент, Ақтау тәрізді топоним. Бұл арадағы ақ сөзі тек түр-түстік мағына емес, әлеуметтік символикамен шектелетін ауқымды кең «ақ», «аппақ», «таза», «адал» «қасиетті-қастерлі» деген ауыспалы метафоралық бейнелеу мағынасында кеңінен қолданысқа ие.

Ал, Ақмола атауы болса, «Қабырстан» мәнінде ғана емес, «көне мекен-жайдың орны, ата-бабалардың сүйегі жатқан қасиетті нышан, ал орысша, кейбіреулердің аударылған «светлый погост» емес, «белый мавзолей» деген мағына ие.

Шу – Қырғыстан Республикасынан Теріскей Алатауынан басталып, Жамбыл облысын кесіп өтіп, Шу жазығынан ағып, Мойынқұмға барғанда сіңіп кететін өзен. Ұзындығы – 1067 км., қазақ жерінде 800 км. алабы, бассейн алабы 62,5 мың км. алып жатыр. А. Әбдрахманов «Шу» сөзін «су», «өзен» мағынасында көне түркі диалектерінің бірінде жасалған гидроним деп атаймыз десе, «Шу сөзінің әуелгі тұлғасы – чуй түріндегі этностық атау» – деп Е.Қойшыбаев пікір білдірген екен.

Шығыс Қазақстан облысында топонимдік зерттеу жүргізу кезінде Қатонқарағай ауданындағы Черновая ауылының аталу себебін анықтау қажет. Сол елді мекендегі адамдардың айтуы бойынша бұл жер «Шу» деп аталған. Қазақ жерінде Шу деген атаумен елді-мекен бар болған соң қайта қайталанбауын көздеген. Черновая ауылының атауын өзгерту кезіңінде зерттеушілер 4 ерекшелігін байқайды.



Сурет 1. Черновая ауылының атауын өзгерту кезеңіндегі ерекшеліктер.

1. Шу – бұл көне түркі тіліндегі «су» немесе малдың шуына ұқсас шұбартпалы, ұзын өзен.
2. Аққайнар – қайнар, тумасы мол жер.
3. Қарасу – қыста қатпайтын мөлдір сулы шағын өзен (Ауыл шетіндегі Бұқтырма өзені жағында көптеген қайнар, тумалар бар).
4. Қарадала – қыста қарын үрлеп кететін жер.

Қазіргі кезеңде белең дамып келе жатқан ономастиканы зерттеу тек тілдік ұғым бойынша зерттеу жеткіліксіз, оның халықтың ұжымдық тәжірибесі, қоғамдағы танымы, мәдениеті т.б. арқылы қарастырылуы қажет.

Қазақ тіліндегі жалқы есімдердің өзіндік қызметі арқасында әлемде ұлттық ономастикалық бейнесін құрылымдайды.

Қазақ тіліндегі ономастикалық бейнесіндегі ұлттық мәдени сипатты анықтаушы, мәдени елтаңбалы (маркілі), лингвомәдени бірліктер түрінде де зерттелуі тиіс.

Қазақ тіліндегі жалқы есімдердің қызметі мен функциясы бар. Жер-су атаулары – адамзат пен оны қоршаған топографиялық ортаны тікелей байланыстырып отыратын, сол арқылы этностың тілдік, территориялық, этникалық сәйкестігін айқындайтын маңызды тілдік мәдени фактор. Осы ретте Біріккен Ұлттар Ұйымы жанындағы Географиялық атаулар жөніндегі сарапшылар тобы қандай да ұлттың тіліндегі жер-су атауларына байыппен, аса

құрметпен қарауға үндейді. Республиканың ономастикалық атаулары біртұтас, бірізді стандартқа сәйкес транслитерациялануы тиісекендігі белгілі. Өйткені ол атаулар мемлекеттік басқару орындарында, халықаралық іс-қағаздарында, дипломатиялық, халықаралық қатынас, әлемдік ақпараттық кеңістікте ағылшын тілінде берілетіндіктен, латын әліпбиінде қазіргі қазақ тілінің нормасына сай қолданылуы керек, яғни ұлттық негіз басшылыққа алынады.

Қорыта айтсақ, ономастикалық атаулар еліміздің тыныс-тіршілігіне қажетті бағыт-бағдар беретін таңбалық қызметінен басқа үлкен қоғамдық-саяси маңызға ие. Оның ұлттық, танымдық сипаттары алдыңғы қатарға шыққан. Себебі, омонимдер адамзат қоғамымен пайда болып, оның өмір сүруімен қоғамға қызмет етеді, ілгері дамып, қоғамдағы өзгерістерден тыс қалмайды. Бүгінгі Қазақстан қоғамы өзгерістерінің басты бағыты – мемлекеттік тіл саясаты болса, қазақ ономастикасы сол тілдің оның құрамдас бөлігі болып табылады.

Қолданылған әдебиеттер тізімі

- 1 Тілеубердиев Б. Қазақ ономастикасының лингвоконцептологиялық негіздері. А. Байтұрсынұлы атындағы Тіл білімі институты. – Алматы: 2007.
- 2 Манкеева Ж.А. Мәдени лексиканың ұлттық сипаты. – Алматы, 1997. 272 б.
- 3 Жұбанов Қ. Қазақ тілі жөніндегі зерттеулер. – Алматы, 1999.
- 4 Подольская Н.В. Словарь русской ономастической терминологии. – М.: «Наука», 1988. – 189 с.
- 5 Мадиева Г.Б. Имя собственное в контексте познания. – Алматы: Қазақ университеті, 2004. – 190 б.

ҒТАМР 17.71.91

ҚАЗАҚ ЖӘНЕ АҒЫЛШЫН ЖҰМБАҚТАРЫНЫҢ ЗЕРТТЕЛУІ

Ж.Е. Мұратбекова

Магистрант, әл-Фараби атындағы ҚазҰУ, Алматы қ.

Г.К. Кортабаева

Ф.ғ.к., доцент м.а., әл-Фараби атындағы ҚазҰУ, Алматы қ.

Жұмбақтар – фольклорлық мұраның ішіндегі қазіргі жас ұрпақтың рухани өміріне қосқан сүбелі үлесі, өзіндік орны бар саласы. Ол оқырманның ой өрісін кеңітеді, алғырлығын арттырады, байқағыштыққа. Жұмбақ бүкіл дүние жүзіндегі үленді-кішілі барлық халықтардың көркем әдебиетінде елеулі орынға ие. Бір ғана жер шарында өмір кешетін халықтардың жұмбақ ететін нысаналары бір болғанмен, оны жұмбақ ету әдістері әрқайсысының ұлттық ерекшелігіне, тұрмыс-тіршілігіне, өмірге деген көзқарастарына байланысты әр алуан. Жұмбақтар ғалымдар назарына ерте ілініп, арнайы зерттеліп келе жатыр. Бұл мақалада қазақ және ағылшын тіліндегі жұмбақтардың зерттелу тарихы қарастырылады.

Түйін сөздер: фольклор, жұмбақтар, жанр, жинақ, рухани мұра.

Жұмбақтар ежелден бері бар екені белгілі, өйткені алғашқы құжаттар мыңдаған және жүздеген жылдар бұрын Үндістан, Палестина, Месопотамия және Ежелгі Греция сияқты елдерде болған. Кейбір жұмбақтар басылымдардың арқасында өте танымал болды. Мысал ретінде Боеотикалық мифте (Boeotian myth) кездесетін Сфинкс жұмбағын, Ескі Өсиетте (Old Testament) айтылған Самсонның жұмбағын және ескі скандинавиялық Херварр дастанындағы Одиннің жұмбағын, Иерусалим патшасы Сүлеймен мен Шеба патшайымы арасындағы жұмбақты келтіруге болады.

Жұмбақ жанры – фольклорлық жанр және мұра. Фольклор тарихқа дейінгі алғашқы қауымдық құрылыс кезінде белгілі бір тарихи-элеуметтік жағдайда, этно-географиялық кеңістікте, басқаша айтқанда кез келген қауымдастықта, яғни іштей тығыз қарым-қатынастағы топ арасында пайда болады [1, 6 б.].

Жұмбақтар фольклор жанры ретінде рухани өміріміздің көп саласымен, атап айтқанда, дүниетаным мен дидактика, этика мен эстетика, этнография мен этнолингвистика т.б. толып жатқан білім салаларымен тығыз байланысты. Олардың барлығы жұмбақ тілінің өзіндік ерекшеліктерімен суреттеліп,

көркемсөз арсеналындағы тәсілдерді өзіне ыңғайлы тұрғыдан қолдану арқылы жүзеге асырылады [2, 5 б.].

Түркі жұмбақтары ғалымдардың назарына ерте ілініп, арнайы зерттеліп келе жатыр. Оның көне жазба үлгілерін қыпшақ тілінің ескерткіші (XIV ғ.) «Кодекс куманиканс», М. Қашқаридің «Диуани луғат-ат түрк» сияқты кітаптардан кезіктіреміз.

Қазақ жұмбақ жанрының ел аузынан жиналып, баспа жүзін көруі ХІХ ғасырдың екінші жартысынан белең алды. Қазақ фольклоры үлгілерін, соның ішінде жұмбақтардың жинақтап, жариялауда Ш.Уәлиханов, В.Г. Радлов, Я. Лютш, Ә. Диваев, М. Иванов, Л.М. Мелиоранский, М. Ибрагимов т.б. ғалымдар, халық мұрасын жинаушылар қомақты үлестерін қосты.

Халық ауыз әдебиетінің, әсіресе, батырлық, романдық, тарихи жырлар мен тарихи аңыз, әңгімелердің жиналуы мен алғаш ғылыми тұрғыда сипатталып бағалануы халқымыздың ұлы перзенті Ш.Ш. Уәлихановтың ғылыми еңбектерінен басталады. Ш.Ш. Уәлихановтан кейін бұл істің сәтті жалғасын В.В. Радлов, Г.Н. Потанин, Ә. Диваевтардың еңбектерінен көреміз. 1807-1917 жылдар аралығында баспа бетін көрген шығармалардың жанры сан алуан, мысалы: архаикалық эпос, батырлық эпос, ғашықтық жырлар, тарихи эпос, тарихи өлеңдер, дастан жанрының барлық түрі – діни дастандар, ғашықтық дастандар, хикаялық пен әскери дастандар, ертегілердің барлық түрі – батырлық, хикаялық, қиял-ғажайып, сатиралық және хайуанаттар туралы ертектер, айтыстар, мақал-мәтелдер, жұмбақтар, жоқтаулар т.б. [3, 7 б.].

Профессор Ш. Керімнің «Қазақ жұмбақтары» атты монографиялық еңбегі осы жанрды алғаш рет іргелі түрде зерделеген қомақты еңбек болып табылады [4].

Ірі-ірі бес тараудан тұратын еңбекте жұмбақтардың жиналу, жүйелену, жариялану, зерттелу тарихы, жанрлық сипаты, пайда болу тегі, даму үрдістері, көркемдік-стильдік табиғаты, түркі халықтарына ортақ типологиялық қырлары, фольклорлық мұралардың өзге жанрларымен арақатынасы, халық шығармашылығындағы маңызы мен рөлі отандық, шетел ғалымдарының теориялық зерттеулерінің негізінде, еліміздегі әдеби қорлардағы қолжазбаларды, Қазан төңкерісіне дейін жарық көрген көне жинақтарды, басылымдарды басты нысана ретінде пайдалануының арқасында жан-жақты талданған, зерттеуші тарапынан өзіндік пікірлер, айғақты тұжырымдар жасалған.

Мемлекеттік «Мәдени мұра» бағдарламасы аясында дайындалып жарық көрген Жүз томдық «Бабалар сөзі» ғылыми серияның басты мақсаты – халықтың рухани мұрасын сол күйінде өзіне қайтару, яғни қолда бар фольклорлық материалдарды түгел жарыққа шығару болды. 2004-2013 ж.ж. аралығында Серияның жүз томы жарық көрді. Онда төл фольклорымыздың күллі жанр түрлерінің мыңдаған үлгілері жарияланды.

Енді ағылшын халқының жұмбақтарының зерттелуіне келейік. Ескі ағылшын жұмбақтарының кейбір басқа басылымдарын атап өткен жөн, Israel Gollancz and W.S. Mackie, ed. and trans., «The Exeter Book», Early English Text

Society, Original Series, 104 and 194, 2 vols (London: Kegan Paul, Trench, Trübner; OUP, 1895-1934); S.A.J. Bradley, Anglo-Saxon Poetry (London: Dent, 1982) [5].

Жұмбақтарды зерттеуде қолданылатын теориялар мен әдістерге сол кездегі зерттеудің жалпы тенденциялары әсер еткені анық. Тәсілдер, шамамен алғанда, екі түрге бөлінеді: не ғалымдар жанрды өзіндік мазмұндық, құрылымдық-стильдік ерекшеліктері мен айналымы бар сөз өнерінің бір түрі ретінде қарастырды, немесе жұмбақтар барлық фольклор сияқты халықпен мәдени қатынастың бір түрі ретінде қарастырылды.

Салыстырмалы және құрылымдық көзқарасты қамтиды, соңғысы фольклордың контекстері, қызметтері мен пайдаланушылары туралы сұрақтарды қамтиды.

Салыстырмалы зерттеу әдісінің ең көрнекті екі жақтаушысы – Антти Аарне мен Арчер Тейлор. Антти Аарне (1867-1925) халық ертегілері мен жұмбақтар бойынша сарапшы ретінде халықаралық деңгейде мойындалды. Антти Аарне жұмбақтарды зерттеуді Каарле Крон мен Аксель Олрик рухында басқа жанрлардағы сияқты жұмбақтардағы түрлі өзгерістерді талдауға болатын эпикалық заңдылықтарды зерттеуден бастады [6, 30 б.].

Мәтінге бағытталған салыстырмалы зерттеу тәсілі 1950-жылдарға дейін сақталды. Оның кейінгі жақтаушыларының ішіндегі ең көрнектісі Арчер Тейлор болды, оның классикалық жинағы «English Riddles from Oral Tradition» 1951 жылы жарық көрді. Тіпті бұрынғы мақалаларында Тейлор жұмбақтарды жинау мен жариялаудың маңыздылығына көп көңіл бөлген; олардың таралуына, ауызша жұмбақ дәстүрінің таралуына да қызығушылық танытты. Тейлор «Problems in the Study of Riddles» (1938) мақаласында жұмбақтарды зерттеудің үш міндеті бар екенін айтты: жинақтау, олардың стильдік ерекшеліктерін сипаттау және олардың шығу тарихы мен қолданылуы [6, 34 б.].

Жұмбақтардың мәтіндерін жаңғыртуда ұстанатын ең маңызды және беделді басылымдар: F. Dietrich «Die Räthsel des Exeterbuchs: Würdigung, Lösung und Herstellung, Zeitschrift für deutsches Altertum», F. Tupper Jr. «The Riddles of the Exeter Book» 1910, A.J. Wyatt «Old English Riddles» 1912, G.P. Krapp, E.V.K. Dobbie «The Anglo-Saxon Poetic Records» (6 vols.) (Vol. III: «The Exeter Book») 1931. Жалпы, бұл жинақтар бір-бірінен қолжазбаның бастапқы материалын қарастыру, түсіндіру тәсілдеріне қарай жұмбақтардың орналасуымен ерекшеленеді.

Қорыта келе, қазақ және ағылшын жұмбақтарын жинауда екі тілде де біршама шаруа атқарылған. Өртүрлі қолжазба қорларындағы хатқа түскен ауқымды жұмбақтардың біразы қалың көпшілікке белгілі болса, кейбіреулері қауымның игілігіне айналмай келеді. Қазақ және ағылшын жұмбақтарының зерттелуі көне дәуірлерден тамыр тартып, алғашқы қауымдық кезеңдерден бастау алады. Жұмбақ жанры әлі де дамуын тоқтатпай, дәстүрлі сабақтастығын жалғастыру үстінде.

Қолданылған әдебиеттер тізімі

- 1 Чистов К.В. Народные традиции и фольклор. Очерки теории. – Ленинград: 1986.
- 2 Оңғарбай Н.Б. Қазақ жұмбақтарының тілі (этнолингвистикалық зерттеу). – Алматы: Мемлекеттік тілді дамыту институты, 201). – 188 б.
- 3 Қазақстандағы қазіргі заман фольклоры. – Алматы, 2014. – 422 б.
- 4 Шамшадин К. Қазақ жұмбағы. – Алматы: Санат, 1999. – 248 б.
- 5 Кузнецова Т.С. Загадки эсетерского кодекса в фольклорно-литературном контексте средневековья, Диссертация на соискание ученой степени кандидата филологических наук. – Челябинск: 2008.
- 6 Annikki Kaivola-Bregenhøj. Riddles. Perspectives on the use, function and change in a folklore genre. – Helsinki, 2001. – 175 p.

**ӘЛЕУМЕТТІК ҒЫЛЫМДАР ЖӘНЕ
ЭКОНОМИКА**

СОЦИАЛЬНЫЕ НАУКИ И ЭКОНОМИКА

SOCIAL SCIENCES AND ECONOMICS

ГРНТИ 06.56.21

РАЗВИТИЯ ЖЕНСКОГО ПРЕДПРИНИМАТЕЛЬСТВА В КАЗАХСТАНЕ

А.С. Сатышева

*Главный эксперт, Министерства национальной экономики Республики Казахстан,
г. Астана*

Главная цель статьи заключается в расширении экономических прав и возможностей женщин посредством поддержки в организации и развитии бизнеса.

Ключевые слова: малый и средний бизнес, женское предпринимательство, развития бизнеса, экономический рост, женщина-предприниматель, государственные программы, гендерный аспект.

Развитие предпринимательства является важнейшим фактором экономического развития страны. Кроме того, предпринимательство является основной движущей силой инновационного типа экономического роста, основанного на предпринимательской инициативе в научной, технологической, организационной и экономической деятельности. Способствовать росту общественного благосостояния, создавать условия для реализации экономических интересов, способностей и талантов людей, а также способствовать модернизации бизнеса, национальному единству и национальной безопасности [1].

Женское предпринимательство играет важную роль в современном обществе. Женщины составляют гораздо меньшую долю в социальной группе предпринимателей, но их участие в бизнесе в последнее время возросло. «Женщина – предприниматель» в современном обществе – это носительница новых идей, философии, образа жизни, ценностей и морали [1].

Социальное и экономическое положение женщин во всем мире, и в Казахстане в частности, коренным образом меняется в свете современных глобальных социально-экономических преобразований. В соответствии с современными тенденциями и требованиями рыночной экономики, включая микро– и макроэкономическую деловую среду, женщины активно участвуют во многих различных формах социальной и экономической деятельности. В связи с тем, что женщины в настоящее время играют важную многофункциональную, социальную и экономическую роль, продолжая свое историческое наследие, поддерживая и приумножая семью, а также успешно развивая женское

предпринимательство, гендерный аспект современных рыночных экономических отношений приобретает особое значение. Таким образом, это открывает возможности для повышения способности современной казахстанской экономики к инновациям и стабильному экономическому росту.

Как мы отметили выше, одним из ключевых факторов экономического роста и развития является предпринимательство. Это внесло значительный вклад в рост конкурентоспособности каждой страны, оказав помощь в создании рабочих мест, развитии общих общественных интересов и личностного потенциала предпринимателей. Большинство государств тогда понимали значение предпринимательства для роста национальной экономики, признавали его ключевым фактором экономического расширения и развития. Решение заняться предпринимательством как карьерой продиктовано не только желанием зарабатывать деньги, но и другими мотивами, такими как потребность в безопасности, независимости, творчестве, самоутверждении и т.д.

Независимо от пола, во многих исследованиях [2] рассматривалось предпринимательское предприятие без учета количества деловых женщин на рынке. Некоторые исследования, такие как исследования Амрита и др. и Г.Каперчук, также приняли во внимание женское предпринимательство [3]. Некоторые решили использовать метод тематического исследования, в то время как другие использовали первичные данные, вторичные данные или как первичные, так и вторичные данные. Однако все эти исследования проводились на микроуровне или охватывали лишь небольшую часть земного шара.

Несмотря на то, что в населении мира значительно больше мужчин, чем женщин, они по-прежнему составляют незначительное меньшинство во многих сферах экономической и политической жизни. В 1976 году были представлены первые значительные научные исследования, посвященные женскому предпринимательству.

Статья «Предпринимательство: новый женский рубеж», в которой освещалось появление такого рода предпринимательства, была опубликована в Американском журнале современного бизнеса [4].

Начало 1990-х годов было временем, когда женское предпринимательство по-настоящему расцвело. В Нидерландах, Дании и Германии женщины-основатели составляют большинство вновь открываемых предприятий [5]. Женщины, которые хотят контролировать свою карьеру и бороться с «эффектом стеклянного потолка», могут найти решение в женском предпринимательстве [6]. Появление женского предпринимательства – это тенденция XXI века, о чем свидетельствует большое количество предприятий, созданных женщинами по всему миру.

В Казахстане были проведены исследования для определения проблем, препятствующих росту женского бизнеса в стране. Согласно результатам исследования, проведенного Сеильбековой С.Д. и Нурбековой Ж.А., эти факторы включают низкий статус женщин и гендерные стереотипы, а также отсутствие у женщин знаний и опыта работы, необходимых для ведения

бизнеса, а также отсутствие времени для управления фирмой [7]. Исследование З.У. Джубалиевой также подтверждает эти аспекты [8], как проблемы с привлечением финансовых ресурсов, необходимость временных перерывов, связанных с домашними делами и уходом за детьми и другими членами семьи, а также низкое желание женщин управлять подчиненными как черта женского предпринимательства.

В Казахстане предпринимательство долгое время рассматривалось как профессия, в которой доминируют мужчины; тем не менее, все большее число женщин обращаются к бизнесу как к источнику дохода или, в некоторых случаях, как к хобби.

Согласно последним данным, примерно 66 процентов индивидуальных предпринимателей в Казахстане составляют женщины, и женщины управляют более чем 50 процентами малых и средних предприятий (МСП). В настоящее время на долю женщин приходится около 40% ВВП Казахстана, и ожидается, что этот процент будет расти.

По оценкам известной консалтинговой компании McKinsey & Company, мировой ВВП к 2025 году увеличился бы на 28 миллиардов долларов, если бы женщины и мужчины имели равные возможности в управлении бизнесом [9].

В настоящее время в Казахстане женщины в первую очередь отвечают за предоставление услуг. В большинстве случаев они открывают компании, которые занимаются повседневной жизнью и домашним хозяйством, такие как пекарни, ателье, продуктовые магазины и салоны красоты.

Желание раскрыть свой потенциал – один из наиболее распространенных мотивов для начала бизнеса. Для казахстанских женщин, которые традиционно должны заботиться о своих семьях и отвечать за воспитание детей, жесткий график работы с 9 утра до 6 вечера не является идеальным. Однако гибкий график позволяет им выделять время для семьи и работы по дому, поэтому они часто выбирают самозанятость.

Согласно последнему исследованию женского предпринимательства в Казахстане, были выявлены три основные группы препятствий для роста женского предпринимательства.

Экономические барьеры, такие как неоднозначные и часто меняющиеся юридические требования к открытию и развитию бизнеса; чрезмерно высокие налоги; нехватка стартового капитала и проблемы с доступом к финансовым ресурсам; низкий спрос в результате высокой безработицы и медленного экономического роста; конкуренция со стороны крупных отечественных или иностранных компаний; и ограниченный доступ к зарубежным рынкам из-за несоответствия стандартам, установленным более развитыми странами.

Барьеры на пути к образованию включают:

- отсутствие возможностей для продолжения образования;
- отсутствие доступа к знаниям и информации;
- высокую стоимость профессиональной подготовки, предлагаемой на рынке (лишь несколько стран разрабатывают программы для рефинансирования расходов на участие в тренингах для предпринимателей);

– и недостаток знаний и информации.

К культурным препятствиям относятся:

– частичное принятие компанией частной экономической деятельности;

– отсутствие уважения к предпринимателям;

– отсутствие традиций в области образования в области предпринимательства;

– опасения по поводу предстоящих изменений; и дискриминация по признаку пола на рабочем месте.

Когда женщины решают открыть свой собственный бизнес, культурные ограничения становятся еще более проблематичными [10]. Причина в том, что с исторической точки зрения, особенно в Центральной Азии, предпринимательство традиционно ассоциировалось с мужчинами. Мейер также назвал эти три элемента «барьерами» [1].

Определение новых направлений и управленческих рекомендаций для дальнейшего роста женского бизнеса в Казахстане составляло заключительный компонент исследования.

В Казахстане на сегодняшний день создана комплексная система мер финансовой и сервисной поддержки женского предпринимательства. В стране были приняты многочисленные нормативно-правовые меры, законодательство, направленное на содействие предпринимательству, и инициативы, способствующие росту предпринимательства.

Сегодня государственные программы, такие как Программа содействия продуктивной занятости и массовому предпринимательству на 2017-2021 годы («Еңбек»), «Дорожная карта занятости на 2020-2021 годы» и «Национальный проект по развитию предпринимательства на 2021-2025 годы», а также многочисленные программы международных организаций и Фонда развития предпринимательства («Даму»), в настоящее время используются для внедрения инструментов поддержки женского предпринимательства. Малым и средним предпринимательствам (МСП) оказывалась помощь на протяжении всей пандемии благодаря использованию налоговых льгот, защите заемщиков со стороны финансовых учреждений и помощи людям, потерявшим работу в результате пандемии.

Спонсируемые государством инициативы и соглашения с международными организациями развития, такими как ЕБРР, ПРООН, Всемирный банк, «ООН – женщины» и т.д., также используются для содействия развитию женского бизнеса в республике. «Национальный проект по развитию предпринимательства на 2021-2025 годы» является основным инструментом продвижения женского предпринимательства.

«Специализация» страны на женском бизнесе является основной причиной высокого присутствия женщин в небольших фирмах и низкой представленности в крупных.

Более половины казахстанских малых и средних предприятий, в том числе в сфере образования, недвижимости, жилья и общественного питания, оптовой и розничной торговли, здравоохранения и социальных услуг,

управляются женщинами. В таких отраслях, как добыча полезных ископаемых, распределение газа и электроэнергии, производство пара и кондиционирование воздуха, строительство, транспорт и складирование и т.д., женщин на малых и средних предприятиях меньше.

Следующий вывод может быть сделан в результате исследования женского предпринимательства, характеристик, основных препятствий и областей для улучшения развития, принимая во внимание пример Казахстана.

Прежде всего, на развитие внутренней казахстанской экономики значительное влияние оказало женское предпринимательство. Это выражается в его стабилизации и быстром экономическом росте.

Во-вторых, женщина-предприниматель принадлежит к особой социальной группе женщин, которые придерживаются либеральных принципов и которые по своей сути являются инновационными и нуждаются в дальнейшей самореализации.

Женщины такого типа, как правило, востребованы в бизнесе с широким спектром организационной и правовой структуры, а также в других сферах занятости. Современные женщины в большом количестве обладают черными чертами успешной деловой женщины, особенно те, кто был исключен из рабочей силы по разным причинам. Но когда на рынок труда придут новые поколения женщин, социальные черты, необходимые для предпринимательской деятельности, постепенно станут более очевидными.

На самом деле это не случайно; например, каждым третьим малым бизнесом в Германии и каждым вторым в США руководят женщины.

В-третьих, статистические данные свидетельствуют о том, что развитие женского бизнеса в Казахстане по-прежнему отстает от сопоставимых показателей в высокоразвитых странах. Несмотря на то, что эта проблема распространена в большинстве стран с переходной экономикой, в Казахстане она усугубляется из-за множества уникальных черт и причин.

Литература

1 Meyer N. South African female entrepreneurs' intention to remain in business. – Vanderbijlpark: North-West University, 2018.

2 Satar M.S., Natasha S. «Individual social entrepreneurship orientation: toward development of a measurement scale», Asia Pacific Journal of Innovation and Entrepreneurship, 2019. – Vol. 13 №. 1. – P. 49-72.

3 Amrita K., Garg, C.P., Singh S., Modelling the critical success factors of women entrepreneurship using fuzzy AHP framework. Journal of Entrepreneurship in Emerging Economies, 2018 – Vol. 10 №. 1. – P. 81-116.

4 https://unesdoc.unesco.org/ark:/48223/pf0000141843_rus.

5 Кабрило С., Христич Д., Савич-Сикопария Т., 2011. – С. 86.

6 Вуйчич С. Развитие женщин, JWE 2012, № 3-4. – С. 1-16.

7 Сеильбекова С.Д. Нурбекова Ж.А. Особенности женского предпринимательства в Казахстане. Вестник КазНПУ. URL: <https://articlekz.com/article/18522>.

8 Джубалиева З.У. Состояние и перспективы развития женского предпринимательства в республике Казахстан, 2016 URL: <https://articlekz.com/article/19075>.

9 McKinsey & Company. URL: <https://www.mckinsey.com/featured-insights/employment-and-growth/how-advancing-womens-equality-can-add-12-trillion-to-global-growth>

10 Kalenova S., Onyusheva I., Yerubayeva G. The Contemporary State of EcoEconomy of Kazakhstan: Problems and Solutions. International Journal of Ecological Economics and Statistics, 38(2). – P. 114-123.

ЖАРАТЫЛЫСТАНУ ҒЫЛЫМДАРЫ
ЕСТЕСТВЕННЫЕ НАУКИ
NATURAL SCIENCE

ГРНТИ 31.01.45

ИСПОЛЬЗОВАНИЕ ЦИФРОВОЙ ЛАБОРАТОРИИ В ОБУЧЕНИИ ХИМИИ

А.Б. Абдикалик

Магистрант, КарУ имени академика Е.А. Букетова, г. Караганда

А.Б. Каримова

К.х.н., доцент, КарУ имени академика Е.А. Букетова, г. Караганда

В статье рассматривается использование виртуальной лаборатории в преподавании химии. Лабораторная работа выполняется по виртуальной лабораторной программе «Е-МАКЕТ». Для обучающихся созданы виртуальные лаборатории. Было проведено анкетирование, по итогам проделанной работы в виртуальной лаборатории. С помощью анкетирования проверили уверенность и беспокойство обучающихся, готовность, трудности, а также которыми они сталкиваются при выполнении лабораторных заданий. Данные анкетирования свидетельствуют о том, что большинство из тех, кто пользовался ресурсом, сочли его ценным подготовительным инструментом и рекомендовали бы его *дальнейшее использование*.

Ключевые слова: виртуальная лаборатория, химическое образование, анкетирование, программа, виртуальная реальность.

В Карагандинском университете им. академика Е.А. Букетова на химическом факультете для обучающихся по образовательной программе 6В07203-Технология нефтеперерабатывающих производств имеется виртуальная химическая лаборатория. Виртуальная лаборатория позволяет проводить свободное исследование, а также собирать и устанавливать элементы оборудования, заранее ознакомиться с методическим пособием по лабораторной работе.

В этой статье цель исследования состояла в том, чтобы оценить эффективность виртуальной лаборатории для изучения пространственной структуры лаборатории, а также оборудования и элементов оборудования, содержащихся в ней. Для обучающихся созданы виртуальные лаборатории. Затем при работе с виртуальной лабораторией мы проверили уверенность и беспокойство обучающихся, готовность а также трудности при выполнении лабораторных заданий [1]. Если виртуальное лабораторное обучение признано эквивалентным или близким к альтернативному обучению с помощью реальную лабораторию, можно сделать вывод, что виртуальная лаборатория

является эффективным инструментом обучения для ознакомления с лабораторной средой [2].

Лабораторная работа выполнена по виртуальной лабораторной программе «Е-МАКЕТ».

Каждая виртуальная лабораторная работа состоит из специальной программы, включающей симмуляцию (программно-аппаратное обеспечение, отражающее реальные явления в виртуальной среде, их свойства), блок информации с описанием опыта и указанием его целей и задач, инструкции, описывающие последовательность выполнения лабораторного опыта для обучающихся [3]. Также дается краткая лекция, описывающая содержание теоретического материала.

Многие проблемы, с которыми обучающиеся сталкиваются в лаборатории, можно отнести к недостаточной подготовке. Этот препарат можно рассматривать как состоящий из нескольких частей: ориентация (знание положения оборудования); правильный выбор оборудования (например, понимание того, какую часть стеклянной посуды использовать); и понимание теории эксперимента.

Виртуальная лаборатория определяется как виртуальная среда преподавания и обучения, направленная на развитие лабораторных навыков обучающихся [4].

Виртуальная лаборатория, которая позволяет для обучающихся исследовать окружающую среду, изучать оборудование и процедуры, а также находить, собирать и устанавливать оборудование перед первым лабораторным занятием, может иметь следующие реальные преимущества:

- обучающихся будут чувствовать себя непринужденно и комфортно в лаборатории;
- меньше лабораторного времени тратится на поиск элементов оборудования;
- обучающихся будут чувствовать себя непринужденно и комфортно в лаборатории;
- с большей вероятностью будут правильно собирать и использовать оборудование, что приведет к значимым экспериментальным результатам.;
- более глубокое знакомство с лабораторными процедурами может повысить безопасность;
- обучающихся будут чувствовать себя непринужденно и комфортно в лаборатории;
- обучающихся могут уделять больше внимания химическим концепциям, участвующим в экспериментах, поскольку они уже будут знакомы с процедурными аспектами задачи [5].

Помимо ознакомления обучающихся с лабораторией, существует возможность заменить некоторые эксперименты виртуальными лабораторными экспериментами. Лабораторная работа традиционно считается важным

компонентом в естественных дисциплинах, где прививаются практические навыки по той или иной дисциплине.

Однако там, где химия преподается как вспомогательный предмет в рамках профессиональной подготовки, возможно, потребуется пересмотреть эту традиционную роль лабораторных работ. Кроме того, проведение практических занятий является дорогостоящим, отнимающим много времени и сопряжено с неотъемлемыми проблемами безопасности [6].

Виртуальные эксперименты потенциально могут позволить для обучающихся улучшить свои навыки дедуктивного мышления, формирования гипотез и их проверки так же эффективно, как и с помощью реальных экспериментов. Навыки записи, представления и интерпретации данных также могут быть эффективно развиты с помощью этих виртуальных задач [7].



Рис 1. Виртуальная химическая лаборатория.

Виртуальная химическая лаборатория (Рис 1.) (<https://emaket.ru/>) предлагает точную модель учебной лаборатории по дисциплине для обучающихся нашего химического факультета. Первоначальная версия была разработана, чтобы позволить для обучающихся ознакомиться с планировкой конкретной лаборатории, а также получить информацию о лабораторных процедурах. Обучающихся могут просматривать лабораторию и узнавать информацию об оборудовании и элементах оборудования, выбирая объекты. Обучающихся также могут собирать аппаратные элементы, которые могут потребоваться для эксперимента, перетаскивать их на стол, а затем собирать.

На химическом факультете виртуальная химическая лаборатория для обучающихся образовательной программы 6В07203 – Технология нефтеперерабатывающих производств была создана виртуальная лаборатория. Лабораторные работы были выполнены по виртуальной лабораторной программе «Е-МАКЕТ». Были проведены следующие виртуальные лабораторные работы по темам: «Определение содержания воды в нефти и нефтепродуктах», «Адсорбционный метод определения группового содержания

углеводородов в нефтепродуктах», «Определение содержания хлорных солей и серы в нефти».

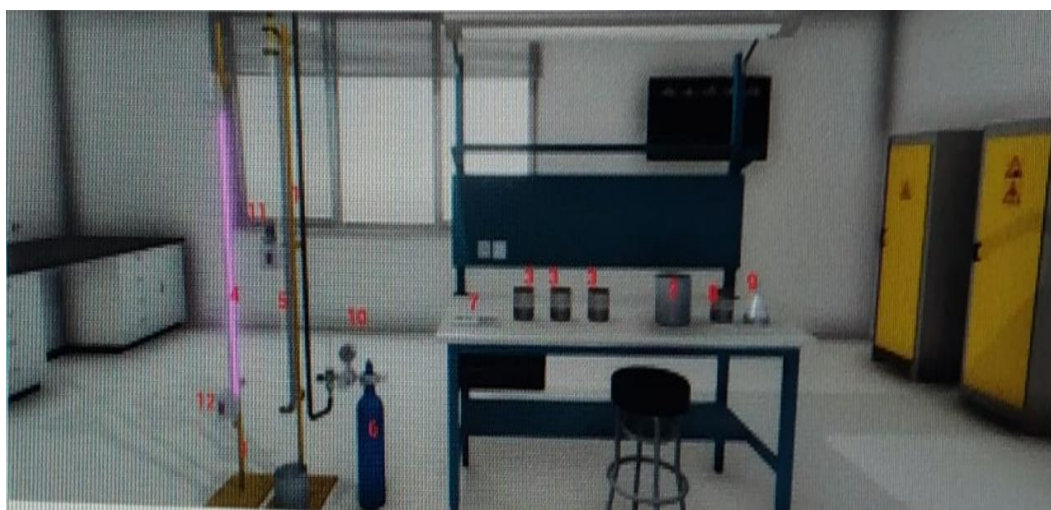
С целью определения уверенности и беспокойства обучающихся, готовность, а также трудности при выполнении лабораторных работ были анкетированы 29 обучающихся 2-го курса. Им были предложены анкеты, состоящие из 12 вопросов.

Анкетирваемым в процессе опроса были заданы следующие вопросы:

- чувство уверенности и беспокойства
- трудности поиска, обнаружения и использования оборудования
- предыдущий лабораторный опыт;
- умение обращать внимание на основные химические понятия во время занятий.

Результаты.

Уверенность и беспокойство.

В вопросе 1 анкеты обучающимся было предложено указать степень их согласия с утверждением «до начала лабораторных занятий я был уверен, что смогу успешно их завершить», используя семибалльную шкалу Лайкерта с ответами от «очень сильно согласен» до «очень сильно не согласен» (таблица 1) [8]. Девять обучающихся (31%) указали, что они не чувствуют уверенности в том, что смогут успешно завершить лабораторные занятия, по сравнению с 15, которые чувствовали себя уверенно (51%), и 5 не определились (17%).

В вопросе 2 обучающимся было предложено указать степень их согласия с утверждением «перед началом лабораторных занятий я испытывал беспокойство по поводу их проведения» (таблицу 1). 17 обучающихся (58%) указали, что они испытывают беспокойство по поводу лабораторных занятий, по сравнению с 9 (31%), которые этого не делали, и 3(10%) не определились. Эти результаты подтверждают неподтвержденные данные, собранные до начала исследования, которые свидетельствуют о том, что многие обучающиеся подходят к своим первым лабораторным занятиям с некоторой долей трепета (табл. 1).

Таблица 1.

Ответы на вопросы 1 и 2, касающиеся уверенности и беспокойства							
Вопрос	Очень категорически не согласен (1)	Категорически не согласен (2)	Не согласен (3)	Не определен (4)	Согласен (5)	Полностью согласен (6)	Очень сильно согласен (7)
1. До начала лабораторных занятий я был уверен, что смогу успешно их завершить (n=29)	1%	6%	24%	17%	32%	15%	5%

2. Перед началом лабораторных занятий я испытывал беспокойство по поводу их проведения (n=29)	4%	4%	24%	10%	31%	16%	11%
---	----	----	-----	-----	-----	-----	-----

Умение пользоваться лабораторным оборудованием.

В вопросах с 3 по 7 обучающемуся также было предложено указать степень их согласия или несогласия с рядом утверждений о том, считают ли они определенные задачи в лаборатории трудными, то есть идентификацию, размещение, выбор, сборку и эксплуатацию элементов оборудования (таблицу 2). В каждом случае большинство обучающихся указали, что у них не было трудностей с выполнением заданий, однако значительное меньшинство указало, что у них были трудности. Например, 5 обучающихся (17%) указали, что им трудно идентифицировать элементы оборудования, 6 обучающихся (20%) испытывали трудности с поиском элементов оборудования в лаборатории, а 5 обучающихся (17%) испытывали трудности с определением того, какие элементы оборудования использовать. Это говорит о том, что, хотя для большинства обучающихся лабораторные задания не являются сложными, есть достаточное количество обучающихся, которым они кажутся трудными, чтобы оправдать предоставление ресурсов, таких как Виртуальная лаборатория, которые предназначены для ознакомления обучающихся с лабораторией и ее процедурами (табл. 2).

Таблица 2.

Ответы на вопросы 3-7, касающиеся трудностей с лабораторными заданиями							
Вопрос	Очень категорически не согласен (1)	Категорически не согласен (2)	Не согласен (3)	Не определился (4)	Согласен (5)	Полностью согласен (6)	Очень сильно согласен (7)
3. Мне было трудно идентифицировать названные элементы оборудования в лаборатории (n=29)	15%	17%	45%	4%	17%	2%	0%
4. Мне было трудно найти элементы оборудования в лаборатории	4%	17%	46%	9%	20%	4%	0%

(n=29)							
5. Мне было трудно определить, какие элементы оборудования мне нужно использовать (n=29)	11%	18%	45%	9%	17%	0%	0%
6. Мне было трудно собирать элементы оборудования (n=29)	11%	24%	49%	7%	9%	0%	0%
7. Мне было трудно управлять элементами оборудования (n=29)	9%	21%	53%	8%	9%	0%	0%

В вопросах с 8 по 12 указать степень их согласия или несогласия с рядом утверждений о ценности виртуальной лаборатории, помогающей им идентифицировать, находить, выбирать, собирать и эксплуатировать элементы оборудования (таблицу 3). Результаты показывают, что большинство обучающихся, которые использовали виртуальную лабораторию, думали, что это помогло им идентифицировать и находить элементы оборудования, почти половина из них думала, что это помогло им решить, какие элементы оборудования использовать, и чуть более четверти из них также думали, что это помогло им собрать и управлять аппаратом (табл. 3).

Таблица 3.

Ответы участников на вопросы с 8 по 12 о ценности виртуальной лаборатории для подготовки их к выполнению лабораторного задания							
Вопрос	Очень категорически не согласен (1)	Категорически не согласен (2)	Не согласна (3)	Не определился (4)	Согласен (5)	Полностью согласен (6)	Очень сильно согласен (7)
8. Использование виртуальной лаборатории помогло мне идентифицировать названные элементы оборудования в лаборатории (n=29)	0%	0%	15%	18%	60%	5%	0%

9. Использование виртуальной лаборатории помогло мне найти элементы оборудования в лаборатории (n=29)	0%	0%	22%	26%	41%	7%	4%
10. Использование виртуальной лаборатории помогло мне определить, какие элементы оборудования мне нужно использовать (n=29)	0%	4%	30%	26%	42%	0%	0%
11. Использование виртуальной лаборатории помогло мне собрать элементы аппаратуры (n=29)	0%	4%	46%	23%	27%	0%	0%
12. Использование виртуальной лаборатории помогло мне управлять элементами аппаратуры (n=29)	0%	4%	42%	27%	27%	0%	0%

Вывод.

Проведение анкетирования обучающихся и проведенный анализ полученных данных показывает, что многие обучающиеся относятся к своим первым лабораторным занятиям с определенным волнением.

Есть некоторое количество обучающихся, которым виртуальные лабораторные работы помогли им идентифицировать и находить элементы оборудования, а также помогло в решении какие элементы оборудования использовать.

Большинство анкетированных считают, что виртуальная лаборатория является ценной для подготовки к лабораторным занятиям, что стимулирует дальнейшее использование виртуальной лаборатории и разработку аналогичных ресурсов для таких целей.

Достоинства виртуального практикума способствуют большей эффективности учебного процесса, позволяет сформировать учебно-методический комплекс, отвечающий современным требованиям инновационного образования.

Необходимо отметить, что при выполнении практической части дисциплины (лабораторного практикума) не следует ограничиваться виртуальными практикумами. Очевидно, виртуальная лаборатория не может полностью заменить реальную химическую установку. Тем не менее, при выполнении компьютерных лабораторных работ у обучающихся формируются, определенные навыки, которые им необходимы для постановки реальных химических экспериментов.

Комплексное использование виртуальной лаборатории и химического эксперимента способствует эффективному процессу формирования практических умений и навыков при обучении специалистов.

Литература

1 Rollnick M., Zwane S., Staskun M., Lotz S., Green G. (2001). Improving pre-laboratory preparation of first year university chemistry students. *International Journal of Science Education*, 23(10). – P. 1053-1071.

2 Adlong W., Bedgood Jr, D.R., Bishop A.G., Dillon K., Haig T., Helliwell S., Pettigrove M., Prenzler P.D., Robards K., Tuovinen J.E. (2003) On the path to improving our teaching – Reflection on best practices in teaching chemistry, *Research & Development in Higher Education*, 26. – P. 52-60.

3 Dalgarno B., Bishop A.G., Bedgood D.R. (2003). The reflections from the development and evaluation of a virtual chemistry laboratory. In *Improving Learning Outcomes Through Flexible Science Teaching. Proceedings of the 2003 UniServe Science Conference*, Sydney, Australia.

4 Martinez-Jimenez P., Pontes-Pedrajas A., Polo J., Climent-Bellido M.S. (2003). Learning in Chemistry with Virtual Laboratories. *Journal of Chemical Education*, 80(3). – P. 346-352.

5 Ruddle R.A., Payne S.J., Jones D.M. (1999). Navigating large-scale virtual environments: What differences occur between helmet-mounted and desktop displays. *Presence*, 8(2). – P. 157-168.

6 Arasasingham R.D., Taagepera M., Potter F., Martorell I., Lonjers S. (2005). Assessing the Effect of Web-Based Learning Tools on Student Understanding of Stoichiometry – Using Knowledge Space Theory. *Journal of Chemical Education*, 82(8). – P. 1251-1262.

7 Pogacnik L., Cigic B. (2006). How to motivate students to study before they enter the lab. *Journal of Chemical Education*, 83(7). – P. 1094-1098.

ҒТАМР 34.29.25

ҚАЗАҚСТАНДА ӨСЕТІН MALUS СОРТТАРЫНЫҢ ӘРТҮРЛІЛІГІН ЗЕРТТЕУ АРҚЫЛЫ БІЛІМгерлердің ЗЕРТТЕУШІЛІК БІЛІКТІЛІГІН ҚАЛЫПТАСТЫРУ

М.А. Тастанбекова

Магистрант, Қожа Ахмет Ясауи атындағы ХҚТУ, Түркістан қ.

Ғ.И. Исаев

*Т.ғ.к., доцент, Қаз ҰЖҒА корреспондент-мүшесі,
Қожа Ахмет Ясауи атындағы ХҚТУ, Түркістан қ.*

Адамның өмірі мен іс-әрекетінің қазіргі жағдайында жемістер мен жидектердің маңызы артты, өйткені олар адамға қарқынды әсер ететін қолайсыз факторлармен күресте тамақтану сапасын арттырудың ең тиімді құралы. Бұл тағамдар құнды құрамында көмірсулар, ақуыздар, майлар, дәрумендер, ферменттер, гормондар, минералдар және басқа заттар бар.

Бұл мақалада біз Қазақстанда өсетін Malus сорттарын анықтауға, оны білімгерлерге оқып үйретуге бағытталған. Білімгерлерге үйретуде биологияны оқытуда пайдаланатын жаңа әдіс-тәсілдерді қолдана отырып зерттеушілік қабілетін дамытуға негізделген.

Эксперименттік жұмыс барысында білімгерлерге зертханалық жұмыс ретінде Malus Mill сорттарының сыртқы органолептикалық құрылысын анықтау, сортқа байланысты морфологиялық, биологиялық ерекшеліктерін талдау және т.б. іс-әрекеттері орындалды. Білімгерлердің зерттеушілік іс-әрекеттерін қалыптастырудың педагогикалық және биологиялық жолдары анықталды.

Түйін сөздер: malus mill, ферменттер, алма сорттары, гормондар, минералдар, эксперимент.

Алма ағашы – Malus Mill тұқымдасына жататын әлемдегі негізгі жеміс дақылы. Malus Mill тұқымдасында 58 түрі бар, оның ішінде 35 автохтонды, 1 культигенді және 22 гибридті. Олардың таралу аймағы Солтүстік Америка мен Еуразияның қоңыржай ендіктерін қамтиды.

Қазіргі уақытта жеміс дақылдарының алуан түрлілігінің ішінде алма ағашы Қазақстанда ғана емес, әлемнің басқа елдерінде де кең таралған ағаштардың бірі. Қазақстанда алма ағашы өнеркәсіптік екпелер арасында жетекші орын алады, сондай-ақ көп мөлшерде ол үй бақшаларында да өсіріледі.

Алма ағашының жемістері адам рационында қажетті тағам болып табылады. Салыстырмалы түрде төмен энергетикалық құндылықта алма дәрумендердің, органикалық қышқылдардың және минералды тұздардың, хош иісті заттардың, талшықтардың және организмге оңай сіңетін көмірсулардың көзі болып табылады, олар метаболизмде маңызды физиологиялық рөл атқарады. Оларды тұтыну жыл бойы біркелкі болуы керек.

Б.Ж. Қабылбекованың жүргізілген зерттеуінде көрсетілгендей, әлемдегі жеміс өндірісі Жылына 86,14 млн тонна, ал бақтар алып жатқан алаң 4 904,3 мың гектарды құрайды. Алма ағашының жемісін өндіру бойынша көшбасшылар Қытай – жылына 39 233,4 мың тонна (2 071,5 мың га), АҚШ – 4 652,5 мың тонна (117,8 мың га), Польша – 3 999,5 мың тонна (161,8 мың га) болып табылады [1].

Қазақстанда алма ағашын өсіру бойынша аса маңызды күш-жігер кеңестік кезеңде қолға алынды. Жаңа өнімді дақылдарды өсірудің экономикалық маңыздылығына байланысты Үкімет кең ауқымды селекциялық зерттеулерді қолдады. Алма ағашының селекционерлері дәстүрлі жергілікті және ресейлік сорттарды генетикалық негіз ретінде пайдаланып қана қоймай, сонымен қатар белгілі қалаулы қасиеттерге ие шетелдік сорттарды енгізді. Мұндай өсіру тәжірибесі Тәуелсіз Қазақстанда да жалғасын тапты.

Осылайша, қолданыстағы қазақстандық алма сорттары ескі жергілікті сорттар мен әлемнің басқа елдерінен белгілі сорттардың генетикалық бассейндерінің ерекше үйлесімі болып табылады. Тағы бір генетикалық көзі-жабайы алма ағашы *M. sieversii*, үй алма ағашының Тарихи атасы. Алма ағаштарының екі түрі арасындағы гендердің берілуі жабайы популяцияларға жақын бақтардағы ағаштардың айқас тозаңдануымен де, селекциялық күш-жігердің бөлігі ретінде жасанды түрде де болуы мүмкін. Алайда, бұл қоспаның дәрежесі түсініксіз, өйткені қазақстандық алма сорттарын зерттеу шектеулі. Елдегі селекциялық тәжірибеде еркін тозаңдануды кеңінен қолдану сорттар арасындағы генетикалық байланыстарды азырақ анық етеді.

XIX ғасырдың аяғы мен XX ғасырдың басынан бастап Алматы облысы алманың ерекше сорттарымен, әсіресе «Апорт» және онымен байланысты сорттарымен танымал болды. Өкінішке орай, Кеңестік кезеңде Қазақстанның ауыл шаруашылығының айтарлықтай оқшаулануына байланысты Қазақстанда алма селекционерлерінің қол жеткізген көптеген жетістіктері жоғалды. Қазақтардағы селекция нәтижелерін сипаттайтын басылымдардың көпшілігі жергілікті журналдарда және қазіргі уақытта қол жетімділігі шектеулі кітаптарда пайда болды. 1990 жылдардағы экономикалық дағдарыстар мен күйзелістер Қазақстандағы ауыл шаруашылығы мен аграрлық ғылымға айтарлықтай зиян келтірді, сондай-ақ селекциядағы бұрынғы жетістіктерін жоғалтты.

Классикалық селекциядан басқа молекулалық-генетикалық және геномдық тәсілдер қазіргі ауылшаруашылық зерттеулерінде ерекше орын алғанымен, Қазақстанда өсірілген алма сорттарының генетикалық сипаттамалары жоқ. Осы уақытта, *M. sieversii* үй алма ағашының жабайы атасы

және патогендерге және басқа стресстерге төзімділік сияқты ықтимал маңызды белгілердің перспективалы көзі ретінде бүкіл әлемде айтарлықтай назар аударды. Қазақстандағы кейбір жабайы *M. sieversii* популяциялары мен жергілікті үй сорттары арасындағы өзара әсер көрсетілді [2-4].

Алма өсіруші өңірлердің ішінде Алматы басым бағытқа ие. Алматы облысында қарқынды алма бақтарының ауданы 2222 гектарға жетті. Әйгілі «Апорт» алма сортына келетін болсақ, 2012-2018 жылдары осы сорттың алма ағаштарын отырғызған өңірдің 214 шаруашылық жүргізуші субъектісіне 728,8 га жергілікті бюджет қаражатынан 670,4 млн теңге субсидия бөлінді. Осының арқасында «Апорт» бар бақтардың ауданы 2000 гектарға жетті [5].

Қарқынды алма бақтарында «Фуджи», «Голден Делишес», «Гала», «Гренни Смит», «Старкримсон», «Айдаред» және т.б. сияқты сорттар өсіріледі.

Италия, Германия, Сербия, Польша, Голландия, Түркия мамандарымен заманауи алма технологияларын, отырғызу материалдарын қолдану бойынша бірлескен жұмыс және тәжірибе алмасу жүргізілуде [5].

Қазақстанда әлемдік маңызы бар өсімдік агробиоалуантүрлілігінің бірегей генетикалық ресурстары шоғырланған. Оларға 24 дақылдың генетикалық әлеуетін анықтайтын өсімдіктердің 194 түрі кіреді. Олардың кейбіреулері Ауыл шаруашылығын дамыту үшін де, экспорттық әлеуетті кеңейту үшін де маңызды құндылық болып табылады. Жеміс агробиоалуантүрлілігі және, ең алдымен, көптеген ауруларға төзімділігі жоғары, аязға төзімділігі жоғары, кең экологиялық икемділігі бар жабайы алма ағашы әлемге танылды. Қазақстанның оңтүстік және оңтүстік-шығыс өңірі алма ағашы мәдениетінің шығу орталығы болып табылады, онда оны өсіру үшін ерекше қолайлы жағдайлар қалыптасқан. Алма ағашы-екі жарты шардың қоңыржай аймақтарында кеңінен өсірілетін жеміс дақылдарының бірі. Алма ағашының жемістері коммерциялық тұрғыдан ең маңызды жеміс болып табылады және банан, апельсин және жүзімнен кейін әлемде кеңінен өндірілетін төртінші жеміс болып табылады. Мәдениеттің кең таралуы мен танымалдығы оның құнды дәмімен, тағамдық қасиеттерімен, сондай-ақ экономикалық биологиялық ерекшеліктерімен түсіндіріледі [1].

Отандық селекцияның жаңа сорттары жыл сайын Қазақстан Республикасында пайдалануға рұқсат етілген Селекциялық жетістіктердің мемлекеттік тізіліміне енгізілген бірқатар сорттарды толтырады. Жаңа ұрпақтың сорттары жоғары өнімділікпен, жемістердің тағамдық және дәмдік қасиеттерімен ерекшеленеді, ауруларға төзімділікпен, абиотикалық және биотикалық факторларға бейімделуімен сипатталады.

Алма ағашының жемістері көптеген ауруларға қарсы профилактикалық және емдік қасиеттері үшін, сондай-ақ оларды жыл бойы жаңа және өңделген түрінде қолдану мүмкіндігі үшін бағаланады.

Алма ағашының ұзақ кәметке толмаған кезеңі, көптеген белгілер бойынша гетерозиготалық және өзіндік үйлесімсіздік селекциялық процесті күшейту және жаңа сорттарды тез алу мүмкіндігін шектейді. Гибридті формаларды бірқатар Морфологиялық белгілер бойынша бағалау үшін

жылдармен өлшенетін ұзақ уақыт кезеңі қажет. Бұл әсіресе жемістердің параметрлерін бағалауға қатысты: пішіні, түсі, дәмі, химиялық құрамы және т.б [6].

Алма ағашының сортын жасау үшін үш кезеңнен тұратын кезең қажет. Бірінші кезең-селекция. Оның ұзақтығы будандастырудан бастап элиталық көшеттерді бөлуге дейін. Екінші кезең-бастапқы зерттеу, үшінші кезең – мемлекеттік сорт сынағы. Алма ағашымен жұмыс істеудің үш кезеңінің әрқайсысы 13-17 жылды алады және осы үш кезең бірге 43-57 жылға созылады (Седов, 2011).

Алманың химиялық құрамы олардың алуан түріне, оларды өсіру және сақтау жағдайларына, пісіп-жетілу дәрежесі мен сақтау ұзақтығына, өсірудің агротехникалық әдістеріне және т.б. байланысты. Көптеген адамдар алманың темірге бай екенін біледі. Алма құрамындағы негізгі компонент-су. Алма шамамен 90% алма шырынынан тұрады, ол өз кезегінде 95% судан тұрады – таза, тірі және ең табиғи су.

Сондықтан жаңа алма шөлді оңай қандырады. Алма шырынының қалған 5%-ы дәрумендер, минералдар және басқа да пайдалы химиялық қосылыстар. Сондай-ақ, алма табиғи қанттарға бай: глюкоза, сахароза және көптеген фруктоза. Бірақ сонымен бірге орташа алманың калория мөлшері 100 граммға 42-47 кКал құрайды. Алманың құрамында органикалық қышқылдар бар: алма, лимон. Жаңа алма А дәрумендеріне, а провитаминіне (каротин), В дәрумендеріне бай, бірақ бұл бәрі емес! Жалпы алғанда, алмада кем дегенде 28 түрлі микроэлементтер бар!

Алманың құрамында (орта есеппен) 15% көмірсу бар, олардың көпшілігі фруктоза, глюкоза және сахароза басым қанттар. 100 грамм алманың құрамында 550 мг алма қышқылы, 16 мг лимон қышқылы, 500 мкг қымыздық қышқылы, 310 мкг салицил қышқылы және 3 мг пурин бар.

Алманың минералды құрамы өте алуан түрлі: макронутриенттер, магний мен темірдің аз мөлшері, молибден, кобальт, йод, селен, хром, ванадий, марганец, кремний микроэлементтері – барлығы 30-ға жуық минералды элементтер. Витаминдер негізінен қабықтың астындағы қабық пен целлюлозада шоғырланған: В1, В2, РР, С, Е, каротин және басқалар. Ең көп С дәрумені (аскорбин қышқылы). Алманың құрамында пектин мен таниндер де бар. Жемістерге қабығы бар эфир майлары дәм мен хош иіс береді [7].

У. Раджа және осы сынды ғалымдардың зерттеуі бойынша дүние жүзіндегі бес жабайы *Malus* түрлерінің ішінен экологиялық бейімділігі мен суыққа төзімділігіне байланысты іртүрлі биотикалық және абиотикалық күйзелістерге төзімділік көзін атап өткен болатын. Генетикалық әртүрлілікті зерттеу жабайы алма тұқымын асылдандыру мақсатында дұрыс пайдалану үшін маңызды аспект болып табылады [8].

Сонымен қатар И. Чавоши, И. Ахмади және т.б. ғалымдардың зерттеуінде, алма жемісіне бақшадан тасымалдау сияқты операциялардың әсерінен статикалық және динамикалық жүктемелерге ұшырап, зақымдайтыны көрсетілген болатын [9].

Зерттеу жұмыстары Түркістан облысы Кентау қаласы «Білім-Инновация» ер балалар лицей-интернатының 7 «А» сыныбына зерттеу жұмыстары жүргізілді. Жалпы білімгерлер саны – 23. Білімгерлерге алдымен, тақырыпты түсіндіру барысында теориялық және эмпирикалық әдістер қолданылды. Эксперименттік әдіс ретінде зертханалық жұмысты негізге ала отырып жасалынды.

Зерттеу басында білімгерлерді Қазақстандағы алма түрлері бойынша тест тапсырмасы арқылы тексердік.

Білімгерлерден алынған тест сұрақтарының біршамасына тоқталайық:

1. Әлем бойынша Қазақстан қай алманың отаны болып саналады?
 - A. джонатан алмасы
 - B. сиверс алмасы
 - C. недзвецкий алмасы
 - D. фудзи алмасы
 - E. голден делишес алмасы
2. Алма қай тұқымдасқа жатады?
 - A. бұршақтұқымдас
 - B. қылқанжапырақтылар
 - C. астық тұқымдас
 - D. лалагүлділер
 - E. раушагүлділер
3. Табиғи алманың жер шарында неше түрі белгілі?
 - A. 40
 - B. 36
 - C. 34
 - D. 67
 - E. 110
4. Алма құрамының неше пайызы судан тұрады?
 - A. 70-75%
 - B. 63-68%
 - C. 98%
 - D. 83-88%
 - E. 34-39%
5. Алманың қай мезгілдік сорттары жоқ?
 - A. көктемгі
 - B. жаздық
 - C. күздік
 - D. қыстық
 - E. маусымдық
6. Алма ауруын көрсетіңіз
 - A. энцефалит
 - B. ақ ұнтақ
 - C. қаракүйе
 - D. цитоспороз
 - E. фузариоз
7. Алма ағашы сұрыптарының өмір сүру ұзақтығы?
 - A. 10-20 жыл
 - B. 35-50 жыл
 - C. 20-100 жыл
 - D. 150 жыл
 - E. 80-95 жыл

Осы сынды басқа да тапсырмалар алынды.

Зерттеу барысында алынған тест тапсырмасы білімгерлердің Қазақстан алмасы және оның маңыздылығы жөнінде білімдерінің аз екендігі байқалды, өйткені сыныптағы білімгерлердің 80%-ы берілген тест сұрақтарына дұрыс жауап бермеді.

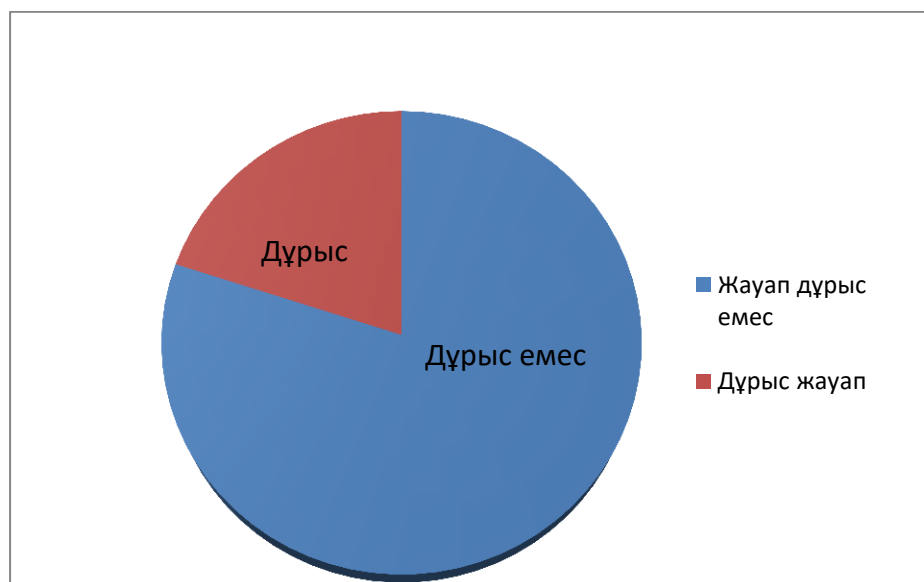

Сурет 1. Анықтаушы эксперимент кезіндегі көрсеткіш диаграммасы.

Дұрыс жауап – 20 %;

Жауап дұрыс емес – 80%.

Анықтаушы эксперимент кезінде берілген сұрақтар мен тапсырмалар бойынша 18 білімгер дұрыс емес жауапты көрсетсе, ал 5 білімгер ғана дұрыс жауапты көрсеткен.

Үйретуші эксперимент барысында білімгерлердің зерттеушілік дағдысын қалыптастыру мақсатында зертханалық жұмыс ұйымдастырылды.

Зертханалық жұмыстың тақырыбы:

«Қазақстанда өсетін Malus Mil сорттарының органолептикалық және физикалық көрсеткіштерін анықтау».

Құрал-жабдықтар мен материалдар: алма сорттары, тамшуыр, шыны таяқша, экотестер.

Орындауға арналған тапсырмалар:

1. Malus Mil сорттарының сыртқы түрі, жаңа піскен жемістердің күрделі көрсеткіштерін анықтау. Оның ішінде балғындық, тұтастық, түр, пішіні, бетінің күйі, жетілу сапасын анықтау;

2. Malus Mil сорттарының крахмал құрамын анықтап үйрену;

3. Анықталған сандық сапа бойынша жеуге жарамды Malus Mil сорттарын анықтау.



Сурет 2. Білімгерлердің *Malus Mil* сорттарының крахмал құрамы және морфологиялық сипатын анықтау барысы.

Суретте көрсетілгендей білімгерлер алма сорттарының бірнеше түрін таңдап алып, оларға зерттеу жұмысын жүргізді. Зерттеу барысында олар йод ерітіндісін пайдалану арқылы крахмал құрамын анықтады.

Осы жоспар бойынша жасалған зертханалық жұмыс кезінде білімгерлер келесідей мәліметтер берді.

Кесте 1. Алма сорттарының органолептикалық және физикалық көрсеткіштері.

Сорттары	Түсі мен пішіні	Сыртқы түрі	Иісі	Дәмі
Семеренко	Жасыл түсті, кішкентай	жұмсақ	5\2	Аса дәмді емес
Лимонка	Сары түсті, орташа	жұмсақ	5\1	Орташа дәмді
Айдаред	Қызыл түсті, үлкен	жұмсақ	5\4	Қышқылдау
Гала	Ашық қызыл, кішкентай	жұмсақ	5\1	дәмсіз

1-кестеде көрсетілгендей нәтижеге сүйене отырып білімгерлер «Семеренко» және «Лимонка» сорттарын жеуге жарамды деп таңдап алды.

Үйретуші эксперимент соңында білімгерлерден арнайы сұрақ тапсырмалары алынды.

Мысалы:

1. ХҚТУ ботаникалық бағында кездесетін *Malus Mil* түрлеріне сипаттама беріңіз?

2. Қызыл кітапқа енген *Malus Mil* сорттарын атап өтіңіз?

3. *Malus Mil* сорттарының өндісте қолданылуына тоқталыңыз?

Осы сынды 15 сұрақтар тізімі таңдалынып алынып, білімгерлердің білім және зерттеушілік қабілетінің қалыптасу деңгейін анықтадық.

Бұл уақытта эксперименттік 7 «А» сынып оқушыларының 75 %-ы өз білімдерінің бар екендігін көрсетті. Осы нәтижеге факультативтік сағаттарында Malus Mill сорттарын оқып үйрену және зертханалық жұмыс арқылы білімгерлердің зерттеушілік дағдысының қалыптасуына қол жеткізгендігіміз байқалды.

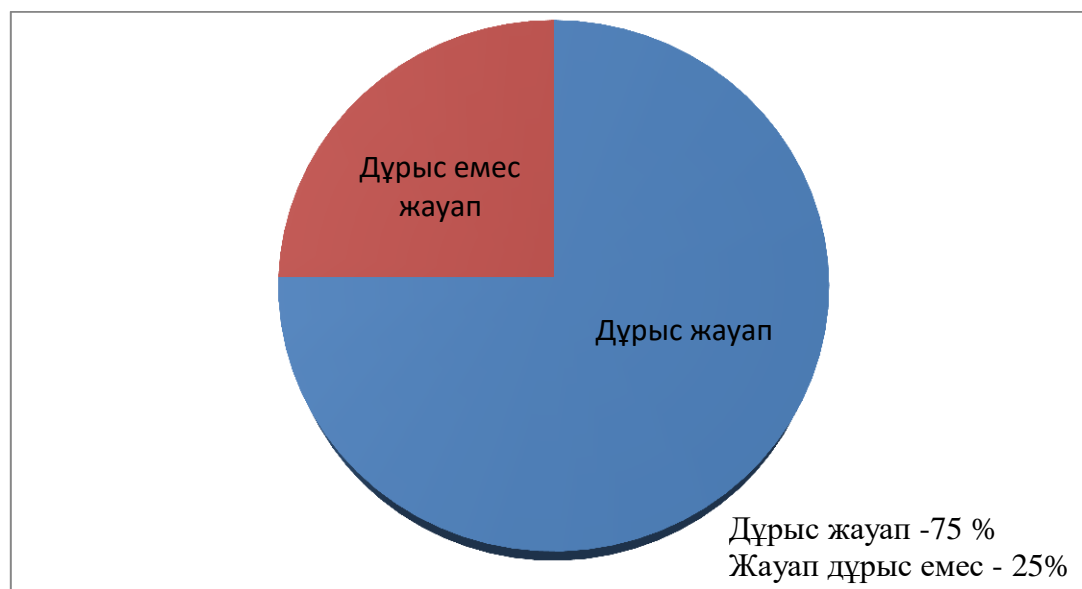

Сурет 3. Үйретуші эксперимент соңында білімгерлер білімінің көрсеткіші.

Сурет 2 де көрсетілгендей біз үйретуші эксперименттен кейінгі көрсеткішті алған болатынбыз. Соның нәтижесі бойынша 6 білімгер дұрыс емес жауап берсе, 9 білімгер дұрыс жауап берді, ал қалған 8 білімгер орташа деңгейді көрсетті. Зерттеу жұмысымызды аяқтау барысында біз өз мақсатымызға жеттік.

Қорытындылай келе біз білімгерлердің сорттарды анықтау арқылы қызығушылық, зерттеушілік т.б. дағдыларын қалыптастыру арқылы өз мақсатымызға жеттік. Қазақстанда өсетін Malus Mill сорттарын білімгерлерге үйрету арқылы зерттеушілік дағдысын қалыптастыру мақсаты жүзеге асырылды. Зерттеу жұмысы кезінде Қазақстанда өсетін Malus Mill сорттарына морфологиялық сипаттама беріліп жан-жақты талқыланды. Осыған сәйкес зерттелетін объект таңдалынып алынып, бастапқы анықтаушы және соңғы үйретуші эксперименттік жұмыстар жүргізілді. Үйретуші эксперимент кезінде зертханалық жұмысты негізге ала отырып, білімгерлер Malus Mill сорттарына морфологиялық сипаттама беруді қолданысқа енгізді.

Ғылыми зерттеу жұмыс нәтижелері оқытудың тиімді технологияларын жасауда биология пәні мұғалімдеріне әдістемелік нұсқау ретінде және оқушылармен бірге жүргізілетін ғылыми зерттеу жұмыстары кезінде қолданылады.

Эксперименттік жұмыстың соңында біз өз тәжірибемізде қолданылған зертханалық жұмыс барысын мектеп бағдарламасындағы 7-ші сынып оқулығының зертханалық жұмыстар тақырыбының қатарына қосуға ұсынамыз.

Қолданылған әдебиеттер тізімі

1 Қабылбекова Б.Ж. Разработка биотехнологии размножения и сохранения генофонда яблони в Казахстане: дис.... канд. био. наук: 08.09.00: защищена 2020.

2 Alexander D.H., Lange K. Enhancements to the ADMIXTURE algorithm for individual ancestry estimation// BMC Bioinformatics. 2011. – P. 12-246.

3 Omasheva M.E., Pozharsky A.S., Smailov B.B., Ryabushkina N.A., Galiakparov N.N. Genetic diversity of apple cultivars growing in Kazakhstan // Russ. J. Genet. 2018 54(2). – P. 176-187.

4 Omasheva M.Y., Chekalin S.V., Ryabushkina N.A., Galiakparov N.N. Evaluation of the molecular genetic diversity of *Malus sieversii* populations in the Dzungarian Alatau and Tarbagatai mountains // Biotechnol. 2014 Theory Pract. 1. – P. 26-34.

5 В Алматинской области увеличат площадь интенсивных яблоневых садов // Капитал центр деловой информации: сайт. – Алматы, 2020. URL: <https://kapital.kz/>.

6 Шамшин И.Н. Оценка генетического разнообразия сортов и форм яблони с использованием ДНК-маркеров: дис....канд. био. наук: 06.01.05: защищена 2014.

7 Химический состав и энергетическая ценность пищевых продуктов: справочник МакКанса и Уиддоусона / пер. с англ. под общ. ред. д-ра мед. наук А.К. Батурина. – СПб.: Профессия, 2006. – 416 с.

8 Raja W., Yousuf N., et al. Morpho-molecular characterization and genetic diversity analysis across wild apple accessions using simple sequence repeat markers // South African journal of Botany. 2021. – №145. – P. 378-385.

9 Chavoshi E., Ahmadi E., Nia A.A., Seifi R. Dtermination of dynamic deformation behavior of Golden Delicious apple using finite element method and its validation by scanning electron microscopy // Scientia Horticulturae. – 2022. № 307. – P. 1-9.

ҒТАМР 34.39.21

МЕКТЕПТЕГІ БИОЛОГИЯНЫ ОҚЫТУДА БЛУМ ТАКСОНОМИЯСЫН ҚОЛДАНА ОТЫРЫП БІЛІМгерлердің ЗЕРТТЕУШІЛІК ҚАБІЛЕТІН ДАМУ

А.Х. Каримова

Магистрант, Қожа Ахмет Ясауи атындағы ХҚТУ, Түркістан қ.

Ғ.И. Исаев

*Т.ғ.к., доцент, Қаз ҰЖҒА корреспондент-мүшесі,
Қожа Ахмет Ясауи атындағы ХҚТУ, Түркістан қ.*

Соңғы жылдары Қазақстанда білім беру үдерісінде мұғалімдер инновациялық технологияларды қолдану білім берудегі негізгі қозғаушы күш екендігіне көз жеткізді. Бұл мақалада мектептегі биологияны оқытуда инновациялық технологияның бір түрі Блум таксономиясының негізінде, оқыту тапсырмалары арқылы білімгерлердің зерттеушілік қабілетін қалыптастыру қарастырылады. Зерттеу кезінде Блум таксономия технологиясы негізінде тапсырмалар құрастырылып, білімгерлерге үйрету эксперименті жүргізілді. Зерттеу жұмысы кезінде идеялар әдісі, деңгейлеп-саралап оқыту сынды әдістер қолданылып, білімгерлердің ізденушілік-зерттеушілік дағдысын қалыптастыру мақсатында зертханалық жұмыс жүргізілді. Биологиялық білім берудегі практикалық бағыттылықты арттыру мәселесін шешу білімгерлердің мақсатты бағытталған және жүйелі түрде ұйымдастырылған оқу-зерттеушілік жұмыстарын ұйымдастыру арқылы оқытудағы, жалпы білім игеру мен зерттеушілік біліктіктерін және дағдыларын дамытуға жетуге болатындығы көрсетілген.

Түйін сөздер: инновациялық технологиялар, Блум таксономиясы, зерттеушілік, оқыту әдістері, деңгейлеп-саралап оқыту әдісі, тірек-қимыл жүйесі.

Білім – кез келген қоғамның өсу мен ілгерілеуінің қозғалтқышы. Білім тек дағдыларды беріп, құндылықтарды сіңіріп қоймайды, сонымен қатар инновациялық технологиялармен экономикалық өсуді ұдайы өндіретін, қозғайтын және орнататын адами капиталды құруға жауапты, қазіргі уақытта ақпарат пен білім өсуге өте маңызды және міндетті үлес ретінде қарастырылады.

Мемлекет басшысы Қасым-Жомарт Тоқаев сапалы білім қарқынды дамудың басты шарты екендігін атап өтті. Білім берудің кезекті артықшылығы білімгерлердің жаңа тақырыптарды меңгеру мен оны қабылдап өз кезегінде қолдану болып табылады. Бағдарламалар үнемі өзгеріске ұшырап отырады, соның негізінде инновациялық әдістерді қолдану мұғалімдер үшін тиімді болып табылады. Инновациялық технологиялар білімгерлердің ойлау қабілетінің артуына, ақпаратты өз бетімен іздеу қабілетінің артуына септігін тигізетін әдістер болып табылады. Қазіргі таңда білімгерлердің зерттеушілік, ізденушілік, логикалық ойлау қабілеттерін дамытуда инновациялық әдістер қолданылады. Жаңартылған білім мазмұны бойынша жаңа нәрсені игеруде өзін жинақтай отырып ой-жүйесін шоғырландыруы білімгерлердің ізденіп оқуын дамытады. Білімгерлердің білім жүйесін дамытуда Блум таксономия технологиясын қолдана отырып, зерттеушілік қабілетін арттыру маңызды деп санаймыз.

Қазіргі таңда білім беруде әр түрлі инновациялық технологияларды қолдану, сабақ тақырыптарын үйрету барысында білімгерлерді бір нәтижеге жетуге талпындырады. Әлеуметтік жетістікке қол жеткізу үшін қоғам білім беруді дамуға апаратын білім мен зерттеулер дөңгелегі арқылы ілгерілететін ақпараттық дәуірдегі прогрестің қозғалтқышы ретінде қарастыру керек [1].

Ж.Ш. Бақтыбаевтың жүргізілген зерттеуінде тапсырмалар арқылы білімгердің дамуын қамтамасыз ететін, берілген тапсырманы ойлауға, әрекет етуге, өмірлік жағдайларда тұрақты мінез-құлық дағдыларын қалыптастыруға, сақтауға өмір бойы білім ау қажеттіліктері бойынша теориялық материалдарды Блум таксономиясына сәйкес пайдаланып, онда тапсырмалардың 6 деңгейге жіктелетінін атап өтті [2].

Блум таксономиясы білім беру саласындағы ең танымал оқыту теорияларының бірі болып табылады. Оқытушылар оны көбінесе оқытылатын пәнге қатысты мәселелерге ғана емес, сонымен қатар білімгерлер өздері қол жеткізуі керек және оқу тереңдігіне бағытталған оқу нәтижелерін алу үшін пайдаланады. Оқу тереңдігін қамтамасыз етуде соңғы жылдары кеңінен қолданылып келе жатқан онлайн оқытуды атап өтсек болады [3].

Блум таксономиясын онлайн оқытуда пайдалану тиімді болып табылады. Бұл жайында Хина Амин және Мунавар Султан өз зерттеулерінде Блумның цифрлық таксономиясын оқыту және оқу процестеріне арналған оқу жоспарына, нұсқауларға және бағалауға енгізуді қамтиды. Ал нәтижелер онлайн және дәстүрлі жоғары оқу орындарын цифрлық педагогиканы оқу мақсатында пайдалануға ынталандыруы мүмкін, өйткені цифрлық дәуірдегі студенттер цифрлық құралдарды белсенді пайдаланатынын атап өтті [4].

Соңғы жылдары білім жүйесінде білімгерлердің зерттеушілік дағдысын қалыптастыру биологиялық білім беруде маңызды болып табылады. Г.Р.Унгарбаева білімгерлердің зерттеушілік құзыреттілігін қалыптастыруды өзара байланысты құрамдас бөліктерден тұратынын атап көрсетті. Білімгерлердің зерттеушілік дағдысын қалыптастыру әдістемесінің мазмұны келесі компоненттерден тұрады: оқыту әдістері мен технологиясы, оқу іс-

әрекетін ұйымдастыру, оқыту құралдары, бақылау-бағалау құрамдас бөліктері анықталды [5]. Биологиялық білім беруде зертханалық жұмыстарды жүргізу де маңызды болып табылады. Осыған сәйкес зерттеушілік дағдыны қалыптастыруда эксперимент жүргізу пәнге қызығушылығы мен өз ойын жеткізе алу деңгейін арттыра алады [6].

Лин Торрес ғылыми-зерттеу жұмысында: «Қазіргі уақытта зерттеу дағдыларын сипаттау үшін қолданылатын көптеген тұжырымдамалар мен терминдер, оқытудың танылған нәтижелері ретінде тұжырымдауға болатынын сипаттайтын тиісті білім беру мен тәртіптік икемділігі бар педагогикалық құралдардың болмауы бұл мәселені күшейтеді», – деп пікір білдірді [7].

Биологиялық білім беруде білімгерлер тек оқулықтағы мәліметтермен шектеліп қалмай, өз бетімен білімін арттыру мақсатында, зерттеушілік дағдысы мен ізденушілік дағдысын қалыптастыруда біз зерттеу жұмысымызға Блум таксономиясын арқау еттік.

Зерттеу жұмыстары Түркістан облысы Кентау қаласы Ш. Қанайұлы атындағы жалпы орта мектебінде жүргізілді. Зерттеуге 8 «А» бақылау сыныбы және 8 «Б» эксперименттік сыныптары қатысты. Жалпы білімгерлер саны – 46. Ғылыми-зерттеу жұмысы кезінде биология сабағын Блум таксономия технологиясы негізінде ұйымдастыру, теориялық, эксперименттік, бақылау әдістері қолданылды.

Теориялық әдіс ретінде білімгерлерге жаңа тақырыпты түсіндіру барысында, биология оқыту әдістемесі білімді ұйымдастыру мен жүйелеуге мүмкіндік берді.

Бақылау әдісі білімгерлерге сүйектің макро және микроскопиялық құрылысын зерттеу бойынша зертханалық жұмыс жүргізілгенде қолданылды.

Эксперименттік әдіс бақылау және эксперименттік сыныптың зерттеушілік дағдысын қалыптастыру мақсатында Блум таксономиясы технологиясына негізделіп жасалды.

Зерттеу жұмыстары қолданылған әдістердің білімгерлердің танымдық, ізденушілік, зерттеушілік деңгейін анықтау мақсатында Түркістан облысы Кентау қаласы Ш. Қанайұлы атындағы жалпы орта мектебінде жүргізілді. Экспериментке 8 «А» және 8 «Б» сынып оқушылары қатысты. Білімгерлерге биологиялық білім беруде Блум таксономиясы технологиясын негізге алып «Адам қаңқасының құрылысы. Тірек-қимыл жүйесінің рөлі мен қызметі» тақырыбында зерттеушілік жұмыстар жүргізілді [8].

Жоғарыда көрсетілгендей Блум таксономиясы бойынша орындалған тапсырмалардың нәтижесі:

1. Білу деңгейі. Бірінші деңгейде өткен тақырыпты еске түсіру мақсатында жаңа әдістердің бірі «Дұрыс – дұрыс емес» әдісі қолданылды. Бұл әдісте білімгерлерге сұрақ қойылып, оған тек дұрыс немесе дұрыс емес деп жауап берілді. Өткен тақырып «Тері аурулары және гигиенасы» тақырыбына, тері аурулары оның ішінде саңырауқұлақтар тудыратын тері ауруы теміреткі ме? Жауабы: Дұрыс, осы сынды сұрақтар қойылып, жауаптар алынды. Бұл әдістің алгоритмі төмендегідей болды:

Сабақтың тақырыбы жарияланды.

Білімгерлерге өткен тақырып бойынша сұрақтар мен болжамдар оқылды – сұрақ саны 10-12-ден аспайды.

Оқушылар дәптерлеріне немесе жеке парақшаларына жауаптарды «+» және «-» белгішелері арқылы жазып шықты.

Рефлексия кезеңінде қайтадан құрастырылған сұрақтарға оралдық. Сұрақтарды қайта оқып, оқушылар алған жаңа ақпаратқа байланысты сабақ барысында қайсысы дұрыс және қайсысы өзгергенін атап өттік.

2. *Түсіну деңгейі.* Бұл кезеңде білімгерлерге «Деңгейлеп-саралап оқыту әдісі» қолданылды. Жаңа тақырыпты түсіну барысында білімгерлер жақсы нәтижеге қол жеткізу үшін, арнайы деңгейлік тапсырмалар берілді. Деңгейлеп оқыту барысында деңгейі төмен оқушылармен жеке жұмыс жасалынды, ал деңгейі жоғары білімгерлердің одан әрі тереңірек білім алуына септігін тигізді. Жаңа тақырыпты түсіндіру барысында, білімгерлерді топқа бөліп, оларға шығармашылығын, логикалық ойлау, ізденушілік дағдысын қалыптастыру мақсатында өз деңгейлері бойынша тапсырмалар берілді.

3. *Қолдану деңгейі.* Білімгерлерге адам қаңқасының құрылысын меңгеру барысында «Талқылау әдісі» қолданылды, топтық тапсырмалар берілді. Бірінші топқа, бас сүйек қаңқасының бөлімдері, екінші топқа, қол-аяқ сүйектерінің бөлімдері, үшінші топқа, тұлға бөлімінің сүйектерін анықтау берілді. Білімгерлер бұл кезеңде топ арасына талқылау жүргізіп, жаңа тақырып бойынша өз бетінше іздену жұмыстарын жүргізді.

4. *Талдау деңгейі.* Білімгерлерге тек қана тақырыпты нақтылап оқытып қоймай, жаңа тақырыппен жұмыс істеу және жасау тәсілдерін қолданып, түрлі мәселелерді шешуді қарастыру. «Идеялар себеті» әдісі негізінде білімгерлердің жан-жақты талдап, талқылап, ізденушілік-зерттеушілік қабілетін дамыту барысында берілген сұрақтардың жауабын іздеу тапсырмасы берілді. Білімгерлерге «қаңқа қызметі қандай және жалпақ сүйек бөлімдерінің басты қызметі қандай?» деген сұрақты талдау ұсынылды. «Идеялар себеті» әдісі көмегімен білімгерлер сұраққа тиісті мәселені анықтай отырып, дәлелдейтін фактілер негізінде, берілген тапсырманың жауабын талқылау арқылы қорытындылай алды [9].

5. *Жинақтау кезеңі.* Жинақтау кезеңінде білімгерлерге өтілген жаңа тақырыпқа байланысты сүйектің химиялық құрамын, макро және микроскопиялық құрылысын зерттеу жұмысы ұсынылды. Зертханалық жұмыстың барысында білімгерлер АКТ құралдарын пайдаланып дереккөздерден қосымша мәлімет жинақтады. Жинақталған мәліметке сүйене отырып, сүйектің макро және микроскопиялық құрылысын зерттеуде білімгерлер сүйектің күкірт қышқылы ерітіндісінің ішінде иілгіш қасиетке ие болатынын бақылап көрді. Осы зертханалық жұмысты бақылау барысында білімгерлердің шығармашылық іс-әрекетке түрткісі көрсеткіші, теориялық білімдерді игеруі, жаңа идеяларды шығармашылық деңгейде ойлау ұмтылысын тудырды.

6. *Бағалау кезеңі.* Білімгерлерді бағалау барысында кері байланыс биологиялық білім беруде үлкен рөл атқарады. Кері байланыс орнату арқылы білімгерлердің тақырыпты меңгеру деңгейін нақты атауға болады. Кері байланыс жасау үшін «Таңдау әдісі» пайдаланылды. Таңдау әдісі бойынша білімгерлерге арнайы сауалдары бар карточкалар таратылды. Сол сауалдарға жауап беру арқылы білімгерлердің көңіл-күйін, сабақтың қаншалықты қызықты өткенін анықтадық.

Биологиялық білім беруде қолданылған тапсырмалар арқылы ізденушілік іс-әрекетінің қалыптасу деңгейін анықтауға жүргізілген анықтау экспериментіне байланысты жүргізу барысында білім сапасы жеткілікті емес екені айқындалды.

Анықтау эксперименті кезінде білімгерлердің зерттеушілік дағдысын қалыптастыру тұрғыда тапсырма орындау деңгейлері, эксперименттік және бақылау сыныптарында жүргізіліп, бір-біріне ұқсас көрсеткішті көрсетті. Эксперименттің сыныптың теориялық білімді меңгеруі, қызығушылығының артуына қарай 23 білімгердің 26%-ы жоғары көрсеткішті көрсетсе, оның 44%-ы төмен деңгеймен бағаланды. Бақылау сыныбында да 23 білімгердің 25%-ы жоғары көрсеткішті көрсетсе, оның 44%-ы төмен деңгеймен, ал қалған білімгерлер орташа деңгейде екені анықталды (1-диаграмма).



Диаграмма 1. Теориялық тапсырмалар бойынша жүргізілген анықтау экспериментіндегі білімгерлердің деңгейі.

Білімгерлердің ізденушілік-зерттеушілік тапсырмалар арқылы іс-әрекетін қалыптастыруға негізделген тәжірибелік-эксперимент жұмыстарының мақсаты: биологиялық білім беруде ізденушілік-зерттеушілік жұмыстар арқылы Блум таксономия технологиясын қолдана отырып, оны білім беруде қолдану арқылы белсенді тұлға даярлау болып табылады.

Үйретуші тәжірибелік-эксперименттік жұмыстың міндеттері келесідей болды:

– білімгерлердің зерттеушілік дағдысын қалыптастыруда Блум таксономиясын негізге ала отырып, тапсырмалардың мүмкіндіктерін анықтау;

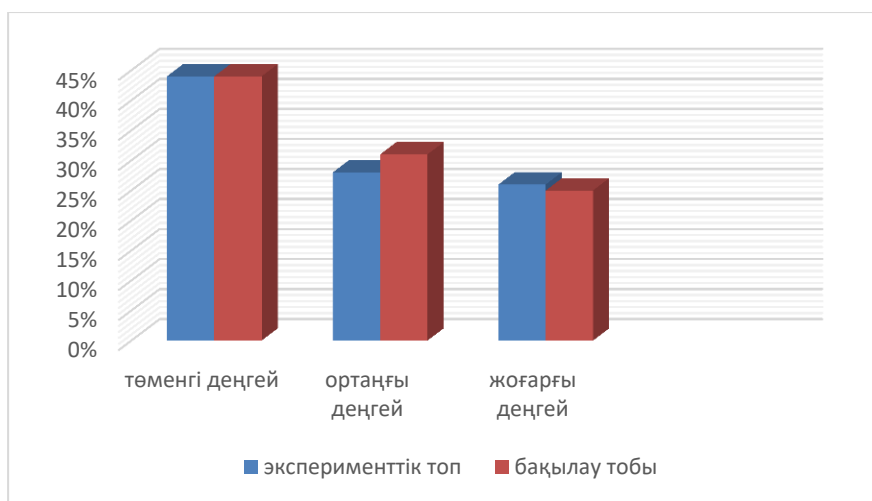
– білімгерлердің зерттеушілік дағдысын арттыруда оқыту әдістерінің маңыздылығын көрсету;

– тәжірибелік-эксперименттік жұмыстардың қорытындысын сараптау және оны талдау, нәтижесін көрсету.

Үйретуші эксперименттен кейін білімгерлердің танымдық қызығушылығы, қажеттілігі, ынтасы, зияткерлік ұмтылысын тудыратын, зерттеушілік тапсырмалар арқылы деңгейі әртүрлі көрсеткішті көрсетті. Бұл кезде теориялық білімді игеруі, біліктілігі, білім мазмұнының жаңа идеяларын, іс-әрекеттің мақсат, міндеттерін белсенділікпен шешу жолдарына көңіл бөлінді. Алынған нәтиже бойынша эксперименттік сыныптағы 23 білімгердің 67%-ы жоғары деңгейді, ал 2%-ы төмен деңгейді көрсетті. Бақылау сыныбындағы пайыздық көрсеткіштері өзгеріссіз қалды (2-диаграмма).



Диаграмма 2. Үйретуші эксперименттен кейінгі білімгерлердің ізденушілік-зерттеушілік тұрғыда тапсырма орындау деңгейлері.

Ізденушілік-зерттеушілік жұмыстар арқылы білімгерлердің белсенді іс-әрекетін қалыптастыруға арналған Блум таксономиясы негізінде жасалған тапсырмалар жиынтығының тиімділігі білім сапасының артқандығын білдірді.

Жоғарыдағы пайыздық көрсеткіштер мектептегі Блум таксономиясы негізде қолданылған тапсырмалар арқылы білімгерлердің зерттеушілік, белсенді ойлау іс-әрекетін қалыптастыру жұмыстары жүйелі ұйымдастырған жағдайда біздің зерттеу жұмысымыздың мақсатына сай ұсынылған әдістеме тәжірибелік-эксперимент нәтижесінде ғылыми болжамымыздың дұрыстығын дәлелдей алды.

Тәжірибелік-эксперименттік жұмыстың анықтаушы тәжірибелік эксперименті кезеңінде алынған мектептер бойынша эксперимент және бақылау сыныптары таңдалынып алынды. Эксперименттік жұмысқа қатысатын сыныптардағы тапсырмалар Блум таксономия технологиясына сүйене отырып, әр түрлі әдіс-тәсілдерді қолдану арқылы жасалынып отырды. Ізденушілік-

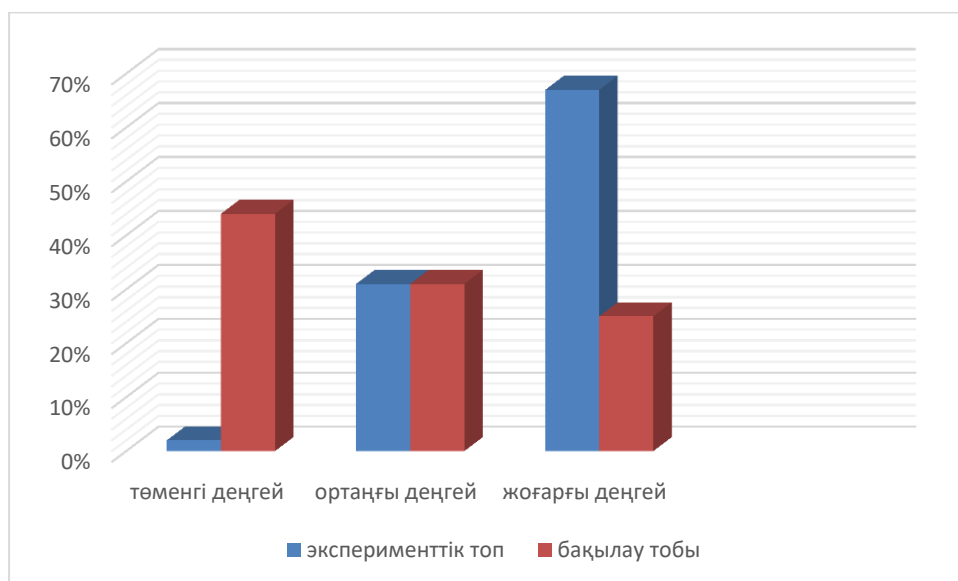
зерттеушілік дағдыны қалыптастыру, тапсырмалар арқылы білімгерлердің белсенділігінің дамуы мен қызығушылығын арттыру ерекшелігі, жүзеге асырылу мүмкіндіктері негізделді.

Зерттеу жұмысының нәтижесінде алынған теориялық тұжырымдар мен қорытындылар, жасалған жүйе мен ұсынылған әдістерді тиімді пайдалану, мектеп білімгерлерінің зерттеушілік дағдысын қалыптастыруға болатындығы туралы ғылыми болжамның дұрыстығына көз жеткізілді.

Блум таксономиясының негізінде оқыту білімгерлердің өз бетінше ізденушілігін қалыптастырып, білім деңгейінің өсуіне ықпалын тигізді. Блум таксономиясы қазіргі кезде өте тиімді инновациялық технологиялардың бірі екеніне көз жеткіздік.

Қолданылған әдебиеттер тізімі

1 Ходанович А.И. Инновационные аспекты современных образовательных технологий // Молодой ученый. Актуальные задачи педагогики. Часть I. – М.: Буки-Веди. – 2017. – 210 с.

2 Бактыбаева Ж.Ш. Использование технологии Блума в учебном процессе вуза // Ярославский педагогический вестник. -2017. -№4. – С. 150.

3 Аблайханова Н.Т., Ахметова А., Амалова А. Применение таксономии блума в процессе обучения биологическим дисциплинам в высшем учебном заведении // Вестник КАЗНУ. – 2020. – №1 (62). – С. 163-175.

4 Amin H., Sultana M. Comparative study of knowledge and use of Bloom's digital taxonomy by teachers and students in virtual and conventional universities // Asian Association of Open Universities Journal. -2020. -№2 (15). – P. 223-238

5 Унгарбаева Г.Р. Білім алушылардың зерттеушілік құзыреттілігін биологиядан лабораториялық практикумдарда қалыптастыру технологиялары // ҚазҰлтҚызПУ Хабаршысы. – 2020. – №2(82). – Б. 15-24.

6 Pavlova I.V., Remington DL., Horton M., Tomlin E., Hens M.D., Chen D., et al. An introductory biology research-rich laboratory course shows improvements in students' research skills, confidence, and attitudes // Journal of PLoS ONE. 2021. №16(12). – P. 1-27.

7 Torres L. (2018). Research skills in the first-year biology practical – Are they there? // Journal of University Teaching & Learning Practice. 2018. №4. <https://doi.org/10.53761/1.15.4.3>.

8 Соловьева А.Р., Ибраимова Б.Т. Биологияны оқыту әдістемесі (8 сынып). – Алматы: Атамұра, 2018. – 126-132 б.

9 Аблайханова Н.Т., Ахметова А., Тусупбекова Г.А., Аблайханова Н., Есенбекова А., Жубаназарова Н.С. Блум таксономиясы инновациялық технологиясының негізінде ұйымдастырылған биология сабағы // Хабаршы. Психология және социология сериясы. 2018. №4 (67). – Б. 63-72.

**ҚҰҚЫҚ ҚОРҒАУ, ӘСКЕРИ ІС ЖӘНЕ
ҚАУІПСІЗДІК САЛАЛАРЫ**

**ЮРИСПРУДЕНЦИЯ, ВОЕННОЕ ДЕЛО И
БЕЗОПАСНОСТЬ**

**LAW ENFORCEMENT, MILITARY AND
SECURITY**

ГРНТИ 10.91

КОРРУПЦИОГЕННАЯ ЛИЧНОСТЬ: СУЩНОСТЬ И ФОРМИРОВАНИЕ

А.Д. Дархамбаева

Доцент, Евразийская Юридическая Академия им. Д.А.Кунаева, г. Алматы

В статье исследуются влияние коррупциогенных факторов на функционирование структурных элементов системы общества, формирование личности в нем, и их взаимная зависимость. В коррупции, как в преступном явлении, очень большую роль играет субъективный фактор, где личные интересы в решении того или иного вопроса в свою пользу, заставляют людей переступить через установленные нормы права. Исходя из анализа причин возникновения коррупции выделяется психологическая сторона личности, формирование которой подвергается влиянию многих факторов.

Ключевые слова: коррупция, формирование личности, причины возникновения коррупции, борьба с коррупцией.

В современном государстве ведутся активные шаги по развитию нашего государства как демократического и правового, каким оно себя утверждает в Основном Законе. Проводимые реформы, принятие и обновление основных нормативно-правовых актов, четко определяют направление развития нашей страны, среди которых немаловажную роль играет утвержденная Концепция антикоррупционной политики на 2022-2026 годы.

В документе отмечается, что Казахстан нацелен на переход от рутинного противодействия коррупции к коренному изменению общественного сознания, неприятию населением любых форм коррупции и nepотизма, приоритету превентивных мер.

Коррупция, к сожалению, пронизывает насквозь все сферы общества. Практически каждый день, из средств массовой информации можно видеть и слышать о том, что борьба с коррупцией стала одной из главных проблем в обществе. Необходимо отметить, что в коррупции, как в преступном явлении, очень большую роль играет субъективный фактор. В каждом конкретном коррупционном преступлении самую важную роль играет личность и для объективного и более точного изучения коррупции как явления, прежде всего, стоит понять, что заставляет людей давать и брать взятки и только после осознания этого, можно вести какую-либо борьбу с коррупцией. Именно эти причины стоят особняком в этой проблеме.

В теории изучения причин возникновения коррупции выделяются следующие:

- низкий уровень правосознания граждан;
- низкий уровень понимания своих прав;
- психологическая готовность к даче взятки;
- избежание ответственности за деяние;
- алчность [1].

Анализируя психологию личности, можно наблюдать что в основном люди свои интересы ставят выше закона, где личная заинтересованность в решении того или иного вопроса в свою пользу, заставляет людей переступать через нормы права. Незнание своих прав зачастую приводит к тому, что поддержка властеобладающих субъектов кажется единственным путем быстрого решения своей проблемы. В такой ситуации покровительство власти зачастую влечет за собой запрещающие законом деяние как дача взятки. Психологическая готовность к даче взятки, в таких ситуациях, становится обычаем делового оборота: «Хочешь решить вопрос в свою пользу – заплати». Эта проблема вышла на такой уровень, что даже деловой этикет не возбраняет, а иногда даже поощряет, дачу взятки.

Что касается алчности, то практически каждый думает о личной выгоде и наживе. Жажда денег побеждает всё: и боязнь наступления ответственности, и нормы права и морали. Часто, именно выгода и желание разбогатеть движет субъектами коррупционных преступлений [2, с. 96].

Сложившаяся проблема и разрешение ее возможно таким путем, как воспитанием правосознания в гражданах. На формирование правового сознания конечно же оказывает влияние и сама социальная среда.

Психологические причины – это далеко не единственный фактор развития коррупции в нашем обществе, только активная борьба на всех фронтах борьбы с этим явлением, искоренение всех причин, факторов и предпосылок, поможет нам свести к минимуму данную проблему. Взгляд на данную проблему, ее оценка конечно может быть разной, учитывая условия и сложившиеся обстоятельства в которых находится субъект.

Если в обществе и государстве манифестируется как норма борьба с коррупционными проявлениями, с одной стороны, а с другой – в повседневных отношениях коррупция, с которой сталкиваются практически все, то налицо противоречие между декларируемыми и реально существующими нормами поведения, и, как следствие, конфликт интересов и самих государственных служащих, и потребителей их услуг граждан. Именно искажение связей между интересами должностного лица и государства, опосредует коррупционные отношения власти и гражданина. При этом обе стороны-участники общественных отношений госслужащие и граждане испытывают на себе «коррупционное давление», от интенсивности которого зависит их поведение.

Исходя из этого можно определить, что для коррупциогенной личности характерными чертами является то, что материальные ценности стоят выше над духовными. На эмоциональном уровне выделяется в теории несколько

показателей, значимых для определения склонности к коррупции, среди которых удовлетворенность жизнью, удовлетворенность профессией, удовлетворенность личным статусом и самоотношение.

По шкале удовлетворенности жизнью можно выделить высокий, средний и низкий уровень. Высокие показатели по шкале удовлетворенности жизнью должны коррелировать с высокой антикоррупционной устойчивостью и наоборот.

На регулятивном уровне для определения склонности к коррупции значимым оказывается показатель локуса контроля. Под локусом контроля принято понимать склонность человека видеть источник управления своей жизнью либо преимущественно во внешней среде, либо в самом себе. В связи с этим выделяют два типа локуса контроля: интернальный и экстернальный [3, с. 213].

Человек с экстернальным локусом контроля склонен приписывать ответственность за все внешним факторам: другим людям, судьбе, случайности, окружающей среде. Человек с интернальным локусом контроля принимает ответственность за события своей жизни на себя. Скорее всего, коррупциогенная личность будет обладать экстернальным локусом контроля, а то время как личность с высокой антикоррупционной устойчивостью интернальным локусом контроля [3, с. 214].

Под коррупциогенными факторами понимают условия, которые создают условие для совершения противоправных действий. Закрепив данный фактор в нормативных актах в антикоррупционном законодательстве данный фактор стал нормативной реальностью.

Коррупциогенные факторы делятся на два вида.

– Это положения нормативных актов или их проектов, устанавливающие для правоприменителя необоснованно широкие пределы усмотрения или возможность необоснованного применения исключений из общих правил.

– Второй вид это положения нормативных правовых актов, содержащие неопределенные, трудновыполнимые или обременительные требования к гражданам и организациям [4, с. 29].

К коррупционным факторам можно отнести правила поведения закрепленные в нормативных актах, которые создают почву для проявлений коррупции при их реализации, в том числе могут стать непосредственной основой коррупционной практики либо создавать условия легитимности коррупционных деяний, а также допускать или провоцировать их.

Одним из опасных явлений действительности является то, что коррупция, ее проявление и обыденность, пагубно влияют на сознание людей, где общество воспринимает продажность чиновников как обычное явление, обычное поведение. Однако при всем этом, несмотря на то, что формирование личности происходит под влиянием социума, на сам процесс развития личности оказывают влияние такие факторы как:

– генетические особенности самой личности, которые сформированы с рождения самого человека.

– следующим фактором, которое оказывает воздействие на формирование личности является влияние самого окружения, природной среды.

– третьим фактором которое оказывает влияние является воздействие культуры, которая содержит в себе набор определенных ценностей и норм поведения.

– четвертым фактором, который оказывает влияние на формирование личности является конечно само окружение, где именно социальное окружение формирует создание определенных взглядов и убеждений.

– к пятому фактору можно отнести приобретенный опыт, который получает человек. Ситуации, складывающиеся в жизни, корректируют взгляды человека, где их последовательность является уникальной для каждого человека и он ориентируется на будущие события, исход из положительного и отрицательного восприятия прошлых ситуаций. Неповторимость событий, происходящих в жизни каждого индивида, представляет собой один из самых значимых факторов формирования личности человека.

Большое влияние наше социальное окружение оказывает на подрастающее поколение. Формирование у них сознания должно протекать комплексно, включая те образовательные учреждения, где непосредственно он находится и набирает знания и определенный опыт. Правильная информационно-пропагандистская компания, формирование патриотизма позволит предупредить опасность в будущем.

Комплекты материалов и совместные усилия по наращиванию потенциала, предпринимаемые антикоррупционными и молодежными организациями, могут дать импульс более широкому сотрудничеству, что поможет молодым людям выйти на политическую и гражданскую арену в своих странах и общинах. Деятельность в этой категории также направлена на налаживание партнерских отношений и создание коалиций с другими участниками на различных уровнях и в различных секторах, включая правительство, частный сектор, гражданское общество и международные организации. Мероприятия должны быть структурированы в целях более активной социальной интеграции молодых людей и обеспечения более устойчивого развития их обществ [5, с. 29]. Примером усилий по вовлечению молодых людей в борьбу с коррупцией и пропаганде их роли как влиятельных участников деятельности по воспитанию культуры честности и неподкупности, прозрачности и подотчетности является Всемирный молодежный форум по борьбе с коррупцией и обеспечению честности и неподкупности. Организация таких мероприятий осуществляется до настоящего времени.

Литература

1 Андрианов В.Д. Коррупция как глобальная проблема. История и современность. – М., 2013. URL: <https://fb2lib.ru/kriminologiya/korrupsiya-kak-globalnaya-problema/>.

2 Антикоррупционная политика в современном государстве / Под ред. А.В. Малько. – Саратов: Изд-во ГОУ ВПО «Саратовская государственная академия права», 2006. – 240 с.

3 Леонтьев Д.А. Психология смысла: природа, строение и динамика смысловой реальности. – М.: Смысл, 2012. – 511 с.

4 Волженкин Б.В. Коррупция современного мира // Наука вчера сегодня завтра. – Новосибирск, 2015. – С.29-33.

5 Волженкин Б.В. Коррупция современного мира // Наука вчера сегодня завтра. – Новосибирск, 2015. – С.29-33.

ҒТАМР 10.77.11

МАЛ ҰРЛАУ – МЕНШІККЕ ҚАРСЫ ҚЫЛМЫСТЫҚ ҚҰҚЫҚ БҰЗУШЫЛЫҚТАРДЫҢ ТҮРІ РЕТІНДЕ

Р.А. Орсаяева, Л.Қ. Садуақасова, Е.Ж. Абыканов

С.Аманжолов атындағы ШҚУ, Өскемен қ.

Мақалада қылмыстық заң нормалары деңгейінде мал ұрлығына түсінік беріліп, мал ұрлығына тағайындалатын жаза қылмыстық – құқықтық жағынан жан-жақты қарастырылған. Мал ұрлығына байланысты нақты статистика келтіріліп, алдын-алу жақтары сараланған.

Түйін сөздер: қылмыс, қылмыстық заң, ұрлық, мал ұрлығы, соттылық, жаза.

Қазақстан Республикасы Конституциясының 6-шы бабының 1-ші тармағы Қазақстан Республикасында мемлекеттік меншікпен жеке меншік бірдей танылатындығын және қорғалатындығын көрсетсе, 2-ші тармағы меншік субъектілері мен объектілері, меншік иелерінің өз құқықтарын жүзеге асыру көлемі мен шектері, оларды қорғау кепілдіктері заңмен белгіленетінін айқындап берген [1].

Қазақстан Республикасы Азаматтық Кодексінің нормалары [2] меншікке нақты тұжырымдама беріп, меншік иесінің өзіне тиесілі мүлікке қатысты өз қалауы бойынша кез келген әрекеттер жасауына мүмкіндіктер, құқықтар берген. Сондықтан, меншік иелерінің заңды құқықтары азаматтық-құқықтық нормамен қорғалып, егер де меншік құқығына қандай да болмасын қауіпті іс-әрекет жасалатын болса, онда ол қылмыстық-құқықтық норма арқылы қорғалып қана қоймай, қылмыстық заңдылықтар шеңберінде сараланатыны белгілі.

Қазақстан Республикасының Қылмыстық кодексінің 188-1-бабы мал ұрлау қылмысын қарастыра отырып, нақты талдап көрсеткен. 188-1-баптың 1-тармағы бойынша, мал ұрлау, яғни бөтеннің малын жасырын жымқыру – мүлкі тәркіленіп, үш мың айлық есептік көрсеткішке дейінгі мөлшерде айыппұл салуға не сол мөлшерде түзеу жұмыстарына, не бес жылға дейінгі мерзімге бас бостандығын шектеуге, не сол мерзімге бас бостандығынан айыруға жазаланатыны [3] көрсетілген.

Қылмыстық кодекстің 188-1 бабының 2-ші тармағы бойынша:

1) алдын ала сөз байласу арқылы адамдар тобы жасаған;

2) ірі мөлшерде жасалған мал ұрлау – мүлкі тәркіленіп, үш жылдан жеті жылға дейінгі мерзімге бас бостандығынан айыруға жазаланады.

3-ші тармақ:

1) бірнеше рет;

2) тұрғын үй-жайдың, кәсіпорынның, ұйымның, мекеменің, мал қораның, қашаның немесе өзге де қойманың ауласына кірумен жасалған мал ұрлау–мүлкі тәркіленіп, бес жылдан он жылға дейінгі мерзімге бас бостандығынан айыруға жазаланатыны [3] сараланған.

Меншікке қарсы қылмыстық құқық бұзушылық қасақаналық немесе абайсыздық жағдайында жасалуы мүмкін. Олай деуге себеп, қылмыстық іс-әрекет екі жағдайда да меншік иесіне көптеген залал келтіреді немесе залал келтіру қаупін тудырады. Меншікке қарсы қылмыстардың топтық объектісіне бірнеше қоғамдық қатынастарды жатқызуға болады, олар [4]:

- меншік иесінің иелену құқығы;
- меншік иесінің пайдалану құқығы;
- меншік иесінің билік ету құқығы.

Қылмыстың тікелей объектісі – мемлекеттің, қоғамдық ұйымдардың, жеке адамның меншігі болып табылады.

Объективтік жағынан меншікке қарсы қылмыс материалдық қылмыс құрамын құрайды. Сондықтан, бұл жерде қылмыстың объективтік жағын негізгі үш міндетті белгі әрекет пен зардап және әрекет пен зардаптың арасындағы себепті байланыс құрайтынын айта кетсек, артық болмаған болар еді.

Меншікке қарсы қылмыстық құқық бұзушылықтар субъективтік жағынан көбінесе тікелей қасақаналықпен жүзеге асады. Субъективтік жағының міндетті белгісі екі түрге бөлінеді:

- пайдакүнемдік ниет;
- мақсат.

Меншікке қарсы қылмыстық құқық бұзушылықтардың субъектісі он төрт жасқа толған адам болып табылады. (кейбір қылмыстар үшін қылмыстық жауапкершілік он алты жастан басталады. ҚР ҚК 189, 190, 193, 195, 196, 198, 200 бап 1-ші тармағы, 201, 202 бап 1-ші тармағы, 188, 188-1).

Меншікке қарсы қылмыстық құқық бұзушылықтар көбінесе пайдакүнемдік ниетпен жасалатыны белгілі. Бұл әрине, меншікке қарсы қылмыстардың барлығы бас пайдасын ойлап жасалады деген жаңсақ пікір тудырмаса керек. Меншікке қарсы қылмыстық әрекеттер пайдакүнемдікті ойламай жасалуы мүмкін екендігін еске салсақ, артықтық етпес.

Қазақстан Республикасы Қылмыстық Кодексінің меншікке қарсы қылмыстық құқық бұзушылықтарға арналған тарауын саралайтын болсақ, бұл қылмыстарды екіге бөлуге болады:

- пайдакүнемдік қылмыстық құқық бұзушылықтар;
- пайдакүнемдік емес қылмыстық құқық бұзушылықтар;

Пайдакүнемдік қылмыстар өз кезегінде екі топқа:

- бөтеннің мүлкін талан-таражға салу;

– меншікке қарсы басқа да пайдакүнемдік қылмыстық құқық бұзушылықтар болып бөлінеді.

Пайдакүнемдік қылмыстық құқық бұзушылықтардың бірінші түрі болып табылатын талан-таражға: ұрлық (ҚР ҚК 188 бап); мал ұрлау (188-1-бап); сеніп тапсырылған бөтен мүлікті иеленіп кету немесе талан-таражға салу (ҚР ҚК 189 бап); алаяқтық (ҚР ҚК 190 бап); тонау (ҚР ҚК 191 бап); қаракшылық (ҚР ҚК 192 бап); ерекше құнды заттарды жымқыру (ҚР ҚК 193 бап) жатады [4].

Қазақстан Республикасының Қылмыстық кодексінде 2019 жылдың 27 желтоқсанына дейін мал ұрлығына байланысты арнайы норма болған жоқ. Қылмыстық кодекс бойынша, мал ұрлығы 188-баппен жай ұрлық ретінде қарастырылып келген болатын.

Өзімізге белгілі, мал ұрлығы өте көп орын алатын қоғамға қауіпті қылмыстық әрекет. Сондықтан, заман талабына сай, Қазақстан Республикасының Қылмыстық кодексіне өзгерістер енгізіліп, өзіміз қарастырып отырған 188-1 бап пайда болды.

Нормаға жүгінсек, бұрын «орташа қылмыс» санатына жатқызылып келген мал ұрлау қылмыстық әрекеті бүгінгі күні орын алатын болса, ауыр қылмыс ретінде танылып, қатаң жазаға тартылатынын көрсетті. Яғни, Қылмыстық кодекстің 188-1 бабының 4 тармағы:

1) қылмыстық топ жасаған;

2) аса ірі мөлшерде жасалған мал ұрлау – мүлкі тәркіленіп, жеті жылдан он екі жылға дейінгі мерзімге бас бостандығынан айыруға жазаланатынын айқындап берген.

Осы жерде айта кететейін жайт, Қылмыстық кодекстің 188-1 бабының ескертуінде мал ұрлығы ретінде ірі қара мал; жылқылар мен есектер; түйелер; ұсақ мал танылатыны айқындалған.

Ішкі істер министрлігінің мәліметіне сүйенсек, соңғы бес жылда мал ұрлығы екі есеге азайған. Дәлірек айтсақ, 2017 жылы – 1 323; 2018 жылы – 1 33; 2019 жылы – 1 058; 2020 жылы – 724; ал 2021 жылдың 6 айында 265 фактілері тіркелген [5].

Ішкі істер министрлігінің тағы бір мәліметі бойынша, мал ұрлығы елдегі жасалатын ұрлықтардың 3,5 пайызын құрайды екен.

Жалпы ІІМ-нің нақты деректері соңғы 5 жылда 91 мың бас мал қолды болса, оның 42,5 мыңы (46,6%) табылып, иелеріне қайтарылғанын көрсеткен.

Осы жердем мал ұрлығы үшін соңғы 5 жылда 11 мың қылмыскер жазаға тартылып, олардың 1,5 мыңы қылмысқа топтасқан түрде барғанының анықталғанын айта кетсек, артық болмас.

Жалпы меншікке қарсы қылмыстық құқық бұзушылықтар жөнінде зерттеулер жүргізіп, ғылыми көзқарасын білдірген отандық ғалымдар (Е.І.Қайыржанов, Е.О.Алауханов) мен алыс-жақын шетел ғалымдары (С.В.Бородин, В.Н.Кудрявцев, Н.Ф.Кузнецова) баршылық. Тек мал ұрлығы жөнінде нақты жеке зерттеулер жүргізген ғалымдар көп деп айта алмаймыз.

Заң ғылымдарының докторы, профессор Е.І. Қайыржановтың айтуынша, «...ұрлық белгілі объектіге тікелей бағытталған белсенді... «қызмет» [6].

Профессор Е.О. Алауханов қылмысқа қатысты жалпы сипаттама бере келіп, «... қауіпті әрекет...» екенін атап өткен [7].

Қылмыстардың ішінде мал ұрлығының алдын алу – басты мәселе ретінде қалып отыр. Себебі, мал ұрлау фактісі статистикалық жағынан азайғанмен, нақты мал ұрлау фактісі толастай түр. Сондықтан, мал ұрлығының алдын алу, ескерту мәселесі өзектілігін жоғалпақ емес.

Белгілі криминолог-ғалым, заң ғылымдарының докторы Ө.С. Жекебаев қылмыстылықты ескертудің тиімділігі ең алдымен топ болып жасалған қылмыстылықты ертерек тауып, алдын алуда екенін ғылыми деңгейде саралап, нақты да дәл тұжырымдар жасау арқылы көрсеткен [8].

Біздің ойымызша,, жалпы қылмыстық құқық бұзушылықтарға, соның ішінде жоғарыда өзіміз сөз еткен мал ұрлығына қарсы бағытталған алдын-алу, ескерту мәселесі жалғасын таба бермек.

Қолданылған әдебиеттер тізімі

- 1 Қазақстан Республикасы Конституциясы (қолданыстағы редакциясы).
- 2 Қазақстан Республикасы Азаматтық Кодексі (жалпы бөлім) (2022.24.11. берілген өзгерістер мен толықтырулармен).
- 3 Қазақстан Республикасының Қылмыстық кодексі (2014 жылғы 3 шілдедегі № 226-V ҚРЗ) (қолданыстағы редакциясы).
- 4 Орсаяева Р.А. Қазақстан Республикасының Қылмыстық құқығы (жалпы және ерекше бөлім): Оқу құралы. – Өскемен: С.Аманжолов атындағы ШҚМУ, «Берел» баспасы, 2020. – 546 б.
5. Мал ұрлығы тыйылмай тұр «Айқын» ақпарат» URL: <https://aikyn.kz/161626/mal-urlygy-tyuylymay-tur/>.
- 6 Қайыржанов Е.І. Қылмыстық құқық (ерекше бөлім). – Алматы, 2010.
- 7 Алауханов Е.О. Қылмыс құрамы. – Алматы, 2018. – 49 б.
- 8 Джекебаев У.С. Соучастие в преступлении. – Алма-Ата: Наука, 1981. – 148 с.

ҒТАМР 10.45.01

МҰРАГЕРЛІК МӘМІЛЕЛЕРДІҢ ҰҒЫМЫ ЖӘНЕ ЖАРАМДЫЛЫҚ ЖАҒДАЙЛАРЫ

Ш.Т. Мырзаханова

З.ғ.м., аға оқытушы, Д.А. Қонаев атындағы Еуразиялық заң академиясы, Алматы қ.

А.Ғ. Өмірзақ

Магистрант, Д.А. Қонаев атындағы Еуразиялық заң академиясы, Алматы қ.

Бұл мақалада мұрагерлік мәмілелердің ұғымы және жарамдылық жағдайларын аңқытау ерекшеліктері талданған. Мәміленің жарамсыз деп танылмауының негіздері жан-жақты ашылған. Мұрагерлік құқық тұрғысынан, мәміленің мәміле жасаушының өлімінен кейін салдарын туғызуының маңыздылығы зерттелген. Мұрагерлік мәміленің жарамды болуы үшін қойылатын талаптардың мәні толықтай ашылған. Ерік жарамсыздығының пайда болуының құқықтық салдарына талдау жүргізілген. Мәміленің жарамсыздығын талап ету құқығының маңызды негіздері зерделенген.

Түйін сөздер: мұрагерлік мәміле, өсиет, мәміленің жарамсыздығы, ерік білдіру, жарамдылық шарттары.

Қазақстанда соңғы онжылдықта экономикалық, саяси, әлеуметтік жағдайлардың күрт өзгеруі, құқықтық реттеулерге де әсерін тигізбей қоймады. Еліміздегі соңғы жылдардағы оқиғалар, бүтіндей тұтас құқықтық реттеулердің, соның ішінде мұрагерлік құқықтық реттеу қажеттілігінің әлдеқашан пісіп жетілгенін байқатты. Құқықтық мемлекетімізде және ашық демократиялық қоғамымызда, азаматтық-құқықтық катынастарға қатысушылар шеңберінің едәуір ұлғайғанын, сонымен қатар азаматтық құқықтың жеке құқықтық институттарының көбейгенін, азаматтың жеке меншігінде болатын мүліктің саны меу құны шектелмейтінін сонымен қатар т.б. жағдайлардың көз алдымызда қарқынды түрде қалыптасуын байқаймыз. Осыған орай, мұрагерлік институтын жан-жақты және терең теориялық зерттеу, оның ішінде мұрагерлік мәмілелерді құқықтық реттеу қажеттілігі туып отыр. Бұл мақалада осы мәселелерге қатысты тұжырымдар келтіріледі.

«Өлімге байланысты мәміле» немесе «мұрагерлік мәміле» ұғымынна тоқталайық. Алғаш, «тұлғалардың белгілі бір нәтижеге жөнелтіліп және құқық тарапынан құқықтық нәтиже танылған, еркіне – мәміле» дейтінімізді еске түсірейік. Мәміленің құқықтық нәтиже (салдарын) туғызу үшін, бір тараптың еркін білдіруі жеткілікті болса бір жақты (тарапты) мәміле, ал бірден көп

жақтың еркін білдіруі керек болса екі немесе көп жақты мәміледен сөз етеміз. Осы орайда, ерікті білдіру мен ерікті сыртқа шығару тең мағынада емес, ерікті білдіруден, ерікті сыртқа сыртқа шығарудың мағынасы кең екенін анықтайық. Яғни, ерікті сыртқа шығару, сөзді, жазбаша (ерік білдіруі, баяндауы) немесе түрінде болуы мүмкін. Ал мұрагерлік мәмілелерде болса, мәміле жасаушының еркін білдіруі белгілі нысанда жасалғанда ғана жарамды болып, нәтижелерін туғызады [1].

Егер мәміле еркін білдіргеннің пассивін көбейтсе міндеттеуші мәміле, ал активіне ықпал етсе пайдаландырушы мәміле болады.

Сонымен мұрагерлік құқық тұрғысынан, мәміленің мәміле жасаушының өлімінен кейін салдарын туғызуы маңызды болуда. Яғни, өлімге байланысты мәмілелер маңызды болуда. Алайда Қазақстан құқық әдебиетінде «өлімге байланысты мәміле» ұғымы болмауда. Әдебиетімізде бұл өсиет деуде. Себебі құқығымызда өлімге байланысты мәмілелерден тек өсиет мүмкіндігінің болуы болса керек. Мұра қалдырушының еркі бойынша мұрада құқық иелену үшін, заңда көрсетілген нысанда жасалған ерік білдірудің болуына басқа да шарттардың болуы қажет. Енді осы шарттарға тоқталайық:

1) Мұрагерлік мәміленің болуы.

Мәміле, құқықтық салдарын мәмілені жасағанның өлімінде туғызатын мәміле болуы керек. Бұл мұрагерлік мәміле бір жақты мәміле немесе екі жақты мәміле болуы мүмкін. Қазақстан мұрагерлік құқығы тек бір жақты мәміле болған өсиетке ғана мүмкіндік бергендіктен, құқығымызда екі жақты мәміле болған мұрагерлік келісім жасау мүмкін емес. Мұрагерлік мәміле (өсиет, мұрагерлік келісім) жасау құқы адамға тығыз байланысты құқықтардан болғандықтан, өкіл арқылы жасауға жол барілмейді.

Өсиеттің өкіл арқылы жасалмауының бір нәтижесі, мұрагерлік мәміледе мұрада құқ иеленетін тұлға немесе жамағат (көпшілік) белгілі болуы керек және мұны белгілеу үшінші адамға берілмеуі керек. Мұнда адамға тығыз байланысты құқықты адамның өзінің қолдануы, мәміленің құраушы шарттарынан болғандықтан, мәміле еш нәтижелерін басынан бастап туғызбауда. Осылайша, үшінші адамның мұрада құқ иеленетін тұлға немесе жамағатты белгілеуі, «өсиетті (мұрагерлік мәмілені) өкіл арқылы жасауға жол бермеу» ережесіне де қарсы болуда.

2) Мұрагерлік мәміленің жарамды болуы (жарамсыз, бұрыс болмауы) керек.

Мұрагерлік мәміленің жарамды болуы үшін, мәміле жасағанның ажырата білу қабілетінің болуы. Ерік білдіруінің (сыртқа шығаруы, баяндамасы) жарамды болуы, мәміленің мазмұнының құқыққа қарсы болмауы және заңда белгіленген нысанда жасалуы керек. Осы айтылған шарттарда жасалмаған мұрагерлік мәміле абсолютті жарамсыз немесе даулы (бұрыс) мәміле болуда. Құқығымызда даулы мәміле сияқты, абсолютті жарамсыз мәміле де өздігінен жарамсыз болмайды, жарамсыз болуы үшін жарамсыздығы талап етілуі тиіс. Пікірімізше әрекет қабілеті сот тарапынан жоқ деп танылған және шектелген адамдардың жасаған өсиеті еш құқықтық салдарын туғызбайды да жоқ мәміле

болады [2].

Мұрагерлік құқығымызда мұрагерлік мәміле жасай алу жасы ерекше айтылмаған. Тек жарамсыздығы жалпы бөлімдегі мәмілелердің жарамсыздығына негізделген. Құқығымызда жалпы азамат кәмелетке (он сегізге) толғанда, толық әрекет қабілетті болып табылады. Бірақ «Неке (ерлі-зайыптылық) және отбасы туралы» Қазақстан Республикасының 2011 жылғы 26 желтоқсандағы Кодексі (Отбасы кодексіне) сай, он алты жасында үйленген азамат әрекет қабілеттілігін иеленеді және некенің бұзылмауын немесе тоқтатылмауымен әрекет қабілеттілігін жоғалтпайды [3].

Мәміле жарамды болуы үшін мәміле жасағанның мәміле жасауға жеткіліктілігінен басқа, оның сол мәміле жасаған кезде ақыл-есі дұрыс, әлде азаматтың мәмілені жасағанда ажырата білу қабілеті болуы керек. Яғни мұрагерлік мәміленің құқықтық салдарын туғызуы үшін кәмелетке толуынан басқа, азаматтың өз әрекетінің мән жайын түсіне алу қабілеттігі. Азамат өз әрекетінің мән жайын жүйке ауруы сияқты, немесе ішімдік, есірткіге салыну сияқты және т.б. себептерімен түсінбеуі мүмкін. Осындай себептермен сот тарапынан әрекет қабілеті жоқ деп танылған немесе шектелген жағдайларда шектелгеннің орнына немесе қорғаншысының келісімімен ғана мәміле жасай алады. Егер мұндай адам өсиет жасаса оның еш құқықтық салдарын туғызуы мүмкін болмайды да, пікірімізше жоқ мәміле болуда. Мұнда адам өсиет жазған кезде бұрын сот тарапынан әрекет қабілеті жоқ деп танылған немесе шектелген болуы жағдайында өсиеттің жоқ мәміле болуы. Егер өсиет жазғаннан кейін әрекет қабілеті сот тарапынан шектелсе немесе жоқ деп танылса, онда өсиет өсиет қалдырушы өсиетті жазған кезде ажырата білу қабілеті болмағандығы себебімен мәміле жарамсыз болуы мүмкін. Осылайша өсиет жазғаннан кейін адамның әрекет қабілетінің шектелуі немесе жоқ деп танылуымен өсиеттен бұрын адамның әрекет қабілетінің шектелген немесе жоқ деп танылған жағдайларын шатастырмаған жөн. Себебі азаматтық құқығымызда мәмілелердің жарамсыздық түріне қарамастан, кейінге әсерлі болып, сот тарапынан жарамсыз деп танылғанға дейін, салдарын туғызуда. Ал, әрекет қабілеттілікпен байланысты, доктринадағы пікірмен өсиеттің салдарын туғыза алмауын қабылдау өсиеттің өзіндік ерекшелігіне қарсы болуда. Себебі өсиет өкіл арқылы жасалмайтын мәміле. Осы айтылғандарға сүйеніп, пікірімізше сот тарапынан әрекет қабілеттілігі шектелген және жоқ деп танылған адамдар өсиет жасаса, бұл мәміле еш құқықтық салдарын туғызбайды да жоқ мәміле болғаны.

Ерік білдірудің жарамды (дұрыс) болуы.

Ерік жарамсыздығы (бұрыс немесе ақау ерік) екі түрде пайда болуы мүмкін, азаматтың (еркінің) ықтиярының пайда болуында немесе ықтиярды сыртқа шығаруда. Мұрагерлік мәмілелерде мәміле жасағанның еркі өзі ойлағандай, яғни ішіндегі ықтиярдың пайда болуы және осы ықтияр сыртқа шығарылған баянмен сәйкес болғанда ғана ерік баяны жарамды болады. Бұл жерден жарамды дегенімізден, сыртқа шығарылған ерік, баяндағанның ішкі пікіріндегі еркімен сәйкес болмаса, мәміле абсолютті жарамсыз болады

мағынасын шығармау керек, әрине мұнда бір даулы немесе даулана алатын бір мәміле сөз болуда.

Жаңылысу (қателесу). Жаңылысу екі түрде болуы мүмкін, пікірде немесе іштегі пікір мен сыртқа шығару арасындағы қайшылық түрінде. Негізінде ерікті білдіруде (іштегі пікірді сыртқа шығаруда) қателесу шын мағынада бір ерік қателесуі емес. Себебі, азаматтың пікірі мен еркінің пайда болуында бір қате жоқ, бірақ оны сыртқа шығаруда қолданған сөзі немесе әрекетінен басқалары оның еркінен басқа, яғни ерік иесі қаламаған мағына шығаруда. Пікірдегі қателесу көбіне азаматтың мәмілені жасауына себеп болған мән-жай немесе оқиға жайында белгісіздігінен ортаға шығуда. Пікір қатесі жалпы екі және көп жақты мәмілелерде, мәміленің елеулі мәні болмаса, мәміленің жарамсыздығына себеп болмайды. Себебі, осы мәмілелерде екінші жақтың да мүдделері қорғалуы керектігі ескерілген «сенім принципі» негіз болғандығы арқылы түсіндіруге болады.

Алдау. Әлде кімнің еркінің пайда болуына шындыққа сәйкес емес қанағат туғызу немесе шындықпен сәйкес емес қанағаттың жалғасуына әсер ету әрекетін алдау дейміз. Алдау кезінде азамат еркінің пайда болуында қателесуіне итермеленуде, яғни мұнда да бір пікір ақаулығы сөз болуда. Бірақ қателесуден ерекшелігі, осы қателесуге біреу итермелеуде немесе ықпал етуде. Алдаудың мұрагерлік мәмілені жарамсыз ету үшін, алдау мен мұрагерлік мәміленің жасалуы арасында себеп-салдар байланысының болуы жеткілікті. Алдау, мұрагерлік мәміле тараптарынан тыс, үшінші адамның әрекеті болуы да мүмкін.

Зорлық және қорқыту. Бұл жерде де күш көрсету немесе қорқыту арқылы азаматтың еркінің пайда болуында қалыптасқан жарамсыздық түрі. Осы орайда күш көрсету моральдық түрде болуы да мүмкін. Мұнда да үшінші адамның әрекеті себеп болуы мүмкін. Тек негізгісі, осындай әрекет нәтижесі ерік туғызылып мәміленің жасалуы жеткілікті, яғни күш көрсету немесе қорқыту мен мәміле жасалуы арасында себеп салдар байланысының болуы, мәміленің даулы болуы үшін жеткілікті.

Жоғарыдағы (қателесу, алдау, зорлық, қорқыту) себептермен ерік ақау (жарамсыз) болса, мәміле өздігінен жарамсыз болмайды, бірақ осындай ерік нәтижесі жасалған мәміле даулы болуда. Сонымен осы орайда қорыта айта кететін жәйт, мәміленің жарамды болуы үшін еріктің пайда болуында немесе баяндалуында (ақаулық, бұрыстық) жарамсыздық себебі болмауы керек.

Мұрагерлік мәміленің құқыққа қарсы болмауы. Мұрагерлік мәміленің құқыққа қарсы болмауы, мәміленің императивтік заңдармен қатар, әдет ғұрыпқа да қарсы болмауы деген сөз. Құқыққа қарсылық мәміле мазмұнынан немесе ондағы шарттардан туындауы мүмкін. Құқыққа қарсылық жағдайлары ҚРАК 157-158-ші баптарында айтылған. Сонымен қатар құқыққа қарсылық жағдайында, өсиет толығымен немесе белгілі бөлімдерінің жарамсыз болуы мүмкін. Белгілі бір бөлімнің жарамсыздығы өсиеттің толық жарамсыздығына әкеп соқтырмайды [4].

Қазақстан мұрагерлік құқықтарында, мұрагерлік мәміле үшін заңда белгіленген нысан, мәміленің жарамдылық шарты болғандығы доктринада және практикада қабылдануда. Осылайша нысан шартына сәйкес жасалмаған мұрагерлік мәмілелер жарамсыз болса да, құрылған болуда, бірақ бұл жердегі жарамсыздықтың түрі даулы болуда.

Мәміленің жарамсыз деп танылмауы. Мұрагерлік мәміленің жарамсыздығын талап ету құқын қолдау мерзімі жайында біздің азаматтық кодексімізде, жеке мерзімі қарастырылмаған. Олай болса, жалпы ережеге сүйенеміз. Жалпы мерзім үш жылдық мерзім. Алайда бұл жерде мұрагерлік мәміленің жарамсыз абсолютті жарамсыз ба, әлде даулы ма екендігіне қарай жарамсыздығын талап етушілер және талап мерзімі жағынан өзгешілік көрсетуде. Осылайша алдау, зорлау, қорқыту әсерімен жасалған өсиеттер үшін мән-жәйді білгеннен немесе қатер тоқтатылған күннен бастап бір жыл ішінде өсиеттің жарамсыздығын талап етуге тиіс. Қателесу себебімен мәміленің жарамсыздығын талап етуде, ерекше мерзім белгіленбегендіктен, жалпы ережедегі мерзім (үш жыл) қолданылады.

Алайда мұра қалдырушы кез келген уақытта өсиеттерді ауыстыра немесе жарамсыз ете алатындықтан, практикалық тұрғыдан өсиетті жарамсыз деп талап ету мерзімін өткізіп алудың мағынасы болмас. Бұның тек маңыздылығы, мұра қалдырушы осы мерзім ішінде өсиетін жарамсыз етпесе, мұра қалдырушы өлгеннен кейін оның мұрагерлері де өсиеттің жарамсыздығына даулай алмайды. Сол сияқты талап мерзімі өтпей мұра қалдырушы қайтыс болса, мерзімнің қалған бөлігінде мұрагерлері мұрагерлік мәміленің жарамсыздығын талап ете алады. Мұрагерлік келісімдер екі жақты мәміле болғандықтан, мәміленің жарамсыздығын талап ету құқығы маңызды.

Қолданылған әдебиеттер тізімі

- 1 Жайлин Ғ.А. Қазақстан Республикасының азаматтық құқығы (Ерекше бөлім). – Алматы, 2012. – 407 б.
- 2 Идрышева С.Қ. Қазақстан Республикасының азаматтық құқығы: оқу құралы. – Астана, 2015. – 212 б.
- 3 «Неке (ерлі-зайыптылық) және отбасы туралы» Қазақстан Республикасының 2011 жылғы 26 желтоқсандағы № 518-IV Кодексі. URL: <https://adilet.zan.kz/kaz/docs/K1100000518>.
- 4 Қазақстан Республикасының 1999 жылғы 1 шілдедегі N 409 азаматтық кодексі (ерекше бөлім). URL: https://adilet.zan.kz/kaz/docs/K990000409_.

ГРНТИ 55.47.01

ТЕХНИЧЕСКИЕ ОСОБЕННОСТИ ПОСТРОЕНИЯ УЗЛОВ И ЭЛЕМЕНТОВ ВЕРТОЛЕТОВ МИ-24

Д.С. Ергалиев

К.т.н., профессор, Академия гражданской авиации, г. Алматы

Д.А. Долда

Магистрант, Академия гражданской авиации, г. Алматы

А.Д. Тулегулов

К.ф.-м.н., асс. профессор, Казахский университет технологии и бизнеса, г. Астана,

А.А. Абирбек

Магистрант, Академия гражданской авиации, г. Алматы

Б.А. Нағызбаев

Магистрант, Академия гражданской авиации, г. Алматы

В статье анализируются вопросы, связанные с техническими и конструктивными особенностями построения узлов и элементов вертолетов МИ-24. Актуальность исследования связана с необходимостью повышения надежности и ремонтпригодности вертолетов МИ-24. Особое внимание необходимо уделять таким факторам как антикоррозийная устойчивость и восстанавливаемость.

Практическая значимость проведенного анализа связана с необходимостью увеличения срока эксплуатации и повышения тактико-технических характеристик вертолетов МИ-24. Учитывая то факт, что вертолет технологически разделен на агрегаты, которые в свою очередь состоят из сборочных единиц и деталей, изготавливаемых и собираемых в своих приспособлениях в системе плазово-шаблонного метода сборки и увязки и оснастки ПШМ, необходимо отдельно рассматривать каждый агрегат как условную единицу. От степени надежности каждой условной единицы зависит в целом надежность эксплуатации вертолетов МИ-24.

Ключевые слова: узлы, элементы, вертолет, надежность, ремонтпригодность, коррозия, антикоррозийная устойчивость.

Коррозия металла проблема актуальная. Если верить статистике, ежегодно порядка 10-16% всей произведённой стали съедается коррозийными процессами. Вред коррозии заключается, прежде всего, в уменьшении механической прочности деталей. При этом снижается статистическая прочность, а в отдельных случаях, например при развитии язвенной или

межкристаллитной коррозии, падает также ударная сопротивляемость и резко снижается предел усталости [1]. Помимо этого, коррозия приводит к ухудшению обтекаемости частей вертолета, нарушению герметичности соединений, засорению эксплуатационных жидкостей продуктами разрушения и к другим вредным последствиям.

Первые опытные вертолеты этой модели имели мало брони, она в основном была представлена бронированным лобовым стеклом и бронированными капотами двигателей. Именно по этим причинам пилотов первых Ми-24 оснащали бронежилетами и бронированными шлемами. Вертолет Ми-24 изготовлен в классической схеме для одновинтовой машины. Он оснащен главным винтом, который имеет пять лопастей, и рулевым винтом, который состоит из трех лопастей. Лопасти винта изготовлены из алюминиевого сплава. Они оснащены системой, которая оповещает о трещинах и неисправностях в лопастях. Главный винт вертолета имеет наклон вперед почти на 5%, но, кроме этого, он еще наклонен на правую сторону почти на 3%. Это сделано для улучшения устойчивости вертолета при прямолинейном полете [2, 3].

Большой особенностью этого вертолета являются крылья, которые имеют площадь в 6,75 м² и отрицательное строение V-12. Такая конструкция крыла дает подъемную силу в 22-28 процентов. Шасси вертолета состоит из трех опор, которые убираются, а передней опорой можно управлять в наземных условиях (рис.1).



Рис. 1. Вертолет Ми-24.

Общие особенности вертолета, использованные технологии и материалы:

– транспортно-боевой вертолет выполнен по классической схеме, но имеет развитое крыло, сделанное по опыту испытаний имевшего большую скорость полета тяжелого транспортного вертолета Ми-6 и служащее для разгрузки НВ при выполнении горизонтального полета с большой скоростью и маневров с положительными перегрузками, также крыло служит для размещения части подвесного вооружения (рис. 2).



Рис. 2. Вид сбоку транспортно-боевого вертолета В-24.

– вертолет технологически разделен на агрегаты, которые в свою очередь состоят из сборочных единиц и деталей, изготавливаемых и собираемых в своих приспособлениях в системе плазово-шаблонного метода сборки и увязки и оснастки ПШМ (это предполагает также изготовление входящих в сборки деталей по той же оснастки);

– предусмотрена возможность быстрого снятия НВ, РВ и крыла в эксплуатации для перевозки вертолета различными видами транспорта, включая тяжелые транспортные самолеты, железнодорожные платформы;

– планер вертолета цельнометаллический;

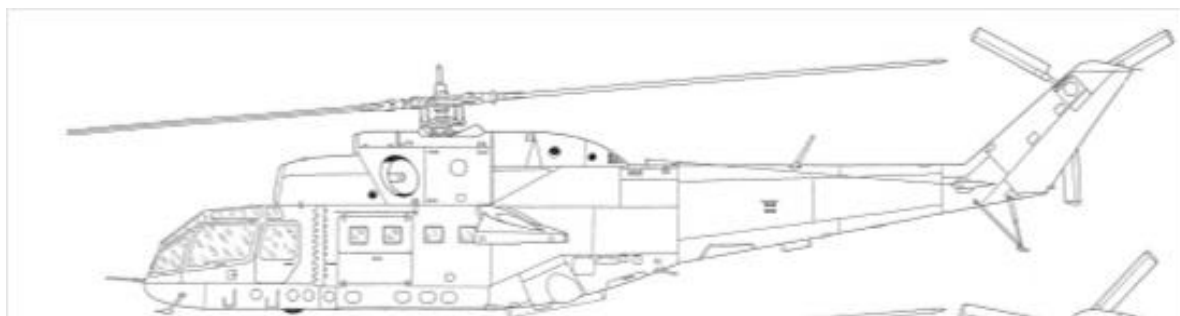
– дюраль Д16Т, ковочные алюминиевые сплавы АК4Т, АК6, В65П, В95Т в разных вариантах термообработки (листы, плиты, прутки, штамповки и профили) применяются для изготовления лонжеронов лопастей НВ и РВ, деталей силового набора, обшивок, испытывающих большие распределенные, средние и малые сосредоточенные нагрузки кронштейны и элементы проводки управления;

– алюминиевые литейные сплавы серий АЛ в разных вариантах термообработки применяются для изготовления деталей систем, испытывающих средние и малые сосредоточенные нагрузки кронштейны и элементы проводки управления;

– магниевые литейные сплавы серии МЛ применяются для изготовления деталей, испытывающих распределенные нагрузки кронштейны и качалки проводки управления и др. систем;

– сталь конструкционная 30ХГСА (листы, плиты, прутки, поковки, штамповки и профили) применяются для изготовления деталей, испытывающих

большие сосредоточенные нагрузки – узлов навески агрегатов СУ, крыла, шасси и др.;

- сталь конструкционная 35ХГСЛ (отливки) применяется для изготовления деталей, испытывающих средние сосредоточенные нагрузки;

- стали нержавеющей (листы) применяются для изготовления деталей, испытывающих нагрев, гидравлическое давление и воздействие агрессивных средств (силовая установка, трубопроводы и др.);

- стали нержавеющей (фольга) применяются для изготовления сотовых заполнителей трехслойных панелей (соединяются с их обшивками пайкой);

- специальные стали с высокой закалкой используются для местного бронирования;

- стеклотекстолит (листы, прутки) применяется для изготовления декоративных и внутренних защитных панелей, креплений для оборудования;

- фторопласт Ф4 в листах и блоках с мехобработкой применяется для изготовления деталей, испытывающих избыточное трение;

- специальное бронестекло (триплекс) применяется для изготовления лобовой панели кабины экипажа;

- силикатное стекло применяется для изготовления двух верхних панелей кабины экипажа;

- плексиглас применяется для изготовления боковых панелей кабины экипажа, окон ее дверей и кабины десанта;

- масло– и топливостойкие резины применяются в системах вертолета;

- термостойкие резины применяются в силовой установке, в уплотнениях дверей и люков;

- для получения тонких обшивок переменной (соответствующей действующим местным напряжениям) толщины используется химическое фрезерование (травление);

- основными видами соединений являются заклепочные (в основном, с двухсторонним подходом – за исключением агрегатов с малой строительной высотой) и болтовые (в высоконагруженных местах), но также применяются сварка, склейка и клее-сварные соединения;

- для ресурсно-нагруженных деталей (например, лонжеронов НВ) применяется виброупрочнение (создание нагартованного поверхностного слоя обдувом струей воздуха со стальными шариками).

Силовая установка:

- в состав силовой установки, входят маршевые двигатели, главный редуктор, НВ, РВ, его трансмиссия, ВСУ и системы управления, запуска, топливная, масляная, охлаждения, запуска, останова и др., часть агрегатов силовой установки участвует и в управлении вертолетом (рис. 3);



Рис. 3. Общій вид двигателя ТВ3-117 конструкции С.П. Изотова.

– два маршевых ГТД ТВ3-117 (взлетная мощность 1700 л.с., мощность ЧР 2200 л.с. используется при отказе одного двигателя) установлены над НЧФ бок параллельно ПСС с наклоном носовыми частями вниз $4^{\circ} 30'$ вперед и плоскости, проходящей через оси обоих двигателей на $2^{\circ} \pm 30'$ вправо для их соединения под прямым углом с главным редуктором, наклоненным относительно ПСС и СГФ под теми же углами;

– воздухозаборники лобовые, нерегулируемые, кругового сечения со скругленными передними кромками.

Воздухозаборники двигателей и обдува главного редуктора. На рисунке 4 Миль Ми-24А сер. № 2201407, который использовался как Воздухозаборники двигателей и обдува главного редуктора учебное пособие в Рижском высшем военном авиационном инженерном училище – РВВИАУ [4, 5].

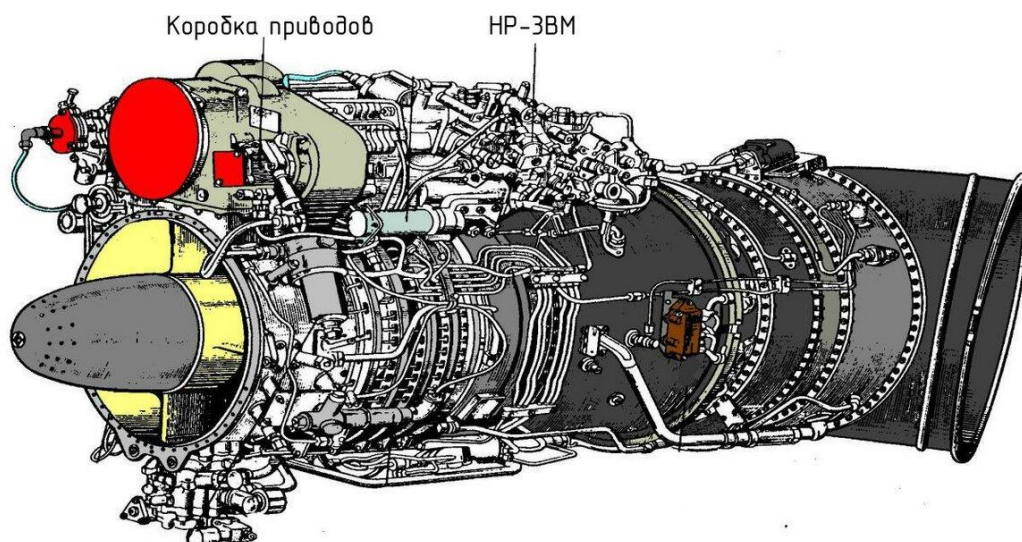

Рис. 4. Воздухозаборники двигателей и обдува главного редуктора.

Сопло на учебно-разрезном двигателе ТВЗ-117. Внутри виден передающий вращение главному редуктору рабочий вал в обтекателе и диск свободной турбины (рис. 5).



Рис. 5. Сопло на учебно-разрезном двигателе ТВЗ-117.

- сопла (являются частью двигателя) вывалены в бок через борта их отсеков;
- створки капотов откидываются в бок на петлях и удерживаются тросами, на них можно становиться при обслуживании и ремонте двигателей без съема с вертолета;
- главный редуктор ВР-24 трехступенчатый, понижает обороты двигателя 1500 об/мин на номинале до 240 об/мин для НВ и до 3237 для карданного вала РВ, его длина 1210 мм, ширина 885 мм, высота 1765 мм, вес 830 кг;
- редуктор обеспечивает работу обоих двигателей с ограничением по режимам, а также одного двигателя на режиме ЧР при отказе другого, установлен над СЧФ в зоне кабины десанта, имеет системы охлаждения масла, которым заполнены его картеры, и систему их принудительного воздушного охлаждения, воздухозаборник которой находится над двигателями, а выход воздуха и отвод им лишнего тепла осуществляется через щели на капоте;
- НВ изменяемого шага пятилопастный, он проектировался на базе НВ Ми-8 с тем же профилем, но чтобы не допустить роста воздушных скоростей на максимальной поступательной скорости вертолета (ее прирост ожидался порядка 50...100 км/ч) и расширения зоны сверхзвуковых потоков его диаметр уменьшен на 2988 мм, ометаемая площадь уменьшилась на 92,9 кв.м и для сохранения тяги хорды лопастей увеличили на 200 мм, повысив коэффициент заполнения ометаемой площади;
- НВ состоит из втулки с автоматом перекоса и лопастей на шарнирных подвесах, обеспечивающих их смещение в установленных пределах вперед-назад и вверх-вниз, а также изменение угла установки по командам автомата перекоса;

– втулка НВ с автоматом перекося и другими системами имеет высоту 340 мм, диаметр 1744 мм и вес 590 кг. (рис.6);

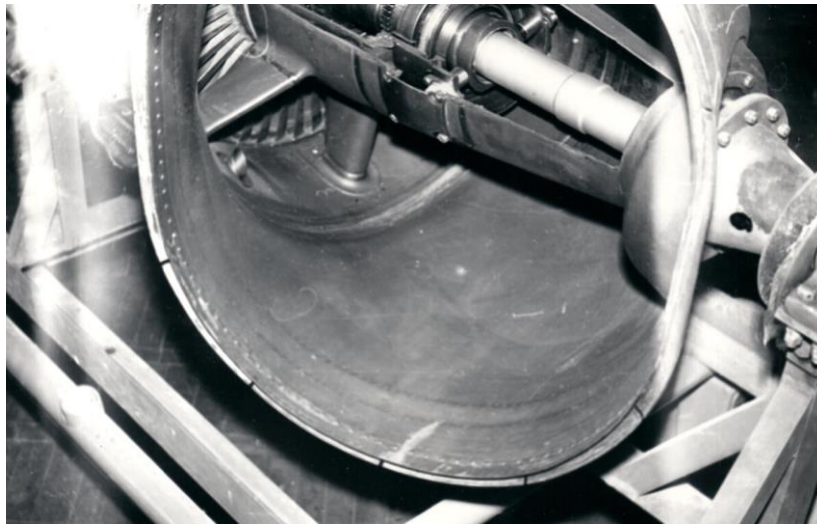

Рис. 6. Втулка несущего винта на вертолете Ми-24А сер. № 2201407.

– лопасть имеет аэродинамический профиль NACA230, который был незначительно изменен по производственным причинам, на виде в плане ее короткая комлевая часть имеет умеренную положительную стреловидность, основная часть прямоугольная большого удлинения, законцовка каплевидная (рис.7);

– конструкция лопасти включает комлевую часть, лонжерон, представляющий собой ее переднюю кромку, противовеса для придания лопасти необходимой балансировки и исключения аэроупругих вибраций, 18 хвостовых отсеков, соединенных по торцам вкладышами, хвостовой стрингер и законцовку;

– лонжерон представляет собой цельную прессованную фасонную трубу из алюминиевого сплава, верхняя и нижняя его полки имеют ребра жесткости, первые от носка ребра служат направляющими для сборного противовеса, его торцы закрыты крышками, в комлевой крышке есть штепсельный разъем контурного огня и вентиль для закачки воздуха в полость лонжерона, на его задней части у комля установлен сигнализатор падения давления воздуха (что свидетельствует о повреждении лонжерона);

– каждая часть противовеса покрыта слоем резины для плотности установки и исключения коррозии от трения о лонжерон;



Рис. 7. Лопасти несущего винта вертолета Ми-24А.

- хвостовой отсек лопасти представляет собой трехслойную панель из двух тонких обшивок из алюминиевого сплава и сотового заполнителя, он соединяется с лонжероном и концевым стрингером лопасти на клею;
- на законцовке лопасти НВ установлена лампа контурного огня;
- по результатам испытаний для уравнивания воздействий, вызванных отклонениями от теоретического обвода, на каждой лопасти были установлены по две триммерные пластины, которые отгибались вручную после оценки поведения конкретного экземпляра вертолета в первых полетах;
- вес комплекта лопастей 580 кг;
- вал НВ наклонен на углы $4^{\circ} 30'$ вперед и $2^{\circ} \pm 30'$ вправо для обеспечения аэродинамической симметрии вертолета на крейсерской скорости;
- ВСУ газотурбинного типа АИ-9В установлена за главным редуктором перпендикулярно ПСС и обеспечивает запуск маршевых двигателей без подключения аэродромного источника питания или АПА и в полете (при нормальной зарядке бортового аккумулятора), а также питание всех систем вертолета на земле и при отказе основных генераторов в полете;
- воздух в ВСУ подается через щели в панели обшивки против ее ВЗ по правому борту, а выхлоп – через сопло по левому борту;
- трансмиссия РВ проходит в мотоотсеке, хвостовой и килевой балках и состоит из раздаточного и двух угловых редукторов, а также карданных валов;
- редуктор трансмиссии РВ понижает частоту его вращения с 3237 (карданный вал) до 1112 об/мин на номинальном режиме двигателей (1500 об/мин);
- РВ изменяемого шага трехлопастный, по конструкции такой же, как и на вертолете Ми-8, установлен на надстройке с правой стороны килевой балки(рис.8);



Рис. 8. Рулевой винт на правой стороне килевой балки вертолета Ми-24А.

– топливная система состоит из 5 вкладных мягких топливных баков (№ 1 и 2 – расходные, размещение баков – см. конструкция фюзеляжа, средства повышения живучести описаны в соответствующем разделе) общей емкостью 2250 л, двух дополнительных топливных баков емкостью по 1030 л, размещаемых в отсеке десанта (используются для перегона), подсистем заправки, выработки и слива с их трубопроводами, клапанами, кранами, горловинами, фильтрами и арматурой;

– каждый двигатель имеет самостоятельную систему питания топливом из своего или противоположного расходного бака в случае выхода из строя одного из них;

– каждый бак вложен в свой контейнер, который имеет трехслойную сотовую нижнюю панель;

– топливо – керосин Т-1, ТС-1 или Т-7П;

– заправка маслосистемы двигателей – 6...9 л, гл. редуктора – 41...50 л, применяемое масло – минеральное Б-9В.

Заключение. Внедрение новых технологических процессов и техники предъявляют более жесткие требования к материалам. Если говорить об авиационной промышленности, то помимо коррозионной стойкости в число подобных требований входят увеличение ресурса работы изделия, устойчивости к термоциклическим и механическим нагрузкам, уменьшение массы.

Заменяя алюминий и другие металлы при производстве деталей летательных аппаратов на высокоэффективные композиты низкой плотности, можно будет снизить массу летательных аппаратов. Такая экономия образуется за счет более низких затрат на топливо и меньшей потребности в материально-техническом обслуживании, которое при использовании металлов возникает из-за их усталости и коррозии.

Литература

- 1 Володко А.М. Вертолет в усложненных условиях эксплуатации. – М.: Книжный дом «Университет» (КДУ), 2020. – 302 с.
- 2 Данилов В.А. Вертолет Ми-8 МТВ. – М.: Транспорт, 2020. – 296 с.
- 3 Данковцева А. Вертолет. – М.: АСТ, Астрель, 2021. – 467 с.
4. Боевые вертолеты мира / В.Н. Шунков, В.В. Ликсо. – М.: АСТ: Мн.: Харвест, 2005. – 240 с.
5. Никольский М.В. Вертолет «Линкс – винтокрылая рысь». – М.: АСТ, 2022. – 224 с.

**ТЕХНИКАЛЫҚ ҒЫЛЫМДАР ЖӘНЕ
ТЕХНОЛОГИЯЛАР**

**ТЕХНИЧЕСКИЕ НАУКИ И ОТРАСЛЬ
ТЕХНОЛОГИИ**

**TECHNICAL SCIENCES AND TECHNOLOGIES OF
THE INDUSTRY**

SRSTI 81.93.29

METHODS OF CRYPTOGRAPHIC PROTECTION OF INFORMATION

N. Mekebayev, N. Muptyhan

Al-Farabi Kazakh National University, Almaty

Modern society is increasingly becoming information-driven, the success of any type of activity increasingly depends on the possession of certain information and on the absence of their competitors. And the stronger this effect is, the greater the potential losses from abuse in the information sphere, and the greater the need for information protection. In short, the emergence of the information processing industry has necessarily led to the emergence of the information security industry. In this article, we will consider such a type of protection as cryptography.

Key words: Cryptography, information protection, virus attacks, avalanche effect, encryption.

Over the past 10-15 years, information technologies have significantly expanded and strengthened their «foothold» in all spheres of our life. This circumstance is an absolute positive factor influencing the innovative nature of the development of the real sector of the economy, healthcare, services, leisure and, of course, education. However, along with this, this trend is increasingly revealing the severity of the problems and negative consequences of informatization. To the greatest extent, these problems are associated with the possibility of unauthorized access to information resources, infrastructure facilities belonging to other individuals, business entities, the banking sector, and other states. This is directly related to the need to ensure not only information, but also state security.

These reasons place the responsibility on the education system in terms of not only the informatization of the field of education itself, but also the training of specialists capable of effectively solving these problems.

Stage I – until about the middle of the XV century, when Johannes Gutenberg created the European method of printing with movable type, which spread all over the world. Until that time, almost any information was transmitted orally, i.e. confidentiality was determined solely by the «human factor».

Stage II – until about the beginning of the XIX century – is characterized by the use of naturally occurring means of information communications. The main task of information security is to protect information about events, facts, property, etc.

Stage III is associated with the beginning of the use of technical means of electrical and radio communication. It is characterized by the use of noise-resistant encoding of the message (signal) with subsequent decoding of the received message (signal).

The IV stage – since 1935 – is associated with the advent of radar and sonar equipment. Information security was based on a combination of organizational and technical measures aimed at improving the protection of radar facilities from the effects of active and passive interference on their receivers.

The V stage – since 1946 – is associated with the invention and introduction into practice of electronic computers (computers). The era of the advent of computer technology is associated with the development at the University of Pennsylvania (USA) Computer ENIAC (Electronic Numerical Integrator And Computer (Calculator)). The tasks of information security were solved mainly by methods and methods of restricting physical access to equipment for collecting, processing and transmitting information.

The VI stage – starting from the first half of the 60s of the XX century – is due to the creation and development of local information and communication networks. Security tasks were solved mainly by methods and methods of physical protection of funds, by administration and control of access to network resources.

The VII stage – since 1973 – is associated with the use of mobile communication devices with a wide range of tasks. During this period, the world-famous companies Microsoft (Bill Gates and Paul Allen) and Apple (Steve Jobs and Stefan Wozniak) were created.

The VIII stage – starting from about 1985 – is associated with the creation and development of global information and communication networks using space support facilities; provides for the integrated use of measures and means of protection.

The IX stage – approximately from the end of the XX – beginning of the XXI century – is associated with the widespread use of ultra-mobile communication devices with a wide range of tasks and global coverage in space and time provided by space information and communication systems. It is characterized by a «broad transition to digital», the use of cloud technologies, storage, processing and use of large amounts of data (Big Data); provides for the integrated use of measures and means of protection.

The problem of protecting information by converting it relates to cryptology (Greek: κρυπτός (kryptos) – secret, λόγος (logos) – word). Cryptology is divided into two areas – cryptography and cryptanalysis. The goals of these directions are directly opposite.

Cryptography (Greek: κρυπτός and γράφω (grafo) – I write), or cryptography, is engaged in the search and research of mathematical methods of information transformation. The sphere of interests of cryptanalysis is the study of the possibility of decrypting information or breaking ciphers.

Cryptography is one of the oldest sciences, its history goes back several thousand years. Initially, writing itself was a cryptographic system, since in ancient societies it was owned only by a select few. The sacred books of Ancient Egypt and

Ancient India are examples of this. With the widespread spread of writing, cryptography began to form as an independent science. The first cryptosystems are found already at the beginning of our era. Cryptographic systems were rapidly developed during the First and Second World Wars.

In recent decades, the main object of research in cryptographic science has become not theory, but practice. This is due to several reasons, the main one among them is the development of Internet technologies.

Ensuring security in computer systems is one of the key tasks of information security specialists around the world. Amateurs and professionals find and fix vulnerabilities in programs, destroy viruses, and fight cybercriminals. In addition, many cybersecurity specialists are engaged in the development of cryptographic information protection tools.

Cryptography is a science that studies the means of protecting information, hiding it from outsiders. Another task is to preserve the authenticity (authenticity and immutability) of information that is transmitted using encryption.

The main object of cryptographic research is information. The purpose of science is to conceal information. The main way to solve these problems is to use encryption.

Encryption is changing information in such a way that an outsider cannot extract anything useful from it, but at the same time the person to whom it is addressed can transform it into its original form.

In general, encryption is used to achieve three goals:

1. Confidentiality. Thanks to the means of cryptographic protection, information can be made inaccessible to outsiders.
2. Immutability. Encrypted information cannot be tampered with or distorted during transmission or storage.
3. Confirmation of the source. Encrypted information has properties that confirm that it was sent by a certain person, and not by someone else.

The process of transferring data from one person to another using the encryption method is as follows:

1. The source text, image, video recording is converted into an encrypted form using the algorithm, while the user receives a special key for decryption;
2. The encrypted text is transmitted to the recipient;
3. The recipient uses a special key to decrypt the text and restore it to its original form.



Simply put, the process consists of two key stages – encryption (hiding information) and decryption (returning the message to its original form).

There are two methods of encryption and decryption. In the first case, the same key is used for these tasks, and in the second – two different keys (one for hiding and the second for disclosing information).

The main difficulty that people faced in the process of exchanging information was the transfer of the key. It was difficult to transmit it in such a way as to exclude the possibility of interception by outsiders. A public key system has been developed to solve this problem. The essence of the system is that a person has two keys – hidden and open. The first is used only for individual purposes and is needed to decrypt information, and the second can be transmitted through open channels (i.e. not protected from unauthorized persons). Thus, two people can exchange their public keys and not worry about the safety of information in the future, since there is a universal means – a secret key that does not need to be transferred to anyone, and they always have it. The appearance of this method is a revolution in the media of information protection.

Encryption algorithms.

In order for the information to be encrypted and then decrypted, you need to create an algorithm. An algorithm is a set of rules and actions that are needed to successfully decrypt or encrypt data.

The simplest algorithms originated in ancient times. For example, the Caesar cipher. The essence of it was that the letters in the source text moved one position forward according to the Latin alphabet. That is, A turned into B, C into D, etc. An example of the simplest message that is encrypted using such systems is the «SOS» signal. It can be passed as «TPT» by shifting the letters of the word one position to the right (according to the alphabet). To return to the original form, it is enough to do the same, but now shift the letters to the left – we get SOS.

Algorithms are usually divided into the following categories:

Symmetric cryptosystems. This is the same method when a single key is used for encryption and decryption.

Asymmetrical. Two keys (public and private) are used for encryption and decryption.

Hash functions. Less research has been written about this information security tool, although it is often used. For example, to confirm the authenticity of the information or the authorship of the message. The peculiarity of hash functions is that they do not necessarily have to be decrypted by other persons, and, as a rule, they do not transmit any important information with their help.

All three types of algorithms are widely used to protect information. The advantage of symmetric algorithms is that they are less demanding on computing resources and work faster than asymmetric ones. The disadvantage of symmetric encryption is that you need to pass the key to a second person. To solve this problem, hybrid encryption is used together with symmetric encryption. The essence of the method is that the information is encrypted by a symmetric algorithm, and the decryption key is sent through channels that are protected by asymmetric systems.

The Current State of Cryptology.

Algorithms became more complicated with the development of mathematics and the advent of electromechanisms. The old tools (the same Caesar cipher) can be cracked by a simple computer search in a few seconds. Modern algorithms have high cryptographic strength, so you can spend centuries hacking them, but not decrypt the text.

A new period of scientific development came in the 1970s and was marked by the emergence of open encryption algorithms that solved the fundamental problem of secure key transfer. Now there is no need to worry about someone intercepting the key and being able to read the message. An outsider who has received a public key (a means of protection) will not be able to read any message.

Science is developing along with the growth of the capabilities of computer systems. Over the past decades, experts have developed many universal algorithms that allow you to store and transmit information with high reliability. The most common protection systems:

Symmetrical: AES, «Grasshopper», Camellia, Twofish, Blowfish;

asymmetric: Elgamal, RSA;

hash functions: MD(4, 5, 6), SHA (-1, -2), «Stribog».

Some of these standards have been developed for use by states and certified as national encryption algorithms (AES in the USA, «Grasshopper» in Russia).

Cryptography (translated from Greek as «secretly writing») is a science dedicated to ensuring the integrity, authentication and confidentiality of data.

The protection of confidentiality and ensuring data integrity are linked, and often methods and means of solving one problem help with solving another.

In addition to encryption and decryption, cryptography also deals with key management, electronic digital signatures, information protection at the level of quantum physics, and obtaining information (hidden).

Various classification systems are applicable to the methods of cryptographic data protection, in particular, according to the form of influence on the initial data, they are divided into 4 subgroups (Fig. 2).

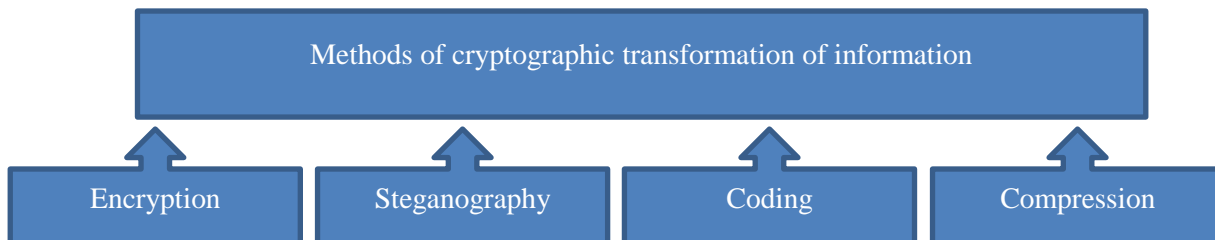

Fig. 2. Methods of cryptographic transformation of information.

Steganography (cryptography) is the placement of hidden information inside an open [2]. The purpose of this method is:

1. Copyright confirmation by embedding, for example, the author's name in the form of a steganographic watermark;

2. Creation of digital prints, for example, for the protection of an exclusive right;

3. To protect the authenticity of documents and the subsequent identification of unoriginal and fake data;

4. Direct transmission of hidden data, in various ways so that the attacker does not guess about the very fact of data transmission.

Coding is the process of replacing some sentences, semantic constructions or words with codes (alphanumeric symbols, words, etc.) [3].

Dictionaries or tables located on both sides (transmitting and receiving) are used to decrypt information. This process is used in a limited subject of the text due to the need to use dictionaries. The disadvantages of coding can also include the need to periodically change dictionaries, and their subsequent distribution, in order to avoid code disclosure.

The encryption method is called a certain set of actions and transformations of data with the subsequent receipt of private information and the possibility of its reverse decryption. Encryption appeared more than three thousand years ago, some of the methods invented at that time are still used today.

Методом шифрования называется определенный набор действий и преобразований данных с последующим получением приватной информации и возможностью ее обратного дешифрования. Шифрование появилось более трех тысяч лет назад, некоторые из методов, изобретенных в то время, используются до сих пор.

An attack is the process of decrypting information by persons who do not have access to keys or an encryption algorithm.

Encryption can be symmetric and asymmetric, depending on the number of keys, if there is one key, symmetric encryption, if there are two keys, asymmetric encryption.

The good diffusion properties of the encryption algorithm are also a consequence, including the LaVine effect.

There are the following criteria based on the avalanche effect [5]:

– avalanche effect criterion-requires changing the average half of the bits in the output (encrypted) value when each individual bit in the input (primary) value changes;

– strict avalanche effect criterion-requires change with a probability of 0.5 of each individual bit in the output value when each individual bit in the input value changes.

If the created encryption or hashing algorithm is not sufficiently supported by the avalanche effect property, the result is that the cryptographer can apply the relationship between the output bits and the input bits of the text to his analysis and get some necessary information about the input bits, i.e. plaintext.

For the avalanche effect criterion, the value of its avalanche effect parameter can be calculated by the formula:

$$\varepsilon_a = |2 * k_i - 1|$$

here, i is the sequence number of the changed bit in the input text, and k_i represents the probability that about half of the bits in the output value of the text will change when the i – th bit in the input value changes compared to the original (immutable) input value.

To study the avalanche effect on the «Kuznechik» encryption algorithm, a software was developed. The software is shown in Figure 3.

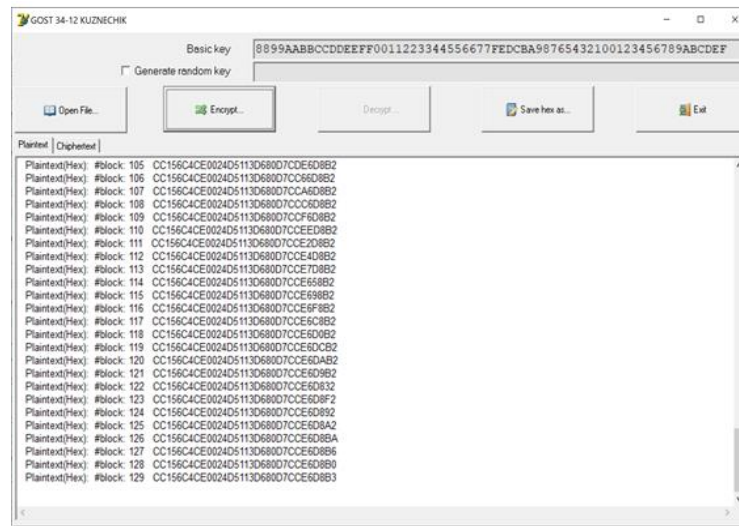

Figure 3. Encryption of Test text using the encryption program «Kuznechik».

Information security methods, in particular cryptographic data protection systems, play an important role in a modern, information-filled measure. An idea of the means of protection is necessary for the normal functioning of the transmission and storage of classified information.

Currently, cryptography is considered the main component of all information systems, from e-mail to cellular communications.

Cryptographic security guarantees accountability, transparency, correctness and secrecy. With the help of cryptography, it becomes possible both to determine the identity of the subject and to preserve anonymity. Cryptography prevents offenders from spoiling the server and prevents competitors from entering secret documents. Now cryptography is used in almost all areas of human activity, which is an essential task in its more detailed study and further development.

References

- 1 Posthumus S., Von Solms, R. (2004). A framework for the governance of information security. *Computers & Security* 23(8). – P. 638-646.
- 2 Gafner V.V. Information security: A textbook. – Ph/D: Phoenix, 2017. – 324 p.
- 3 Siponen M., Oinas-Kukkonen H. (2007). A review of information security issues and respective research contributions. *ACM SIGMIS Database* 38(1), 80.

4 Gromov Yu.Yu. Information security and information protection: Textbook. – St. Oskol: TNT, 2017. – 384 p.

5 Baskerville R. (1988). Designing Information Systems Security, New York: John Wiley and Sons, Information Systems Series.

6 Efimova L.L. Information security of children. Russian and foreign experience: Monograph. – M.: UNITY-DANA, 2016. – 239 p.

ҒТАМР 87.19.81

АҒЫНДЫ СУЛАРДЫ ГИДРОЦИКЛОНМЕН МЕХАНИКАЛЫҚ ТАЗАРТУ

Г.Б. Құрманбай

Л.Н. Гумилев атындағы ЕҰУ, Астана қ.

Таза суды тұтыну арқылы адам оны табиғатқа ағынды сулар түрінде қайтарады. Судың ластануы – бұл адамның өндірістік және тұрмыстық қызметінің тікелей немесе жанама әсерінен туындаған судың құрамының немесе қасиеттерінің өзгеруі, нәтижесінде олар жарамсыз болып қалады. Өндірістік сулардың негізгі ластанушылары органикалық қосылыстар, мұнай өнімдері, ауыр металл тұздары, сондай-ақ азот қосылыстары, сульфаттар, хлоридтер, цианидтер және т.б. Ағынды суларды механикалық тазарту үшін гидроциклондар қолданылады. Бұл мақалада гидроциклондардың түрлері мен жұмыс жасау принциптері туралы айтылады.

Түйін сөздер: ағынды сулар, мұнай, ластану, гидроциклон, қысым.

Ағынды сулар қоршаған орта объектілерінің, соның ішінде жер үсті тұщы және теңіз суларының, жер асты сулы қабаттарының, ауыз су мен топырақтың микробтық ластануының негізгі көзі болып табылады.

Ағынды сулар үш негізгі санатқа бөлінеді:

- тұрмыстық;
- өндірістік;
- атмосфералық (жаңбыр және еріген).

Тұрмыстық ағынды сулар салыстырмалы түрде тұрақты сапамен сипатталады (суды пайдалану нормаларын сақтай отырып). Бұл ағындар тоқтатылған бөлшектер мен органикалық заттардың айтарлықтай концентрациясы аясында микробтардың ластануының жоғары деңгейімен сипатталады. Сондықтан дезинфекциялау алдында оларды механикалық және биологиялық тазарту қажет.



Ағынды суларда ластану ерімеген (коллоидты) және еріген күйде болады. Мұнай өнімдері жер үсті суларын ластайтын ең көп таралған және қауіпті заттардың бірі болып табылады.

Мұнай өнімдерінің көп мөлшері жер үсті суларына мұнайды сумен тасымалдау кезінде, мұнай өндіру, мұнай өңдеу, химия, металлургия және басқа да өнеркәсіптердің ағынды суларымен, тұрмыстық сумен бірге түседі. Көмірсутектердің кейбір мөлшері суға өсімдік және жануарлар ағзаларының интравитальді бөлінуі нәтижесінде, сондай-ақ олардың өлгеннен кейін ыдырауы нәтижесінде түседі.

Мұнай өнімдері әртүрлі миграциялық формада болады: ерітілген, эмульсияланған немесе суспензиялардың қатты бөлшектері мен түбіндегі шөгінділерде сорбцияланған немесе су бетіндегі қабықша түрінде. Әдетте, қабылдау сәтінде мұнай өнімдерінің массасы пленкада шоғырланған. Ластану көзінен алыстаған сайын еріген, эмульсияланған және сорбцияланған мұнай өнімдерінің үлесін арттыруға бағытталған миграцияның негізгі түрлері арасында қайта бөлу орын алады.

Мұнай өнімдері болған жағдайда су ерекше дәм мен иіске ие болады, оның түсі өзгереді, ерітіндінің рН өзгереді, атмосферамен газ алмасуы нашарлайды.

Ағынды суларды механикалық тазарту үшін гидроциклондар қолданылады.

Гидроциклон – бұл айналатын сұйықтықтағы суспензияларды сұйықтықтан қатты заттарды кетіру үшін (сұйықтықты ағарту) көлемі, пішіні немесе тығыздығы бойынша екі фракцияға бөлуге арналған аппарат.

Гидроциклондар әртүрлі көлемдегі және пішіндегі құм бөлшектерін сұйықтықтардан бөлу үшін әртүрлі салаларда кеңінен қолданылады. Өндірілген мұнай ресурстарына дисперсті және еріген мұнай мен құмның әртүрлі мөлшері бар су көлемі кіреді, бұл процесті басқаруды қиындатады. Бұл компоненттер бөлу және өндіру кезінде жабдыққа әртүрлі қиындықтар тудыруы мүмкін және қоршаған ортаға зиян тигізеді. Сондықтан оларды сұйықтықтардан алып тастау керек.

Механикалық қоспалардың абразивті бөлшектерінің әсерінен құрылғылар тез тозады; қызмет ету мерзімін ұзарту үшін олар базальтпен немесе резеңкемен қапталған. Ағынды суларды дөрекі қоспалардан тазарту кезінде диаметрі 100 мм – ден асатын құрылғылар, аз мөлшерде суды жұқа дисперсті қоспалардан тазарту үшін шағын диаметрлі қысымды гидроциклондарды (мультициклондар) қолдану тиімдірек.

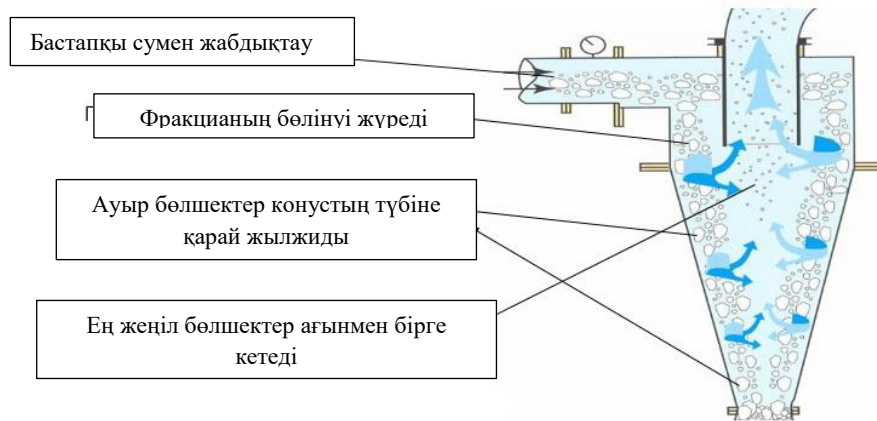

Сурет 1. Гидроциклонның жұмыс принципі.

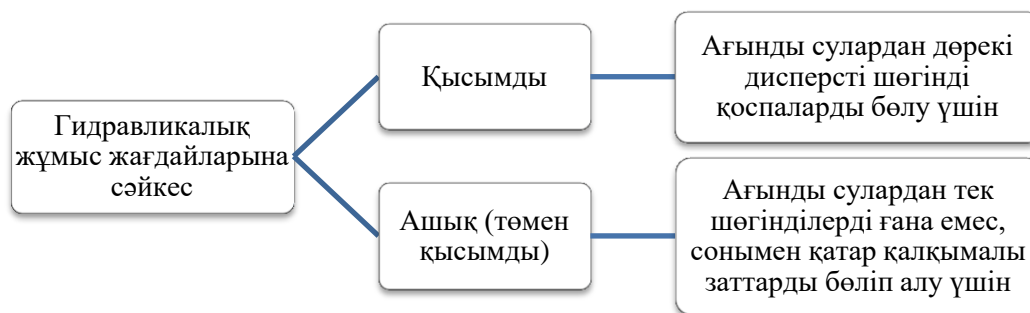

Қысымды гидроциклон-конустық пішінді металл аппарат (сурет 2) сұйықтықтан тангенциалды түрде оны аппаратқа енгізу нәтижесінде пайда болатын орталықтан тепкіш күштердің әсерінен суспензияланған заттарды бөліп алу үшін қолданылады.

Ағынды су цилиндрлік бөлікке тангенциалды түрде бекітілген құбыр арқылы гидроциклон қақпағының астына қысыммен беріледі. Құм мен шлам төменгі тесік арқылы, ал тазартылған су жоғарғы су төгетін құбыр арқылы шығарылады.

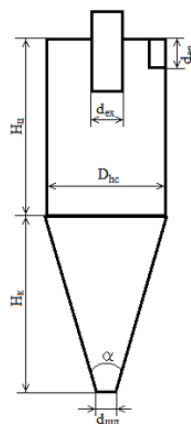

Сурет 2. Қысымды гидроциклон.

d_{hc} -цилиндрлік бөліктің диаметрі, d_{en} -қоректендіру құбырының диаметрі, d_{ex} -су төгетін құбырдың диаметрі, $d_{шг}$ -суспензия құбырының диаметрі, $H_{ц}$ -цилиндрлік бөліктің биіктігі, $H_{к}$ -су төгетін құбырдың батыру тереңдігі, α – конустық бөліктің конустық бұрышы.

Циклон корпусына қатысты орналасқан құбыр арқылы су шығаратын центрифугалық күштің әсерінен қатты заттар гидроциклонның қабырғаларына лақтырылады, содан кейін төменгі тесікке түседі. Гидроциклонда екі негізгі бұрандалы ағын пайда болады: конустың жоғарғы жағына бағытталған сыртқы және қарама-қарсы бағытта ішкі. Гидроциклон осінде ауа бағанасы пайда болады.

Центрифугалық күш ауырлық күшінен едәуір асып түсетіндіктен, гидроциклондар тік, көлбеу және көлденең бағытта жұмыс істей алады. Суды гидроциклонға беруге және одан бір немесе бірнеше құбырлар арқылы шығаруға болады.

Қысымды гидроциклондағы өлшенген заттарды бөлудің тиімділігі оның геометриялық өлшемдеріне және бөлінетін өлшенген заттардың сапасына байланысты. Сонымен, гидроциклон диаметрінің төмендеуімен суды тазарту тиімділігі артады. Сонымен қатар, шағын диаметрлі гидроциклондардың өткізу қабілеті шамалы, сондықтан бірдей су көлемін өңдеу үшін олардың көп саны қажет.

Қондырғының ақтамдылығын арттыру үшін шағын диаметрлі гидроциклондар мультициклондар немесе аккумуляторлық гидроциклондар деп аталатын блоктарға топтастырылған. Шетелде жүзден астам қысымды гидроциклондарды біріктіретін батареялар шығарылады.

Қысымды гидроциклонды тығыздығы төмен, судың тығыздығы төмен: майлар және мұнай өнімдері бар ірі дисперсті лаस्ताушы заттарды оқшаулау үшін пайдалануға болады. Гидроциклондағы «жеңіл» өнімнің бөлінуі орталық бөлікте жүреді. Сондықтан су төгетін құбыр ұзартылған ұзындықта қабылданады, үшінші өнімді шығаруға арналған қосымша құбыр құбырдың жоғарғы жағындағы ось бойымен орналастырылады. Мұндай гидроциклондар үш өнім деп аталады (су – суспензия – жеңіл өнімдер).

Қысымды гидроциклонның көмегімен көптеген технологиялық міндеттерді сәтті шешуге болады:

– шыны, фарфор және басқа да өндірістерге арналған ағынды суларды тазарту (күмді, сазды және т.б. жою), мұнай кәсіпшіліктері (мұнай алу), ет комбинаттары (майды, ауыр ластануды жою), жер үсті көздерінен алынған табиғи су;

– ағынды су шламы (керамикалық зауыттардың сорылатын ағынды шөгінділерінен карборундты, әк сүтінен инертті қоспаларды, сусыздандыру үшін бұрандалы центрифугаларға жіберер алдында ағынды сулардың шламынан абразивті қоспаларды бөлу);

– ағынды суларды қоюландыру және ағынды суларды тазарту қондырғыларында шөгінділерді шығару;

– құм ұстағыштардан гидравликалық элеваторлармен шығарылған құмның органикалық заттары мен мұнай өнімдерінен жуу;

– минералды ағынды сулардың шламын одан әрі сусыздандыру алдында қоюландыру.

Гидроциклондарды сорғыны абразивті қасиеттері бар суспензиясы бар суды айдау кезінде абразивті тозудан қорғау үшін қолдануға болады.

Қысымды гидроциклондардың артықшылығы мен кемшіліктері:



Ашық гидроциклон – сұйықтықтың айналмалы ағынынан ауырлық күшінің әсерінен тоқтатылған заттарды шығаруға арналған дөңгелек пішінді аппарат.

Ашық гидроциклондардағы ағынды суларды бөлу процесі гравитациялық және центрифугалық күштердің әсерінен де жүреді, сондықтан циклон бетіндегі гидравликалық жүктемелер әдеттегі гравитациялық тұндырғыштағы жүктемелерден едәуір асып түседі.

Ішкі құрылғылары жоқ ашық гидроциклон ағынды суларды ірі дисперсті қоспалардан тазарту үшін қолданылады (мөлшері 100 мкм). Бұл құрылғы кейбір өндірістердің суларын тазарту кезінде қалалық тазарту қондырғыларында немесе бастапқы тұндырғышта құм тұзағының функцияларын орындай алады.

Бастапқы су ішкі цилиндрмен шектелген кеңістікке тангенциалды түрде беріледі (сурет 3). Спираль бойымен ағын жоғары қарай қозғалады, цилиндрдің жоғарғы жиегінде ол бұрылып, диафрагмадағы тесікке қарай жылжиды. Көлденең тұндырғыштың соңында орнатылған диафрагма қабырға аймағының жанында қозғалатын бөлінген тұнбаны шығаруға жол бермейді. Ішкі цилиндр тұнбаны конустық бөлікке тасымалдайтын тұйық айналым ағынының пайда болуына ықпал етеді. Жарықтандырылған су ағыны диафрагманың астынан шығып, дренаж арқылы сақиналы науаға құйылады және құрылымнан тыс жерге жіберіледі.

Бөлінген тұнба конустық бөлікте жиналады немесе одан төменгі түсіру тесігі арқылы үздіксіз шығарылады.

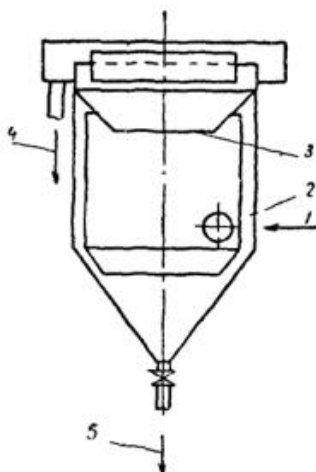

Сурет 3. Ішкі цилиндрі мен диафрагмасы бар ашық гидроциклон.
1 – Бастапқы су; 2 – ішкі цилиндр; 3 – диафрагма; 4 – ағартылған су ағыны; 5 – бөлінген тұнба.

Бұл дизайндағы құрылғының өткізу қабілеті бірдей тазалау дәрежесінде тұндырғыштардың өткізу қабілеттілігінен шамамен 2-2, 5 есе жоғары.

Ашық гидроциклонның артықшылықтарының бірі тұндырғыштарға қарағанда біршама үлкен үлестік өткізу қабілеті болып табылады, бұл олардың көлемінің аздығы мен үлкен ықшамдылығын анықтайды. Ашық гидроциклонның жер асты деңгейінен жоғары эстакадада орналасуы босатылған қалқымалы заттарды шығару және оларды кейінгі объектілерге жеткізу үшін гравитация режимін қамтамасыз етеді. Ашық гидроциклондарды ағынды сулары ірі қоспалармен ластанған автокөлік кәсіпорындары, темір-бетон бұйымдары зауыттары, вагон жөндеу зауыттары және басқа да өндірістер үшін ағынды суларды тазарту схемаларында қолдануға болады.

Қолданылған әдебиеттер тізімі

- 1 Василенко Л.В. Методы очистки промышленных сточных вод: учеб. пособие. – Екатеринбург: Изд-во Уральского лесотех. унив., 2009. – 174 с.
- 2 Когановский А.М. Очистка промышленных сточных вод. – М.: Техтка, 1974. – 257 с.
- 3 Борисов Г.С. Основные процессы и аппараты химической технологии: пособие по проектированию. – М.: Химия, 1991. – 496 с.
- 4 Голицин А.Н. Промышленная экология и мониторинг загрязнения природной среды: учебник. – М.: Оникс, 2010. – 332 с.
- 5 <https://www.semanticscholar.org/paper/The-effect-of-fluid-viscosity-and-geometry-on-Salimi/a0186b660b4cc5f6c265babb8fcc6dbefa840245#citing-papers>.
- 6 <https://applied-research.ru/ru/article/view?id=11783>.
- 7 <https://www.semanticscholar.org/paper/The-effect-of-fluid-viscosity-and-geometry-on-Salimi/a0186b660b4cc5f6c265babb8fcc6dbefa840245>.

ҒТАМР 20.01.37

ЖАЛПЫ БІЛІМ БЕРУДЕГІ ЦИФРЛАНДЫРУДЫҢ НЕГІЗГІ ТРЕНДТЕРІ МЕН ТЕХНОЛОГИЯЛАРЫ

К.М. Акишев

К.т.н., асс., профессор, Қазақ технология және бизнес университеті, Астана қ.

Б.Е. Саттыкова

Магистрант, Қазақ технология және бизнес университеті, Астана қ.

Мақалада жалпы білім беруді цифрландыру жағдайында цифрлық білім беру ортасының жаңа мүмкіндіктері мен оқу ресурстары: білім берудің даму тенденциялары, цифрлық ортаның субъектісі ретіндегі цифрлық ұрпақтың ерекшеліктері, цифрлық ортаның технологиялары қарастырылған. Ұсынылған фактілер мен аналитикалық деректер, жалпылаулар мен ұсыныстар халықаралық тәжірибе мен негізгі ұлттық зерттеулерге, білім беруді цифрландыру саласындағы сараптамалық қорытындыларға, негізделген.

Түйін сөздер: ғылыми-зерттеу, цифрландыру, цифрлық технологиялар, оқыту үрдісі, инновация.

Білім беруді дамыту ресми жүйеде де, одан тыс жерлерде де оқытудың әртүрлі нысандары мен мүмкіндіктерін іздеуді және енгізуді, оқытушылық және әдістемелік инновацияларды енгізуді ынталандыруды, ақпараттық-компьютерлік технологияларды кеңінен енгізуді білдіреді. Қазіргі заманғы цифрлық білім берудің ерекшелігі оқыту процестерінің цифрлық ортаға ауысуында ғана емес. Білім беруді цифрландыру бүкіл оқу процесінің заманауи болу үшін қалай үйрету керек терең өзгеруімен, оны қайта қарастыру үшін жана цифрлық құралдарды қолданумен қатар жүреді.

Ақпараттық ортадағы технологиялық инновациялар (мобильді желілерді дамыту, жасанды интеллект, автоматтандыру, деректерді талдау және т.б.) дәстүрлі оқыту әдістері мен заманауи технологияларды біріктіру арқылы оқыту мүмкіндіктерін кеңейтуге мүмкіндік береді.

Қазақстандағы ұлттық бағдарлама қолданыстағы цифрлық платформалар мен технологияларды қолдау және пайда болу үшін жағдай жасау бойынша білім беруде өз қолданысын тапқан (таба алатын) жаңа серпінді және перспективалы платформалар мен технологиялар [16] шаралар кешенін қарастырады:

- үлкен деректер;
- нейротехнология және жасанды интеллект;

- таратылған тізілім жүйелері (блокчейн-технологиялар);
- кванттық технологиялар;
- жаңа өндіріс технологиялары;
- өнеркәсіптік интернет;
- робототехника және сенсорлық компоненттер;
- сымсыз байланыс технологиялары;
- виртуалды және толықтырылған шындық технологиялары.



Сурет 2. Жаңа серпінді және перспективалы платформалар мен технологиялар.

Технология ретінде (сурет 2) экономикаға ең үлкен әсер бере алатын жасанды интеллект технологиялары, «үлкен деректер» аналитикасы, бұлтты есептеу, Заттар интернеті, робототехника, автономды көлік құралдары, 3D басып шығару, әлеуметтік желілер және цифрлық интернет-платформалардың басқа түрлері болып табылады [19].

Білім беру саласы үшін негізгі трендтер мобильді технологиялар, жасанды интеллект, Заттар интернеті технологиялары, робототехника, бұлтты технологиялар, үлкен деректермен жұмыс, толықтырылған шындық технологиялары, блокчейн болып табылады. Бұл ретте зерттеушілер білім беруді цифрландырудың негізгі салалық трендтерін белгіледі:

1. Білім беруді геймификациялау (gamification) – жоғары білім беретін цифрлық оқыту ойындары мен цифрлық симуляторларды әзірлеу, сынақтан өткізу және жаппай пайдалануға көшу оқушыларды оқу процесіне тарту дәрежесі, жарыстарды жеке және командалық негізде ұйымдастыру.

Бұл құралдарды қолданыстағы стандарттар мен оқулықтар негізінде мектептің дәстүрлі білім беру процесіне енгізуге болады және цифрлық оқу-әдістемелік кешендерді кеңінен енгізгенге дейін мұғалімдердің оқытудың жаңа әдістерін игеруіне өтпелі форма бола алады. Геймификация оқушының эмоционалды қатысуына ықпал ететін жалпы ойын тәжірибесін құруға бағытталған.

2. Жаңа цифрлық оқу-әдістемелік кешендерді енгізу-дәстүрлі оқулықтарды ішінара немесе толығымен алмастыратын түбегейлі жаңа цифрлық оқу-әдістемелік кешендерді (ЦУМК) әзірлеу, сынақтан өткізу және жаппай пайдалануға көшу.

Жасанды интеллект технологиялары мен сараптамалық жүйелерге негізделген бұл кешендер оқу материалын сәтті игеруді қамтамасыз ете отырып, білім алушылардың жеке сұраныстары мен қажеттіліктеріне «бейімделеді». Сондай ақ цифрлық кешендер мектеп циклінің барлық пәндері бойынша объективті бағалау және кері байланыс жүйесін құруды және пайдалануды қамтамасыз етеді: ағымдағы бағалау үшін де, қорытынды аттестаттау үшін де міндетті және ерікті.

3. Бұлтты технологияларды қолдануды дамыту және кеңейту.

Білім алушыларға, ата-аналарға, педагогтарға арналған бұлтты білім беру ресурстарын (дерекқорлар, бейнематериалдар, оқыту ойындары, онлайн-тесттер, сабақ сценарийлері) құрмай, үнемі жаңартып отырмай және ілгерілетпей қазіргі заманғы ЦУМК-ны пайдалану мүмкін емес.

4. Толықтырылған шындық шешімдері мен VR/AR бейнелеу технологияларын дамыту.

Толықтырылған шындық (VR технологиялары) кеңейтілген шындық (AR) технологиялары кез келген әрекетті орындау барысында қосымша ақпарат ағынын қамтамасыз ету үшін арнайы маркерлер мен индикаторларды қолдана отырып, пайдаланушы интерфейсін белгілеуді көздейтін кезде батыру әсерін (иммерсивтілік) жасауға мүмкіндік береді.

Білім беру мақсаттары үшін VR / AR технологиясының негізгі артықшылықтары:

– *Қатысу.* Қатысудың әсерінен VR білім беру процесін өзгертеді, бұл оны едәуір арттырады;

– *Интерактивтілік.* 3D форматындағы интерактивті сценарийлері бар тренажерлар әртүрлі жағдайларды тәжірибеде қолдануға мүмкіндік береді;

– *Батыру.* Интернеттегі тренажерлардан айырмашылығы, VR-дегі Конвенция өлшемі минималды. Білім алушы үш өлшемді кеңістікте болады және экрандағы жалпақ фотосуреттермен емес, сенімді аватарлармен және нысандармен өзара әрекеттеседі. Бұрын-соңды болмаған батыру деңгейі материалдың тез сіңуін қамтамасыз етеді және сыртқы алаңдаушылықты бейтараптандырады.

– *Фокус.* VR сыртқы тітіркендіргіштерден толық оқшаулауды қамтамасыз етеді, сонымен қатар оқытушыға оқушының фокусын басқаруға мүмкіндік береді.

5. Білім берудегі әлеуметтік желілерді дамыту (ойын-сауық өнімдерінің баламасы) ақпаратпен жедел алмасуға, пайдаланушылардың жаңа қарым-қатынастарын қалыптастыруды, цифрлық қарым-қатынас дағдыларын игеруді қамтамасыз етуге, сондай-ақ білім алушының жеке мүдделеріне сәйкес контенттік оқыту мен контентфилтрацияны қолдауға мүмкіндік береді.

6. Қашықтықтан білім беруді, жаппай ашық онлайн-курстарды дамыту.

Keң жолақты технологиялар арқылы интернет пен ұялы байланыс мүмкіндіктерінің артуы қашықтықтан оқыту әлеуетін арттырды.

Негізгі және жоғары мектептің базалық және бейіндік пәндері, сондай-ақ қосымша білім беру пәндері бойынша, оның ішінде мектепте тиісті пәндерді

оқуға мүмкіндігі жоқ балалар үшін үздік мұғалімдердің ашық онлайн-курстарын құру, жаңарту және ілгерілету жөніндегі осы технологияны іске асыру білім берудің қолжетімділігін айтарлықтай арттыруға мүмкіндік береді.

7. Автоматтандыру процестерін енгізу – барлық білім беру мекемелерінің педагогтары мен басшылары үшін есептілікті түбегейлі жеңілдету және күнделікті жұмыс түрлерін қысқарту үшін заманауи технологиялық шешімдерді енгізу.

Оқу процесін бақылауды автоматтандыру жасанды интеллект алгоритмдері негізінде жүзеге асырылады, олар қазірдің өзінде мектептер мен жоғары оқу орындарында белсенді қолданылады (күндізгі және қашықтықтан оқытуға қатысуды бақылау, білім алушылардың тапсырмаларын орындау). Сонымен қатар, жасанды интеллект ресурстары білім алушыларды іріктеу қажет болған жағдайда оларды пайдалануға мүмкіндік береді.

Машиналық оқытуды жүзеге асыруда адамды ауыстырудың бірегей мүмкіндіктерін ұсынатын білім беруде чат-боттарды (chat bot) пайдалану перспективалары қызықты (сурет 3). Болашақта чатботтардың маңызы артып, классикалық іздеу жүйелері мен әлеуметтік медианы алмастыра алады.

8. Мазмұнды сүзу жүйесін дамыту (білім беру процесінде пайдалану үшін ең сапалы және қауіпсіз ашық онлайн ресурстарды ұсыну және ілгерілету үшін іздеу сүзгілері).

Бұл құралдарды қолданыстағы стандарттар мен оқулықтар негізінде мектептің дәстүрлі білім беру процесіне енгізуге болады және цифрлық оқу-әдістемелік кешендерді кеңінен енгізгенге дейін мұғалімдердің цифрлық мектептің талаптарына сәйкес келетін оқытудың жаңа әдістерін игеруіне өтпелі форма бола алады.

Осылайша, сымсыз байланыс, Интернет, заттар интернеті, робототехника және сенсорика сияқты білім берудің маңызды технологиялары жақын арада барынша дамиды, ал жасанды интеллект, виртуалды және толықтырылған шындық, таратылған тізілім технологиялары перспективалы озық аймақты он жылдықта құрайды.

Осылайша, білім беру ұйымдарында цифрлық технологияларды жүйелі дамыту 2024 жылға қарай цифрлық және гуманитарлық бейіндегі білім беру орталықтарынан, балалар технопарктерінен, цифрлық білім беру орталықтарынан ғана емес, сонымен қатар виртуалды алаңдар мен онлайн-платформалардан тұратын жаңа инфрақұрылымдық ортаны құруға мүмкіндік береді, жаңа цифрлық технологияларды қазіргі заманғы адамның ХХІ ғасырдағы құзыреттері, дағдылары тұтастай дамытуға ықпал ететін қолда бар технологиялар мен ресурстарды сапалы жаңартуды қамтамасыз етеді

Қолданылған әдебиеттер тізімі

1 Ахромеева Т.С., Малинецкий Г.Г., Посашков С.А. Смыслы и ценности цифровой реальности: Будущее. Войны. Синергетика // Философские науки. 2017. №6. – 104-120 с.

2 Шмидт Э., Коэн Дж. Жаңа цифрлық әлем. Технологиялар адамдардың өмірін, бизнес үлгілерін және мемлекет тұжырымдамасын қалай өзгертеді//ағылшын тілінен. С. Филин. – Мәскеу: Манн, Иванов и Фербер, 2013. 368 б.

3 Никулина Т.В., Стариченко Е.Б. (2018). Информатизация и цифровизация образования: понятия, технологии, управление. – 107-113 б.

4 De Long J.B. Estimates of World GDP, One Million B.C. – Present. – Berkeley: U.C. Berkeley, 1998. – 12 б.

5 Johnston J., Barker L.T. Assessing the impact of technology in teaching and learning: A sourcebook for educators. Institute of Social Research, University of Michigan, 2002.

ПЕДАГОГИКА ЖӘНЕ БІЛІМ БЕРУ
ПЕДАГОГИКА И ОБРАЗОВАНИЕ
FIELD OF PEDAGOGY AND EDUCATION

FTAMP 00.08

ҚАЗАҚ ӘДЕБИЕТІН «ОҚУҒА ҚҰШТАР МЕКТЕП» ЖОБАСЫ АРҚЫЛЫ ОҚЫТУДЫҢ ТИІМДІЛІГІ: МӘСЕЛЕР, ІЗДЕНІСТЕР, ТӘЖІРИБЕ

Г.Р. Садуақасова

Мұғалім, Қадыр Мырза Әлі атындағы BINOM SCHOOL, Астана қ.

Мақалада мектепте қазақ әдебиетін оқытуда «Оқуға құштар мектеп» жобасын қолданудың тиімділігі қарастырылады. Мемлекеттің іргетасы, болашағы – мектеп қабырғасынан бастау алады. Зерттеу мақала аталмыш жобаның тиімділігі мен сан қырлы сырын ашып, кеңінен түсіндіреді. Ұлттық құндылықтарды жас ұрпақтың бойына сіңіру жолдарын да мақаланың негізгі өзектілігіне айналдырған. Оқушылардың түсінгендігі және жобаның тиімділігі жайлы пікірлерді де ұсынады. Қазақ әдебиетіндегі көркемдікті және бейнелілікті түсіндіруде де жобаның үлесі орасан зор. Мақалада салыстыру, зерделеу әдіс-тәсілдері арқылы тақырыпты кеңінен ашып, пікірлермен дәлелдейді.

Түйін сөздер: мектеп, жоба, оқу, қазақ әдебиеті, ұлттық құндылық, шығарма.

Бүгінгі таңдағы білім саласындағы басты міндет – жаңартылған білім беру мазмұны арқылы жеке тұлғаны өмірге бейімдей оқыту. Білім саласындағы үздіксіз өзгерістер ұстаздарға үлкен жауапкершілік артады. Ұстаздар қауымы да кәсіби біліктілігін дамыту, тәжірибесін шыңдау, жаңашылдыққа ұмтылу қажет. Ал жеке тұлғаны еркіндікке, тәуекелшілдікке, шынайылыққа, өз көзқарасын білдіре алатын батыл да алғырлыққа тәрбиелеп білім беру – қазіргі заман талабы болып отыр. Соңғы жылдары мектептегі оқу-тәрбие үрдісін қалыптастыруда көптеген жобалар жүзеге асырылуда. Солардың міндетті жүргізілуі тиіс «Оқуға құштар мектеп» жобасын жүзеге асыру. Өз тәжірибемде жобаны басшылыққа ала отырып, «Оқуға құштар сынып» жобасын жүргізіп келемін. Жоба арқылы қазақ әдебиеті пәнін оқытудың тиімділігін көруге болады. Қазақ әдебиетін оқытудағы қазіргі ұстаздар арасында кездесетін үлкен мәселе балалардың көлемді шығармаларды оқымауы. Ал баланың көркем әдебиет оқуында қандай құзыреті болуы керек? Әдеби құзыреттілік – ұттық мәдениеттің бір бөлшегі ретінде көркем әдебиетті қабылдау, әдебиетте бейнеленген осы құндылықтарға деген көзқарастарын айқындау, кейіпкерлер

арқылы берілетін құндылықтарды бойына сіңіре түсіну. Әртүрлі жанрада әдеби шығармашылық жұмыстар жаза білу қабілеті оқуды дамытуда әдістемелік әдістерді жүйелі және мақсатты түрде қолданған жағдайда оқушының дербес оқуын қалыптастыруға үлес қосады. «Оқу мәдениеті – өзін-өзі жетілдіру және өзін-өзі тәрбиелеу дағдыларын қалыптастыру факторы» деген түйін сөз бекер айтылмайды. Сондықтан бүгінгі таңда оқушылардың кітап оқу құзыреттілігін қалыптастыру өте маңызды міндет болды. Жазушы М. Әуезов «Әрбір адамның ең жақын досы кітап болуы тиіс» [1, 58 б.]. Қазіргі оқушылардың көркем әдебиетті оқып, өмірде қолдана алуы, шығармадан өмірлік маңызды сұрақтарына жауап табуы, қоршаған ортамен қарым-қатынасқа түсе білуі, оның іскерлік қабілетін қалыптастырып, рухани жан дүниесін байытады. Сондықтан мұғалімнің негізгі міндеті – баланың ішкі, жеке бастамаларын ояту, автормен сұхбаттасуға саналы көзқарасын қалыптастыру. Сыныбымда жоба аясындағы «Оқуға құштар сынып» жұмысын қалай жүзеге асырып келемін? Кітап оқуға бала кезден дағды қылған абзал. Адамның әдебиетке деген махаббаты сол балалық шақтан пайда болады.

Қазіргі кездегі ата-аналар мен әжелер, аталардың балалармен қарым-қатынас жасауына аз уақыт бөлінеді.

Талқылау. Отбасы құндылықтарын сіңіру арқылы ұлттық құндылықтарды сақтауға жеткілікті көңіл бөлінбей қалып жататыны жасырын емес. Ата-аналар балалармен театрға, көрмелерге, концерттерге бару, кітап дүкенін аралау, кітапханаға бару секілді серуендеулерге уақытты аз бөледі. «Кітап – ақылына ақы сұрамайтын алтын қазына» десе, Абай атамыз: «Танымның бар тамашасы – кітапта, оған қол жеткізу үшін кітап оқудан жалықпа», «Артық ғылым кітапта, ерінбе оқып көруге» деп насихаттайды [2, 86 б.]. Осындай терең мағыналы сөздерден кітап оқу кез келген тұлғаны дамытудың қайнар көзі екенін түсінесің. Сондықтан жобаның мақсатын «Жас ұрпақтың саналы кітап оқу мәдениетін қалыптастыру, көркем әдебиет арқылы рухани құндылыққа тәрбиелеу» деп алдым. Қадыр Мырза Әлінің «Дүние-мүлік, әсіресе байлық – көздің құрты. Ал сол байлықтардың ішінде кітапқа жететін бірдеңе бар дегенге өз басым сене алмаймын» деген сөзімен бастау алатын қабырға стенді жасалды [3, 24 б.]. Көлемді шығарманы «Ұжымдық оқыту» әдісімен оқытамын, жанартылған білім мазмұны бойынша «Төңкерілген сынып» тәсілі деп алса да болады. Оқушылар берілген көлемді шығарманы жаппай үйде оқып келген соң, сабақ үстінде талдау жұмыстары жүргізіледі. Хикаят картасы, кейіпкерлер галереясы әдістерімен шығарманы жіліктеп талдай отыра оқушылар өз ой-пікірлерін, көзқарастарын айтады. Сыни ой, проблемалық сұрақтар, идея туындатады. Бұл кездегі әрекет те ұжымдық, топтық жұмыс ретінде жүзеге асады. Кейіпкерлер образына енген оқушылар шығармашылық әрекетке көшеді. Бірі постер қорғап, бірі комикс салады. Енді бірі ермексаз арқылы кейіпкерлердің мүсінін жасайды. Бұл жұмыстар олардың жасап шығарған өнімдері болып табылады. Әр оқушының өзіне арналған қойындәптерлері бар. Соңғы оқу әрекетінде оқушылар қойындәптерлеріне сурет, түйген ойларын жазып, қорытындылайды, эссе жазады. Үздік көзге түскен оқушылар «Оқуға

құштар бала» атанып, құрмет тақтасына суреті ілінеді. Сонымен қатар, кітапханаларға саяхат нәтижесі де өз жемісін береді. Ақын-жазушылармен кездесіп, әңгімелесу, қолтаңба алу кезеңдерін балалар өте жақсы көреді. Өздерін ересек сезініп, тұлғалы кісілердің сөздерін тұшына тындап, ынта-жігерлері оянады. Саяхаттың бірінен мысал келтіре кетсем, Астана қаласының жасөспірімдер кітапханасының ұйымдастыруымен өткен «Ай сәулесімен кітап оқу» шарасына барған сынып оқушыларым керемет сезімде болып, рухани құндылықты бойларына сіңірді. Жазушылармен кездесу жасап шығармалардың жазылу тарихын тыңдады. Кітап алмасып, қолтаңба алысты. Қазіргі таңда «Цифрлы Қазақстан» мемлекеттік бағдарламасы бар. Бұл сандық технология бойынша электронды кітапхана қалыптасқан. Оқушылардың кітапхана қорында қандай кітаптар бар екенін компьютерден электронды нұсқада тез тауып алу мүмкіндігі мол. Оқитын шығарманы оқушылармен бірлесіп таңдап аламыз. Қазіргі кездегі шындық қоғамның оқу мәдениеті мен оқу сауаттылығының дағдарысын көрсетіп отыр. Ақпараттық-коммуникациялық технологиялардың қарқынды дамуы жағдайында қазіргі қоғамның үнемі оқитын бөлігінің үлесі айтарлықтай төмендеді. Мектептегі оқытудың басты мақсаты – білім алушы тұлғаны қалыптастыру. Балалардың кітап оқуына зерттеулердің нәтижелері балалардың есейген сайын кітап оқуды азайтуы байқалатындығын көрсетеді. Оқуға деген қызығушылықтың төмендеу себептеріне бұқаралық ақпарат құралдарының ықпалының артуы, атап айтқанда, компьютерде, ұялы телефондарда сағаттап отыруы деп ойлаймын. Жаңа ақпараттық қоғамдағы адамға қойылатын талаптар артып келеді. Қазіргі тез өзгертін әлемде адам өмір бойы оқуға мәжбүр. Баланың қиялын дамытудағы, классикалық әдебиет тілін меңгерудегі, сөйлеуді дамытудағы, мәдениеттің жеке моделін құрудағы оқудың рөлі өте зор. Оқу-әлеуметтік тәжірибенің үлкен мәдени ресурсы, білім алушының өзіндік тәжірибесін қалыптастырудың тиімді әдісі болып саналады. Білім беру мазмұны – танымдық, дүниетанымдық, адамгершілік, саяси және басқа да мәселелерді шешудің дидактикалық бейімделген әлеуметтік тәжірибесін ұсынады. Оқу – білім беру контексіне әртүрлі әлеуметтік-мәдени дереккөздерді кіріктіру арқылы білім берудің мазмұнды дидактикалық әлеуетін кеңейтеді. Оқушыларымның Бауыржан Момышұлының «Ұшқан ұя» повесін толық оқығаннан кейінгі өнімдері сынып журналын шығарды. Оқушылардың ойы төмендегідей өрбіді. Повестің көптеген тәрбиелік мәні зор. Оған дәлел – үлкенге құрмет. Бауыржанның үйге кіргендегі амандасуы сөзіме мысал бола алады және білімге өз бетінше ұмтылу. Бауыржанның өз бетінше хат тануының өзі үлкен қасиет. Әжесінің немерелеріне деген жылулығы керемет. Бауыржанның әжесі айтқан әңгімелер мен ертегілері батырды жігерлендіріп, рухани байлық берді. Бұл повесть бізге уақытты қадірлеу керегін үйрете отырып, балалық шақтың қайта қайтып келмейтіндігін ұқтырды. Біз оқу мен іздену арқылы уақытымызды қадірлейміз. Бұл шығармада қазақ халқының салт-дәстүрлері айқын көрсетілгенін баяндады. Аталмыш жобаның негізгі түйіні ұлттық құндылықтармен толыққан тәрбиелі және білімді ұрпақ қалыптастыру. М. Жұмабаев: «Тәрбие – кең мағынасымен алғанда, қандай да

болса бір жан иесіне тиісті азық беріп, сол жан иесінің дұрыс өсуіне көмек көрсету деген сөз. Ал енді адамзат туралы айтылғанда, адамның баласын, кәміл жасқа толып, өзіне-өзі қожа болғанша, тиісті азық беріп, өсіру деген мағынада жүргізіледі»[4,24]. Яғни, білімді және тәрбиелі шәкірт қалыптастыру ұстаздың педагогикалық жолының басты міндеті.

Қорыта келгенде, саналы ұрпақ, құзыретті тұлға қалыптастыруда осы тәжірибемнен де оқушылардың сыни ойлауы, ой-пікір, көзқарастарын түйіндеп айта алуы дәлел болады деп есептеймін. Білімді оқушы қырандай еркін ұшатын болуы керек, өмірдегі қандай сынақ болса да жағдаяттардан білімі арқылы шыға білуі керек. Ой еркіндігі мен сөз еркіндігін алған оқушыларым түрлі шығармашылық жұмыстарын жасайды, түрлі идеямен өнімдерін шығарады. Кейіпкерлердің образын жасау арқылы адамгершілік құндылыққа терең бойлайды. «Оқуға құштар мектеп» жобасы қазақ әдебиетін оқытудағы басты бағыт-бағдар деп білемін.

Қолданылған әдебиеттер тізімі

- 1 Әуезов М. Жиырма томдық шығармалар жинағы. – Алматы: Жазушы, 1985. – 400 б.
- 2 Абай (Ибраһим) Құнанбаев. Шығармаларының екі томдық толық жинағы. – Том I. – Алматы, 1977.
- 3 Мырзалиев Қ. Сөз сиқыры. – Алматы, 1982.
- 4 Жұмабаев М. Шығармалары. Әңгіме, ғылыми еңбек, мақалалар, аудармалар, жарияланбаған өлеңдер. – Алматы: Жазушы, 2013. – 375 б.

SRSTI 14.25.09

FORMATION OF FOREIGN LANGUAGE COMMUNICATIVE COMPETENCE OF PRIMARY SCHOOL STUDENTS

N.B. Amanzhan

Master student, K.Zhubanov Aktobe Regional University, Aktobe

The most beneficial and ideal time to learn a foreign language is when a pupil is in primary school. When teaching a foreign language, the development of primary school students' communicative competence in that language is important and should be centered on their personal growth. The article deals with the basis of various educational technologies which have the greatest importance for the formation of foreign language competence. The author offers series of exercises for the formation of communicative competence, providing for the effective functioning of the pedagogical system.

Key words: primary school, communicative competence, educational technologies, pedagogical system, language competence.

The problem how to teach a foreign language to the children of primary school has not been solved yet, though some methodologists and teachers have shown an interest in it and there are some books, papers and theses dealing with this problem. In our country the interest for teaching young children a foreign language was aroused after the Trilingual Education policy in primary and secondary schools in Kazakhstan.

Primary school foreign language instruction aims to help students develop their foreign language communicative competence, which is the capacity to interact with native speakers and communicate in other languages [1]. Communication competency, which is regarded as the desirable learning outcome and is believed to be a complex multicomponent phenomena, is the ability to communicate in any foreign language within specific bounds.

Learning a foreign language will stimulate the development of a child's intellect. As a result of learning a foreign language in the primary schools should be able to understand orders and requests in a foreign language and little stories on familiar linguistic material within the topics of the program; to answer the questions and use sentences connected with games and children's activities; to recite little

rhymes, sing songs, etc. The earlier the children begin to learn a language, the better they master it.

In recent years, the methodology of teaching foreign languages has been enriched with many concepts that have formed the basis of various educational technologies. The following are of the greatest importance for the formation of foreign language communicative competence:

- personality-oriented (I.L. Bim, I.D. Galskova, E.S. Polat, etc.);
- culturological (Z.N. Nikitenko, O.M. Osiyanova, A.V.Sysoev, etc.);
- activity (E.I. Passov, etc.);
- gnostic (M.Z. Biboletova, E.I. Negnevitskaya, etc.).

There is no doubt that each of the listed technologies allows solving important didactic tasks of forming foreign language communicative competence.

To develop the communicative competence of primary school students when learning English, the author has created a series of exercises where the English language is integrated.

A child of 5 or 6 easily learns words or sentences of a foreign language and associates them directly with the things, actions, etc. He learns a sentence as a unit without any strain as easily as he learns isolated words. He encounters the same difficulty in learning the sentences *My name is Marat. I like these blue cars. Give me a pen, please* and words *a car, a pen*. Moreover, it is easier for child to learn a sentence than isolated words. For example, if a child knows only isolated words, he includes them in Kazakh speech: Маған а pen алып берші. А chocolate алуға болады ма? Sometimes a child does not notice that he uses English words in a sentence said in Kazakh language. English words live side by side with Kazakh words and the child uses these words which first come to his mind. Therefore in teaching English the children must be given words in connection with selected sentence patterns.

For example: a car.

Find a car. (There are some cars on the table).

Find the blue car. (The teacher points out the doll she wants the child to give her.)

Under these conditions the children will not mix up English and Kazakh words in a sentence. They will use sentence patterns, and include the words they need (Find a car, a pen, a pencil case, etc.), though there is a tendency to continue the thought in Kazakh language.

The children of primary classes are more careful in their speech. They use either English or Kazakh sentences. Their Kazakh speech habits are much stable. They don't learn a sentence only as a sense unit, but as a model, a stereotype to be used for building up other sentences by analogy. Teaching pronunciation to primary school children is also based on their imitative abilities though some explanation may be given. Thus, the teacher may not only show his pupils how to pronounce, but explain them to the children how to produce this or that sound [2].

For the formation of communicative competence, these exercises which are given below in the English language were developed on the basis of communicative

competence. They will help to the primary school students in the assimilation of new words, phrases and expressions in English [3].

In each section, students are invited to perform various types of exercises aimed at developing communicative competencies.

1 section – Speaking. ‘All about me’.

Teacher asks the students ‘What’s your favourite _____’.

Teacher covers all the units, words that students learnt. Students answer the questions and remember.

What’s your favourite animal?

What’s your favourite hobby?

What’s your favourite sport?

What’s your favourite musical instrument?

Students work in pairs. They will tell and complete with other’s answers.

Marat’s favourite animal is

Marat’s favourite hobby is

Marat’s favourite sport is.....

Marat’s favourite musical instrument is.....

2 section – Listening, Vocabulary. ‘I spy...’.

Teacher starts ‘I spy with my eye something that is blue’. Students should find something blue in the classroom. The student who will find this object, continues ‘I spy.....’.

Colours are the good alternative for younger students. Sometimes students or teacher can spy with the object which starts ABC letters.

This task helps to students remember the words, and find that colour objects.

3 Section – Reading and writing. ‘My birthday’.

Read the text. Fill in the gaps.

Today is my birthday. I am 7 years old. I am very happy today. My mother and father gave me mobile phone. My grandfather and grandmother gave me a computer. My best friend is Dastan. He gave me a book. I have presents from my aunt, uncle, brothers and sisters.

Put the True (T) or False (F).

1. I am seven years old.
2. Today I am happy.
3. My parents gave to my sister phone.
4. My friend gave me a book.

Choose the correct answer.

1. Who gave the computer?
a. Sisters b. brothers c. grandmother
2. Who is Dastan?
a. Friend b. uncle c. brother
3. What’s author name?
a. Beknur b. Dastan C. best

Conclusion. For the practice of primary school students, the skills of foreign language communicative competence should use various exercises about the

student's behavior and personality, everyday life, which are a successful method of mental, spiritual, moral education of students, expressing a huge impact on the improvement and enrichment of the student's speech. It is important to keep in mind that the primary method of teaching foreign languages is proclaimed to be a personality-oriented approach, placing the student's personality at the center of the educational process while taking into account his or her abilities, capabilities, characteristics, interests, and needs. It is obvious, that the connection of all components of the communicative competence in teaching will ensure the development of communicative skills in the main types of speech activity.

References

- 1 Savchenko G.A. Development of communication skills in English lessons. – M.: Panorama Publishing House, 2009.
- 2 Rogova G.V. Methods of teaching English at the initial stage in general education institutions. – M.: Enlightenment, 2009.
- 3 Zimnaya I.A. Psychology of teaching foreign languages at school. – M.: Prosveshchenie, 1991. – 221 p.

ҒТАМР 14.15.27

SMART ТЕХНОЛОГИЯЛАРЫН ОҚУ ҮРДІСІНЕ ЕНГІЗУ ПЕРСПЕКТИВАЛАРЫ

Б.К. Турлыбекова

Магистрант, М. Әуезов атындағы Оңтүстік Қазақстан университеті, Шымкент қ.

Бұл мақалада smart технологияларды қолдана отырып, білім беру жүйесінің қазіргі таңдағы жағдайларын қарастырылды. Қазіргі таңда білім беру үдерісінің мазмұнына smart технологиялардың элементтері белсенді түрде енгізіліп жатқаны айтылған. Бұл үдеріс білім беруге smart технологияларды енгізудің жаңа кезеңінің басталуы, оның smart білім беру жағдайына көшуі туралы айтуға мүмкіндік береді. Мақалада «smart білім», «smart технологиялар» ұғымдарына сипаттама берілген. Smart технологияларды қолдану тұлғалық-бағдарлы көзқарасты жүзеге асыруға, студенттердің оқытылатын пәннің тұтас бейнесін білуіне ықпал етеді, өз бетімен білім алуға және қашықтықтан тапсырма орындауға мүмкіндік береді.

Түйін сөздер: білім беру технологиясы, smart білім, smart технологиялар, Smart Learning, smart орта, Smart Education, mart оқыту.

Қазіргі таңда ғаламдық ақпараттандыру, ақпараттық технологиялардың қарқынды дамуы нәтижесінде smart білім беру электронды оқытуды бірте-бірте алмастыруда. Smart білім беру технологиясы оқу процесінде жүйелі кәсіби құзыреттіліктерді меңгеру, мазмұнды үздіксіз жаңартып отыру және оқу пәндерін меңгеру мүмкіндігін ұсынатын интернет ресурстары мен қызметтерін кеңінен пайдаланатын жүйе. «SMART» термині (ағылшын тілінен аударғанда – «ақылды» деген мағына береді) қазіргі таңда ғылымда, бизнесте, яғни кез келген салада танымал сөзге айналды. «SMART» түсінігі ең алдымен технологиялық аспектіде пайда болды. «SMART» белгісі бірдеңе технологиялық тұрғыдан жетілдірілгенде немесе қандай да бір технологиялық шешім арқылы өнім адам қажеттіліктеріне бейімделген кезде, немесе тіпті кейбір технологиялық жақсартулармен өнімнің жаңа нұсқасы әзірленіп жатқанда қолданылатын еді.

Қазіргі кезде педагогикалық саласына «SMART education», «SMART-learning», «SMART технологиялар», «SMART орта» терминдері енгізілген. SMART білім беру – ақпараттық қоғамда білім берудің жаңа нұсқаулары мен үлгілерін қалыптастыруды дамып келеді. SMART оқыту моделін құру білім беру кеңістігіне студенттер мен мұғалімдер үшін заманауи жоғары

технологиялық, интеллектуалды, ыңғайлы жүйелерді енгізу қажеттілігін білдіреді. «SMART оқыту» – бұл бүкіл әлемдік қауымдастықтың ресурстарын ашық пайдалана отырып, интерактивті кеңістікте жүзеге асырылатын оқыту жүйесі. Мұндай модель жаңашылдық, қоғамда болып жатқан өзгерістерге икемділік, студенттердің жұмыс беруші сұранысына бейімделу талаптарына жауап береді [1].

Нәтижелер мен талқылау.

Smart білім беруге арналған жұмыстарда келесі ұғымдарды кездестіруге болады: smart education (Smart Education), smart learning (Smart Learning), e-learning (e– Learning), мобильді оқыту (m–Learning). Осы ұғымдарды ажыратуға тырысайық.

Smart – бұл жүйенің немесе процестің қоршаған ортамен өзара әрекеттесуінде көрінетін және жүйеге және/немесе процеске сыртқы ортадағы өзгерістерге дереу жауап беру, трансформацияға бейімделу қабілетін беретін жүйенің немесе процестің қасиеті: жағдайлары, өзін-өзі дамыту және өзін-өзі бақылау, нәтижеге тиімді қол жеткізу.

«Smart» негізгі қасиеті – қоршаған ортамен әрекеттесу қабілеті. Smart Learning форумында (Smart Learning Korea Forum 2010) [2]. Smart Learning-тің келесі анықтамасы ұсынылды: біріншіден, ол құрылғыға қарағанда адамдар мен мазмұнға көбірек көңіл бөледі, екіншіден, ол тиімді, озық оқыту негізінде жеке оқыту. ақпараттық технологиялар инфрақұрылымы [3]. Халықаралық Smart Learning Environments Ассоциациясының (IASLE) өкілдері смарт оқытуды (Smart Learning) өзара байланысты салаларды қамтитын сала ретінде қарастырады: смарт технологиялар, смарт білім, смарт сыныптар, смарт университеттер, smart – қоғам.

Корея Республикасының Білім, ғылым және технологиялар министрлігі алға тартқан SMART оқыту тұжырымдамасы келесідей [4].

Self-Directed	• Өздігінен білім алуға бағытталған
Motivated	• Білім алушының белсенді танымдық әрекетін негіздейді
Adaptive	• Білім беру субъектіне бейімделген
Resource	• Қолжетімділігі еркін білім беру ресурстары бар
Technology Embedded	• Технологиялармен қамтамасыз етілген

Сурет 1. SMART оқыту тұжырымдамасы.

E-learning (e-Learning) – жаңа ақпараттық және телекоммуникациялық технологиялардың көмегімен білім беру және оқу процесін басқару. E-learning процесінде ақпаратты жеткізудің интерактивті электронды құралдары, негізінен Интернет және компаниялардың корпоративтік желілері қолданылады.

Электрондық оқыту жүйесі бағдарламалық және аппараттық шешімдерді қамтиды. Ол білім беру мазмұны мен оқытуды бақылау жүйелерін қамтитын арнайы деректер қорының болуын болжайды.

M-learning немесе мобильді оқыту (m – Learning) – «жеке электрондық құрылғыларды пайдалана отырып, әлеуметтік және мазмұнды өзара әрекеттесу арқылы оқыту» [6]. Бұл қашықтықтан оқытудың бір түрі, m-студенттер мобильді оқыту технологиясын өздеріне ыңғайлы уақытта пайдалана алады [7]. M-learning технологияларына PDA, MP3 кіреді ойыншылар, ноутбуктер, ұялы телефондар мен планшеттер. M-learning портативті технологиялармен әрекеттесетін оқушының ұтқырлығына назар аударады. Оқыту құралдары мен материалдарын жасау үшін мобильді құралдарды пайдалану бейресми оқытудың маңызды бөлігіне айналуға мүмкіндік береді. «Ақылды білім» ұғымының мазмұны туралы ғылыми түсінікті қалыптастыру үшін бұл терминді шетелдік және отандық ғалымдар қалай қарастыратынын анықтау қажет.

Ақылды оқыту тек формальды немесе дәстүрлі деп аталатын оқытуды (мектеп бағдарламасы аясында жүзеге асырылатын оқытуды) ғана емес, сонымен қатар, ең бастысы, бейресми оқытуды қамтиды, бұл басқалары – бейресми арналардан (әлеуметтік) оқытудың кейбір формалары. желілер, интернет, жаппай ашық қашықтықтан курстар және т.б.) [8].

А. Миддлтон [9] сонымен қатар SMART оқытудың студентке бағытталған аспектілерін және смарт технологияларды пайдаланудың артықшылықтарын қарастырады. Заманауи технологиялар оқушыларды оқуға қатысуға ынталандырады және жеке контекст арқылы ашық, байланысты және кеңейтілген тәсілдермен олардың тәуелсіздігін арттырады.

В.П. Тихомиров SMART-оқыту туралы барлық білім беру процестерін, сондай-ақ осы процестерде қолданылатын әдістер мен технологияларды кешенді жаңартуды көздейтін жаңа тұжырымдама ретінде айтады. Білім беру контекстіндегі SMART концепциясы смарт тақталар, смарт-экрандар, кез келген жерден Интернетке қосылу сияқты технологиялардың пайда болуын болжайды. Бұл технологиялардың әрқайсысы мазмұнды әзірлеу процесін құруға, оны жеткізуге және жаңаша жаңартуға мүмкіндік береді [6].

О.Ю. Рыбичева SMART білім берудің кеңірек түсінігін отандық және шетелдік ғалымдар білім беру парадигмасы, білім беру ортасы, білім беру жүйесі, білім беру желісі, оқу үдерісі ретінде сипаттайтынын атап өтеді. SMART білім беруді парадигма ретінде анықтау оның бейімделген білім беру процесін жүзеге асыруға және интеллектуалды ақпараттық технологияларды пайдалануға негізделген білім беруді дамытудың жаңа тұжырымдамалық идеясы ретінде анықтауға негізделген. Оны білім беру ортасы тұрғысынан қарастыру SMART студенттермен және SMART педагогикасымен қатар SMART білім берудің негізгі элементтерінің бірі ретінде құрылған интеллектуалдық ортаны бөлуге әкеледі. «SMART-білім беру» ұғымын анықтауға жүйелі көзқарастың мәні оны жүйе ретінде, азаматтардың интернет

желісін пайдалана отырып, қажетті білім, білік, дағды мен құзыреттіліктерді меңгеруін, қоршаған ортамен және білім беру мен тәрбиелеу үдерісімен өзара әрекеттесуін қамтамасыз ету. Желілік тәсілдің ерекшелігі SMART Education-ті жалпы стандарттар, келісімдер және технологиялар негізінде оқу орындары мен профессорлық-оқытушылар құрамының бірлескен күш-жігерімен Интернетте ұйымдастырылған білім ретінде қарастыру болып табылады. Процедуралық тәсіл әртүрлі техникалық құралдар негізінде білім алу процесі ретінде SMART білім беруді бөлуге негізделген [5]. Жалпы стандарттар, келісімдер мен технологиялар негізінде оқу орындары мен профессорлық-оқытушылық құрамның бірлескен күш-жігерімен интернетте ұйымдастырылған. Процедуралық тәсіл әртүрлі техникалық құралдар негізінде білім алу процесі ретінде SMART білім беруді бөлуге негізделген [5]. Жалпы стандарттар, келісімдер мен технологиялар негізінде оқу орындары мен профессорлық-оқытушылық құрамның бірлескен күш-жігерімен интернетте ұйымдастырылған. Процедуралық тәсіл әртүрлі техникалық құралдар негізінде білім алу процесі ретінде SMART білім беруді бөлуге негізделген [5].

Smart білім цифрлық педагогиканың жаңа тұжырымдамаларын біріктіреді:

- ашық білім беру ресурстары;
- жаппай ашық онлайн курстар;
- оқу платформалары;
- электронды оқулықтар;
- сандық кітапханалар;
- ашық лицензиялар;
- мобильді оқыту;
- цифрлық бейне байланыс;
- жаһандық БАҚ;
- білім беру ұйымдарын басқарудың автоматтандырылған жүйелері;
- электронды портфолио және жеке электронды шкафтар...

SMART білім беруді алдымен, оқытушылар өздерінің сабақтарына қолдана білсе, оқушыларға әр сабақ түсінікті, қолжетімді болады. Тәжірибе жүзінде оқытушыларға АКТ құралдарын қолдану ыңғайлы болу үшін, smart технологияларды қолдану арқылы сабақты қорытындылауға немесе үй тапсырмаларын сұрауға арналған әртүрлі бағдарламаларды үйренуге арналған сабақтар жасадым. Олар: bandicam, quizizz, piliapp, umaigra, classroom screen, wordwall.

Bandicam бағдарламасы арқылы әртүрлі аудио және дыбыстық форматтарды қолдауды, кадр жиілігін орнатуды, веб-камерадан дауыс пен суретті жазуды, кадрларды танымал бейне хостингтерге жүктеуді және т.б мүмкіндіктерін пайдаланып, сабаққа қатысты бейне материалдар арқылы өзіңіздің нұсқаңыздағы бейнесабақ дайындауға болады.

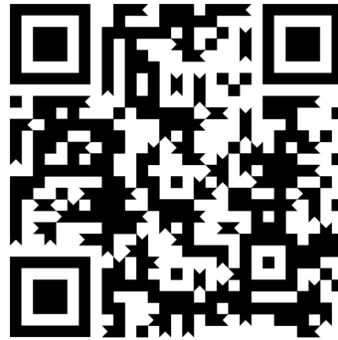

Сурет 2. Bandicam бағдарламасын түсіндіруге арналған QR код.

Bandicam бағдарламасымен қалай жұмыс жасау керектігін үйрену үшін QR кодтан өтіп, бейнесабқты көрсе болады.

Сабақты қызықты, әрі түсінікті етіп өту үшін, сабақты ойын элементтерін қолданып, smart технологиялар мүмкіндігімен ұйымдастыруға болады. Ол үшін quizizz, piliapp, umaigra, classroom screen, wordwall және т.б онлайн платформаларын қолдана білу керек. Төменде 1-кестеде онлайн платформаларды қолдануға арналған smart бейнесабқтардың QR кодтары көрсетілген.

Кесте 1. Smart бейнесабқтардың QR кодтары.

Онлайн платформалар

Сипаттамасы

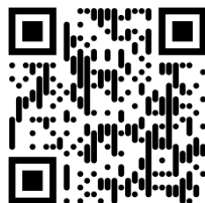

Quizizz қосымшасын оқушыларға үйренуге арналған бейнесабқ



Piliapp онлайн платформасына арналған бейнесабқ



Umaigra онлайн қызметін қолданусипаттамасы

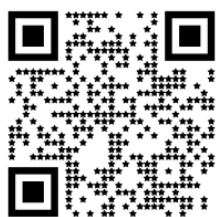

ClassroomScreen онлайн smart тақтаны қолдануға арналған бейнесабақ



Wordwall онлайн платформасында smart тест ойындарын құруды түсінуге арналған бейнесабақ

Оқытудың smart технологияларын пайдалану – педагогикалық іс-әрекеттердің мазмұны мен формасын толықтыру негізінде оқыту үрдісін жетілдірудің бірден бір жолы. Компьютерлік желілерді, интернет жүйесін, электрондық оқулықтарды, мультимедиалық технологияларды, қашықтан оқыту технологиясын пайдалану оқу орындарында smart технологиялар кеңістігін құруға жағдай жасайды. Оқытудың smart технологияларын пайдаланып, оқу материалын хабарлау және оқушылардың ақпаратты меңгеруін ұйымдастыру арқылы, көзбен көру жадын 20 % есте сақтайтыны белгілі, оқушылардың 5 % естігенін және аудио, видеоақпаратты бір мезгілде қолдану есте сақтауды 40-50 % дейін сақтауға болатыны дәлелденген.

Ол мұғалімнен үздіксіз ізденуді, өз білімін үнемі жетілдіріп отыруды талап етеді. Еліміздің ертеңі жас ұрпақтың қолында, жас ұрпақтың тізгіні оқытушылар қауымының қолында екенін есімімізде сақтайық. Оқытушының шеберлігі мен жетістігі – сапалы білім және жақсы тәрбие алған шәкіртінде. Оқушы шығармашылығын дамыту ісі үздіксіз жүргізіле бермек.

Заманауи білім беру жүйесі білімдерді жаңарту көлемі мен жылдамдығының өсуі ұдайы өсіп отырғандықтан және құзыреттіліктерді жаңарту, олардың көлемін ұлғайту және жаңаларын әзірлеу қажеттілігінің де арта түсуіне байланысты жұмыспен қамтылған халықты оқытуға бағытталуы тиіс. Зерттеу мәселесінің теориялық талдауы SMART оқыту – білім сапасын арттыруға мүмкіндік беретін, контекстік, дербестендірілген және үздіксіз оқытуға бағытталған, оқушының интеллектісін дамытуға ықпал ететін және шешу қабілетін дамытатын жаһандық білім берудегі жаңа үлгі екенін көрсетті. қазіргі заманғы «Smart ортадағы» мәселелер. Smart-технологияларды қолдану тәжірибесін талдау, сондай-ақ жүргізілген сұхбаттардың нәтижелері қазір тек сапардың басында тұрғанымызды көрсетеді деп айта аламыз. Білім беру процесінің көптеген қатысушылары үшін smart-технологияларды қолданудың әдіс-тәсілдерін жетік меңгермеген. Олардың хабардарлық деңгейі көп нәрсені қажет етеді.

Әдебиеттер

- 1 Тихомиров В.П. От электронного обучения к Smart-Университету // Современные информационные технологии и ИТ-образование. – 2012. № 8. – С. 4-7.
- 2 Kim B.H., Oh S.Y. A Study on the SMART Education System Based on Cloud and N-screen // Journal of the Korea Academia-Industrial Cooperation Society. 2014. Vol. 15. № 1. – P. 137-143.
- 3 Kim T., Cho J.Y., Lee B.G. Evolution to smart learning in public education: A case study of Korean public education // Open and Social Technologies for Networked Learning. Berlin – Heidelberg: Springer, 2013. – P. 170-178.
- 4 Рыбичева О.Ю. Перспективы внедрения смарт-технологий в образовательный процесс // Вестник Вятско-го государственного университета. 2019. № 4 (134). – С. 76-84.
- 5 Zhi-Ting Zhu, Ming-Hua Yu, Peter Riezebos. A research framework of smart education // Smart Learning Environments. – 2016. № 34. – P. 1-17.
- 6 Тихомиров В.П. Мир на пути к «Smart Education». Новые возможности для развития // Открытое образование. – 2011. №3. – С. 22-28.
- 7 Noh K.S. An Exploratory Study on Concept and Realization Conditions of Smart Learning. The Journal of Digital Policy & Management, 2011, vol. 9, № 2. – p.79-88.
- 8 Lee J., Zo H., Lee H. Smart learning adoption in employees and HRD managers // British Journal of Educational Technology. 2014. Vol. 45. № 6. – P. 1082-1096.
- 9 Middleton A. Smart learning: Teaching and learning with smartphones and tablets in post compulsory education. URL: https://www.academia.edu/12512765/Smart_learning_teaching_and_learning_with_smartphones_and_tablets_in_post_compulsory_education.

SRSTI 14.25.09

THE FORMATION OF FOREIGN LANGUAGE COMMUNICATIVE COMPETENCE THROUGH GAME TECHNOLOGIES AT SECONDARY SCHOOLS

M.A. Assylbekova

Master student, K.Zhubanov Aktobe Regional University, Aktobe

The article deals with the fact that it explores the process of how the game, activating the desire of students to contact each other and the teacher, creates a situation of equality in speech partnership, thereby destroying the traditional barrier between the teacher and students. The importance of game technologies in encouraging students to actively participate in the learning process and enhancing their communicative competence is discussed and author points out that the use of gaming technologies contributes to the development of communication skills of schoolchildren.

Key words: foreign language, game technologies, learning process, communicative competence, communicative approach, secondary school.

The use of innovative game-based learning technologies is still significant in contemporary education. Any professional teacher's objective is to boost his students' motivation. The incorporation of contemporary technologies into the classroom is another important strategy for encouraging pupils to study the subject. The successful implementation of the contemporary educational process is largely attributed to the introduction and utilization of gaming technology.

At this time, the communicative method to education plays an important role in both schools and institutions. The communicative method assumes that students would be very active. The role of the teacher is to facilitate discussion and get everyone involved in the group's full-fledged activity. The essence of the communicative approach is to create real communication situations. Having mastered the communicative competence, students can speak a foreign language fluently. The utilization of various gaming activities, or exercises that simulate actual communicative situations, is a key benefit of this strategy [1].

Gaming activities can be used not only in junior classes, but also in high school. The game contributes to the formation of the child's interest in the English language. The conditional world of the game also has a positive effect on memory, in the game the student remembers more details, unlike ordinary memorization. He is

not only able to remember this information, but also reproduce it after a certain period of time.

Currently, there are various didactic classifications of games in the methodological literature that help the development of speech skills and critical thinking among students in English classes. One of such classifications was developed by T. A. Samoilova, who suggests using grammatical, lexical, phonetic, spelling and creative games in a foreign language lesson [2].

The first group is *grammar games*. Their goal is to teach the use of speech units containing certain grammatical difficulties, to create a natural situation for using a specific sample of speech, to automate the use of a construction in speech.

Lexical games are aimed at developing lexical skills, introducing, consolidating and controlling lexical material, activating vocabulary on the topic being studied and developing dialogical speech skills.

Phonetic games. This type of games is aimed at the formation of phonetic hearing, the formation of the skill of establishing adequate sound-letter correspondences, the formation of the skill of pronunciation of a coherent utterance or text.

The purpose of *spelling games* is an exercise in writing English words. They can be aimed both at testing students' knowledge on the topic, and at forming their special spelling or word formation skills. Some of the games can be designed to train students' memory, some – to identify some patterns in the spelling of English words.

Creative games are used to teach you to understand the meaning of a particular statement, to teach you to highlight the main thing in the flow of information, to develop auditory memory. Such games form students' speaking and listening skills, increase the speed of thinking and mobilize speech skills. Using games of this type gives students the opportunity to show independence in solving speech problems.

Thus, games help students to become more creative personalities, teach them to treat any business creatively, which means to perform it qualitatively, at the highest level. Joint games bring adults and children closer together, which is one of the main principles of effective teaching and upbringing. As can be seen from the above types of games used in a foreign language lesson, each game should have its own goal, objectives and lead to a certain result.

Games can also be held using multimedia presentations. They allow students to demonstrate lexical and grammatical material based on illustrations. This leads to the rapid development of lexical material. The use of multimedia programs makes it possible to fully implement an integrated approach to teaching foreign languages, i.e. simultaneous and comprehensive presentation of language material to activate speech foreign language activity [3, p. 132]. Multimedia programs play an important role in the implementation of active and interactive forms of learning in the educational process in a foreign language, which in turn allows students to diversify the process of learning a foreign language [3, p. 130].

Mastering English is not only speaking, but also listening to the interlocutor's speech [4]. In addition to the usual game, teachers can use such a communicative method as dramatization in English lessons. The teacher always makes the lessons

bright, promotes the involvement of all students in the activities. This method is considered one of the most common and successful approaches in teaching English. Here, everyone is the bearer of their role, studies the situation in detail, and is also able to know the world around them. Each student approaches this individually, involving feelings, facial expressions, movements. This method is used to ensure that students memorize everything in detail, and not «memorize» information that they will definitely forget tomorrow. It takes a skilled teacher to be able to take into consideration each student's unique abilities in order to develop communicative competence, which is a very difficult process.

The main goal of the game during the lesson is to combine education with play. The active participation of the child in the game determines his other actions in the team. Although the game at first glance seems to be a simple phenomenon or action, it is a collective action. The student through the game:

- develops logical thinking;
- learns to work independently;
- enriches the vocabulary;
- attention is being formed;
- increases vigilance;
- teaches mutual respect;
- does not break the rules of the game, that is, instill discipline;
- trusts in each other is growing;
- increases interest in classes.

A passion for the culture of the nation whose language is being studied must also be instilled in pupils, as this is crucial. Project methodology, role-playing games, brainstorming, group and pair forms of work, and other instructional techniques all significantly contribute to the development of students' communicative skills in foreign language classes. Interactive educational technology in the classroom are well known.

The most popular recently is the method of «Brainstorming». It can be attributed to the game methods of teaching a foreign language. This technology allows students to stimulate the creative activity of students, remove the so-called barriers, freely discuss the topic of the lesson and make a collective decision [5]. The main task of the method is to ensure the process of generating ideas, without their critical analysis and discussion by participants.

To teach pupils how to construct their own thought structures both verbally and in writing, to be sociable, to be knowledgeable about socio-cultural issues, and to engage in self-improvement is to develop their communicative competence. In this regard, the development of students' socio-cultural competency as well as their language and speech are prerequisites for teaching the subject «English» in schools.

Without playing, memorizing an English dictionary is much more difficult and less effective. As a method of learning in an English lesson, the game that is incorporated should be engaging, simple, and fun. It is significant to highlight that the game aids in learning. The type of game should vary depending on the objectives,

requirements, and guidelines established by the teacher throughout the class. The game will assist in making any instructional content attractive and engaging, lift students' spirits, give them something to do, and make the educational process easier for them to assimilate. The teacher is able to accomplish the lesson objective because the tasks for game development are methodically structured and led during the class. The use of «game technologies in the educational process» is, firstly, a means of solid assimilation of knowledge by students, and secondly, an increase in children's interest in classes.

Based on the foregoing, it can be said that games and game activities utilized in foreign language schools assist in bridging the psychological barrier. Gamification tactics offer the learning process a practical focus, which keeps students interested in learning a foreign language. Schoolchildren's creative thinking is stimulated, their attention is peaked, and they are able to solidify the theoretical material they have already learned thanks to the English language.

References

- 1 Domashnev A.I. Methods of teaching English at a pedagogical university. – M., 1983. – p 240.
- 2 Samoilova T.A. Games in English lessons: method. manual. – M.: LLC «AST Publishing House», 2005. – p 92.
- 3 Saenko O.S. The use of multimedia software in teaching English to children of primary school age. Proceedings of the A.I. Herzen Russian State Pedagogical University 2006. – p. 129-132.
- 4 Voronina I.M. Modern technologies of teaching English in college // Scientific and methodological electronic journal «Concept». 2014. – p 266-270. URL: <http://e-koncept.ru/2014/64354.htm>.
- 5 Panfilova A.P. Brainstorming in collective decision-making. – St. Petersburg, 2005.

ҒТАМР 14.25.01

БАСТАУЫШ СЫНЫП МҰҒАЛІМДЕРІН КӘСІБИ ПЕДОГОГИКАЛЫҚ ІС-ӘРЕКЕТКЕ ДАЙЫНДАУ

Е.Қ. Әбіләкімова

Қорқыт Ата атындағы Қызылорда университеті, Қызылорда қ.

Г.А. Муратбаева

Ғылыми жетекші, Қорқыт Ата атындағы Қызылорда университеті, Қызылорда қ.

Мақалада елімізде жүргізіліп жатқан білім беру саласындағы реформаларға байланысты болашақ бастауыш сынып мұғалімдерін кәсіби педогогикалық іс-әрекетке дайындаудың маңыздылығы атап көрсетілген. Талдау кейбір ғалымдардың пікірін қолдана отырып жүргізілді. Бұл деректер ғылыми-педагогикалық зерттеулердің нәтижелеріне негізделген. Сонымен қатар, қазіргі уақытта елімізде білім беру жүйесін жетілдіру және болашақ бастауыш сынып мұғалімдерін кәсіби қызметке дайындау мақсатында «Білім беру инновациялық құрылымы» саласындағы қашықтықтан білім берудің тиімділігі қайта қаралуда. Елімізде жүргізіліп жатқан заманауи білім беру саласына байланысты реформалар жоғары этика мен көшбасшылық қасиеттерді қалыптастыру үшін жағдай жасауға, сондай-ақ болашақ мұғалімдерді кәсіби даму мен инновацияларға дайындауға бағытталған. Сонымен қатар, мақаланың мазмұны білім беру саласындағы ынтымақтастықта болашақ бастауыш сынып мұғалімдерінің дайындық деңгейін зерттеуді көрсетеді.

Түйін сөздер: кәсіби қызмет, инновациялық білім беру, кәсіби педагогикалық дизайн, реформа, педагогикалық шығармашылық, зияткерлік.

Қазіргі уақытта оқытушылар құрамының кәсіби дағдылары дамыту үшін белгілі бір жағдайлар жасалған. Дәлел ретінде біз еліміздің білім беру жүйесін реформалауды келтіре аламыз. Қазақстан Республикасының білім мен ғылымды дамытудың 2020-2025 жылдарға арналған Ұлттық жоспарының мақсаты қазақстандық білім мен ғылымның жаһандық бәсекеге қабілеттілігін арттыру мақсатында жалпыадамзаттық құндылықтар негізінде тұлғаны тәрбиелеу және оқыту болып табылады [1].

Алайда, ұлттық білім және ғылым жүйесінде кейбір өзекті мәселелер бар. Ең бастысы – мұғалімдерді даярлау тақырыбы болып табылады. Теориялық білімді практикаға енгізу, әр білім алушының танымдық қызметін тиімді ұйымдастыру және шығармашылықты енгізу инновациялық қызмет арқылы жүзеге асырылады.

Мұғалім өзінің оқытушылық әлеуетін жақсарту үшін және оқытушылық қызмет шеңберінде инновациялық қызметті тиімді пайдалануы тиіс. Өйткені, болашақ мұғалімдерді жаңа технологияларды пайдалана отырып, білім беру ортасына біріктіру оқытудың басты мақсаттарының бірі болып табылады.

Бастауыш сынып мұғалімдері үшін инновацияларды дайындауды теориялық тұрғыдан зерттеп, тұжырымдаған шетелдік және отандық оқыту ғалымдарының жұмыстарына назар аударайық. Бастауыш сынып мұғалімдерін даярлауды және ғылыми білім беруді интеграциялауды қоса алғанда – Бекмағамбетова Р.К., Майгаранова Ш., Ибраимжанова К.Т., Жанбубекова М.З., Қосанова Б.М., Нағымжанова К.М., Тулеубекова Р.К., Мұханбетжанова А.М. Бұл міндеттер бастауыш сынып мұғалімдерінің жұмыс сапасын арттыруға көмектеседі.

Отбасылық ғалым К.М. Нағымжанова зерттеу барысында субъектілерде «мен» қағидатын қалыптастырудың маңыздылығына ерекше назар аударды. Жұмыстың жалпы өзектілігі «мен» қағидатын қалыптастыруға негізделген, ол білім берушілердің көптеген бірегей дағдыларын дамыту мүмкіндігін ашады [2].

Қазіргі уақытта әр студентте дамыту қажет дағдылардың бірі – «мен» принципі. Өз біліміне сенімді бола отырып, сарапшы әрқашан бәсекеге қабілеттілікті, еркіндікті және шығармашылықты дамыта алады. Оқушылардың «мен» принципі-бұл өз тұжырымдамалары, адамгершілік қабілеттері мен ұстанымдары, адамгершілік қасиеттері мен мінез-құлқы және басқалардың осы қасиеттеріне деген көзқарасы. Оқушының «мен» принципі мүмкіндіктер ауқымын анықтайды. Сондықтан біз осы принципті қалыптастырудың нақты жолдарын ұсына аламыз:

– Әдіс – бұл теорияға немесе практикаға негізделген және зерттеу барысында белгілі бір қорытынды жасауға бағытталған логикалық ойлаудың бір түрі.

– Әдіснама – бұл белгілі бір әдістердің орындалуын қамтамасыз ететін шаралар жиынтығы.

– Әдістеме – бұл әдістердің бір немесе бірнеше жиынтығына немесе олардың жиынтығына негізделген зерттеу әдісі.

Жүйе күрделі құбылыстар мен процестерді зерттеуге қажетті техникалық құралдар мен әдістердің жиынтығынан тұрады. Кейбір жалпы ғылыми әдістер тек эмпирикалық деңгейде (бақылау, эксперимент, өлшеу), басқалары тек теориялық деңгейде (идеализация, формализация), ал басқалары эмпирикалық және теориялық деңгейде (модельдеу) қолданылады. Эмпирикалық әдістер келесі бағыттарда жүргізілді:

– Бақылау – бұл сабақтардағы шындықты ерекше қабылдау. Заттың шынайылығын, дәлдігі мен сенімділігін егжей-тегжейлі түсіндіре білу. Бұл оқушылардың терең білім алуының кепілі.

– Нысан туралы ақпаратты визуалды түрде түсіру үшін табиғи және жасанды тілді пайдалану. Бұл инновациялар бойынша сарапшыларды даярлау тетігі. Оқушыларда ойлау мен ойлауды қалыптастырудың тиімді әдісі.

– Өлшеу – ұқсас сипаттамаларға негізделген объектілерді салыстыру. Оқушының сезімталдығын көрсету, белгілі бір тақырыпты бақылау және талдау.

– Тәжірибе жасау – арнайы дайындалған жерлерде әдістердің қайталанатын өзгерістерін бақылау. Қайталанатын әдістерді мұқият қадағалап, оның ақаулары мен қателіктерін қадағалау.

Төмендегі әдістер арқылы сыныпта қолданылатын ғылыми әдістерді нақты көрсетуге болады:

– Сабаққа тереңірек ену үшін талдау-рефлексия;
– Кешенді – оқу бөлігін жүйенің мақсаттарына сәйкес келтіру;
– Тексерілетін сабақтардан қажет емес сәттерді абстракциялау;
– Жалпылау – бұл тақырыптың жалпы белгілері мен сипаттамаларын анықтауға мүмкіндік беретін ойлау әдісі;

– Индукция – бұл жеке қорытындылар негізінде жалпы қорытынды жасауға мүмкіндік беретін зерттеу және талқылау әдісі;

– Дедукция – бұл жалпы қорытындыдан бөлек қорытынды жасауға мүмкіндік беретін талқылау әдісі;

– Аналогия – бұл сабақтардың ұқсастығына негізделген олардың қайталануы туралы айтуға мүмкіндік беретін когнитивті әдіс.

Түрік ғалымдары Өзгур Йылмаз және Дуйгу Мутлу Байраки мұғалімдердің білім беру технологияларына деген көзқарасын олардың инновация деңгейі тұрғысынан зерттеуге бағыттаған [6]. Стамбулдың әртүрлі аймақтарынан келген 54 бастауыш мектеп мұғалімдерінің қатысуымен зерттеу жүргізілді. Нәтижелерді талдай отырып, мұғалімдердің инновациялық көрсеткіштері мен олардың білім беру технологияларын қолдануға деген көзқарасы арасында айтарлықтай және оң байланыс бар екендігі анықталды.

Ресейлік ғалым Н.Н. Савина адам даналығы бүкіл әлемде қоғамның дамуы үшін қуатты ресурс деп санайды [3]. Ғалымдар сонымен қатар барлық мұғалімдердің білімі мен оларды жақсарту алатын зерттеулерден тәжірибе алу және пайда табу үшін мұғалімдердің ғылыми-инновациялық жобаларға қатысуын белсенді түрде ынталандыру қажет деп санайды [4].

В.М. Лазарев (2008) мектептерді дамыту практикасы, оның инновациялық қызметінің сапасы мен бағасы, сондай-ақ инновациялық мотивацияға қатысты мәселелерді зерттеді [5].

Индонезияда кейбір адамдар математика мұғалімдері әзірлеген және енгізген инновациялық кәсіби даму оқыту тұжырымдамаларын, практикалық оқытуды, білімді және оқулықтарды пайдалануды жақсарттады деп санайды [6].

Мұғалімдердің жұмысында жағымды идеялар болуы керек деп қорытындылауға болады. Біз мұғалімдерге арналған сабақтарды гидтер ұйымдастыра алатынын атап өтеміз.

Зерттеуші З.И. Сангаджиева университеттің Инновациялық білім беру ортасы жағдайында «Болашақ бастауыш сынып мұғалімдерін даярлаудың инновациялық моделі» атты жұмыс көрсетілді. Тергеу барысында

мұғалімдердің инновацияларды оқыту теориясы жоқ екендігі анықталды және мұғалімдер инновациялардың ғылыми-теориялық негіздері туралы білімдерін тереңдетуі керек. Зерттеу нәтижесінде талдау үшін эксперименттік жұмыстың соңында курстың арнайы жоспары жасалды.

Осылайша, мұғалімдер өзіне деген сенімділікті арттыру және шығармашылық зерттеулер жүргізу арқылы инновацияға деген ұмтылысты қалыптастыра алады. Қоғамда жұмыс істей отырып, біз басқалардың пікірін тыңдаймыз, өз идеяларымызды қорытындылаймыз, білімімізді дамытамыз және қарым-қатынас орнатамыз. Сондықтан кешенді білім беру инновацияларын шығару үшін оқушыларды шығармашылық және инновациялық қызметке дайындау маңызды.

Ұлттық ғалым А.Е. Жұмабаева «инновация» деген сөзбен «инновацияларды енгізуді» білдіреді. Ал, жаңалық – бұл құрал, ал жаңарту-бұл құралды игеру процесі. Инновациялық процесс – бұл инновацияны енгізу және оны қолдану үшін жағдай жасау жөніндегі шаралар кешені. Сонымен қатар, оқытудың инновациялық жүйелері оқушылардың жеке дағдыларын, ерекше қабілеттерін және өзіндік шығармашылық зерттеулерін дамытуға тікелей ықпал етеді.

Мұғалімдердің бұл мінез-құлқын зерттей отырып, инновациялық оқыту негізінде оқушылардың дағдыларын дербес қалыптастырудың тиімділігін байқауға және оқу материалдарын өз бетінше пайдалану арқылы танымдық белсенділікті арттыруға болады. Зерттеу сипаттамалары:

- Оқушылардың белсенді қызметін дамыту;
- Оқушыларға автономды дағдыларды дамытуға тікелей көмектесу;
- Оқушыларға танымдық процестерге белсенді қатысуын анықтау мүмкіндігін қарастыру;
- Көрнекі құралдарды тиімді пайдалану арқылы эмоцияларды қабылдау мен қабылдауға әсер ету [7].

Инновациялық қызмет қазіргі білім беру ұйымдарын дамытудың бір аспектісі болып табылады. Ол жаңалықты ойлап табу, зерттеу, енгізу және практикалық қолдану процесімен сипатталады. Болашақ мамандарды инновациялық даярлауды қалыптастыру жеке жоспарларға сәйкес жүзеге асырылуы тиіс. Шығармашылық жаңашыл мұғалім жеке жобадан жалпы жұртшылыққа, яғни оқытушылар құрамына бағытталған жобаға, яғни жалқаулықтан әмбебаптыққа көшу принципін басшылыққа ала алады.

Айта кету керек, бастауыш сынып мұғалімдерінің инновацияға дайындығын қалыптастыру мәселесі университет тәжірибесінде толық шешілмеген және қосымша зерттеулерді қажет етеді. Осыған байланысты, кезең-кезеңмен білім беру жүйесі мен студенттердің үлгерімі үшін баллдың инновациялық жүйесі жағдайында оқытуды инновациялық құрылымдық әдістермен жаратқандыру маңызды. Сондықтан студенттерді тәрбиелеу бағытында жоғары білім берудің жаңа әдістері мен технологияларын енгізу қажет.

Қорытындылай келе, біз зерттеу нәтижелерін қорытындыладық және білім беру саласында болашақта инновациялық білім беру дағдыларын дамыту үшін елеулі өзгерістер қажет деген қорытындыға келдік. Осылайша, біз мамандарды даярлау кезінде әдістеме мен кәсіби білімнен басқа, шығармашылық ойлау дағдыларын, компьютерлік дағдыларды және инновацияға негізделген заманауи білім беруді дамытуға ұмтылуымыз керек деген қорытындыға келдік.

Болашақ мамандардың инновациялық дайындығын қалыптастыру оқушыларды жеке жоспарларына сәйкес жүзеге асырылуы керек. Жеке жоспарлардан жалпы жоспарларға нақты шығармашылық әлеуеті бар жаңашыл мұғалімдерді трансформациялау қағидатын басшылыққа алу қажет.

Бастауыш сынып мұғалімдерінің инновацияға дайындығын қалыптастырудың маңыздылығы күрделі құбылыс екенін және кәсіби педагогикалық қызметті қалыптастыру үшін арнайы шаралар қабылдау қажет екенін атап өткен жөн. Осыған байланысты біз студенттерді инновацияға дайындау үшін инновациялық құрылымды оқыту әдісінің маңыздылығын атап өтуді шештік. Осы мақсатта студенттерді тәрбиелеу бағытында жоғары білім берудің жаңа әдістері мен технологияларын жасау қажет. Себебі, инновациялық технологияларға сүйене отырып, біз болашақ бастауыш сынып мұғалімдерінің инновацияға деген ерік-жігерін қалыптастырудың теориялық және әдіснамалық негізін анықтай аламыз.

Қолданылған әдебиеттер тізімі

1 Қазақстан Республикасында білім беруді және ғылымды дамытудың 2020-2025 жылдарға арналған мемлекеттік бағдарламасы. Қазақстан Республикасы Үкіметінің 2019 жылғы 27 желтоқсандағы № 988 қаулысы.

2 Көшімбетова С.А. Оқу-тәрбие үрдісінде оқытудың инновациялық әдіс-тәсілдерін пайдаланудың педагогикалық шарттары (гуманитарлық пәндер бойынша): дис.. пед. ғылым. канд. – Алматы, 2004.

3 Барсай Б.Т. Болашақ бастауыш сынып мұғалімдерінің кәсіби-дидактикалық құзыреттілігін қалыптастырудың ғылыми-педагогикалық негіздері. – Шымкент, 2010.

4 Бұзаубақова К.Ж. Мұғалімнің инновациялық іс-әрекетке даярлығын қалыптастырудың теориялық-әдіснамалық негіздері: дис.пед.ғылым.д-ры: 13.00.01 – Жалпы педагогика, педагогика және білім тарихы, этнопедагогика. – Алматы, 2009.

5 Нағымжанова Қ.М. Университет студенттерінің педагогикалық креативтігін инновациялық білім беру ортасында қалыптастырудың ғылыми негіздері: дис.. пед. ғылым. д-ры: 13.00.01. – Алматы: Қазақ мемлекет.қыздар пед. ун-ті, 2010.

6 Yilmaz O., Bayraktar D.M., Ali H. Teachers' attitudes towards the use of educational technologies and their individual innovativeness categories. 5th World Conference on Educational Sciences – WCES. Computer Education & Instructional

Technology. – Istanbul, 2013.

7 Savina N.N. The Teachers Willingness To Create Highly Intelligent Educational Innovations. *Procedia – Social and Behavioral Sciences*, 2015. – P. 2605-2608.

ҒТАМР 14.35.01

БОЛАШАҚ МҰҒАЛІМДЕРДІ БИОЛОГИЯЛЫҚ БІЛІМ БЕРУ МАЗМҰНЫНДАҒЫ ПӘНАРАЛЫҚ БАЙЛАНЫСТАР ЖҮЙЕСІН ҚАЛЫПТАСТЫРУҒА ДАЯРЛАУ

Н.Н. Таңатарова

Магистрант, Қорқыт Ата атындағы Қызылорда университеті, Қызылорда қ.

П.А. Есенбекова, Г.А. Назарова

Ғылыми жетекші, Қорқыт Ата атындағы Қызылорда университеті, Қызылорда қ.

Мақалада биологиялық білім беру мазмұны бойынша пәнаралық байланыстар негізінде болашақ мұғалімдерді даярлау, пәнаралық байланыс ұғымы туралы ғалымдардың тұжырымдамалары айқындалған. Пәнаралық байланыс қазіргі заман талабына сай оқыту процесінің маңызды саласы болып табылады. Пәнаралық байланыстар пәннің басқа, сабақтас пәндермен ең маңызды байланысы болып табылады. Пәнаралық байланыс оқу материалын таңдауға және құрылымына әсер етеді, білімді жүйелі, өзара байланысты түрде меңгеруге көмектеседі.

Түйін сөздер: ЖОО, студент, педагог, оқулық, биология пәні, биологиялық білім беру, пәнаралық байланыс.

Қазақстан Республикасында білім беруді және ғылымды дамытудың 2020-2025 жылдарға арналған мемлекеттік бағдарламасында білім беру мазмұнын жаңарту мақсатында бәсекеге қабілетті білім беру жүйесін әзірлеу және жаңа стратегияларды жүзеге асыру көзделген [1]. Білім берудегі мұндай нәтижелер білім беру үрдісінде оқытудың пәндік-білімдік үлгісінен зияткерлік-қызметтік немесе ой қызметіне өту пәнаралық байланыс тәсілін қолдану барысында мүмкін болады. Бірінші – пәндік, белгілі бір пәннің ішіндегі тақырыптарды байланыстыру; екіншісі – пәнаралық, әртүрлі пәндер арасындағы тақырыптарды байланыстыру.

Педагогика тарихында пәнаралық байланыс ертеден зерттеліп келе жатқан педагогика ғылымының негізгі мәселелерінің бірі. Пәнаралық байланыс туралы педагогикалық сөздікте: «пәнаралық байланыс оқу бағдарламаларының өзара үйлесімділігі» деп айтылған. Пәнаралық байланыстар мәселесін Б.Г.Ананьев, И.С. Кон, А.А. Бейсенбаева, Г.И. Беленький, М.Л. Зверев, М.Н.Скаткин және басқа ғалымдардың көптеген еңбектерінде қарастырылып, эксперименттік тұрғыдан дәлелдеген.

Көптеген ғалымдар пәнаралық байланысты табысты оқытудың дидактикалық тәсілі деп анықтайды. А.Ж. Есназар ғалымдар еңбектеріндегі пәнаралық байланыс ұғымын келесідей анықтайды:

– Пәнаралық байланыс – мектепте ғылымды терең, жан-жақты зерттеуге негіз болатын дидактикалық тәсіл;

– Пәнаралық байланыстар – оқу процесінің тиімділігін арттырудың дидактикалық тәсілі;

– Пәнаралық байланыс – білім алушының ғылыми деңгейін көтеру, оқытудың рөлі және ойлау қабілетін дамыту, шығармашылық қабілеттері, танымдық қызығушылықтарын қалыптастырудың дидактикалық тәсілі;

– Пәнаралық байланыс – оқытудың ғылыми-теориялық деңгейін арттыру, білім алушылардың шығармашылық қабілеттерінің дамуы, білімді игеру үдерісін оңтайландыру, жалпылай келгенде оқу үдерісін жетілдіру [2].

Пәндерді байланыстыра оқыту үшін пәндер арасында мазмұндық байланыс болуы тиіс. Пәнаралық байланыстың 30-дан астам анықтамалары белгілі. Төмендегі 1-ші кестеде солардың кейбіреулеріне, яғни пәнаралық байланыс туралы тұжырымдамалына тоқталып өтсем:

Кесте 1. Пәнаралық байланыс тұжырымдамасына ғалымдардың анықтамалары.

Ю.А. Самарин анықтамасы бойынша	Пәнаралық байланыс – бұл дидактикалық заңдылық.
Г.Ф. Федореттің анықтамасы бойынша	Пәнаралық байланыс дегеніміз – шынайы өмірдің объектілері, құбылыстары, процестері арасындағы синтездеуге, кіріктіруге ұшырайтын қарым-қатынасты бейнелейтін педагогикалық категория.
Н.А. Лошкареваның анықтамасы бойынша	Пәнаралық байланыс дегеніміз – ақиқат шындықты баяндаудың диалектикалық нысаны, педагогикалық талап принципі.
И.Д. Зверев пен В.Н. Максимова бойынша	Пәнаралық байланыс – жүйеліліктің, жалпы әдіснамалық принциптің негізгі формаларының бірі.
А.А. Бейсенбаева анықтамасы бойынша	«Пәнаралық байланыс» ұғымын өз мәнінде үшке бөледі: байланыс құрамы, байланыс амалы және байланыстың бағыттылығы.

Менің пікірімше, пәнаралық байланыстар биологиялық білім беру үдерісін ұйымдастырудың құралы ретінде оқыту үрдісін жеңілдетеді, дербестігін және танымдық белсенділігін дамытуға ықпал етеді.

Пәнаралық жұмыстарды жүзеге асыру белгілі бір пән бойынша оқу жоспарларын және бағдарламаларды даярлауда; оқу құралдар, оқулықтарды жазу кезінде; әдістемелік, ғылыми әдебиеттерді жазуда; берілетін оқу материалдарының ұқсастығы мен байланысын; оқытылатын материалдың туыстығы немесе жақындығы, жекелеген пәндердегі оқу материалын фактілік, ұғымдық, теориялық ақпараттық мәні; оқу пәндеріндегі білімдер мен іс-әрекет түрлері; мазмұндық ақпараттық, ұйымдастыру-әдістемелік сипатына тән талдап қорытындыланған түрі бойынша жүзеге асырылуын талап ету – дидактикалық

тәсілдемені басшылыққа алу және сақтау болып табылады [3]. Биология мұғалімі оқу-әдістемелік жұмыстың жалпы мектептік жоспарын ескере отырып, биологиялық курстарда пәнаралық байланыстарды іске асырудың жеке жоспарын әзірлейді [4].

Мұғалімнің шығармашылық жұмысының әдістемесі бірқатар кезеңдерді қамтиды: 1) әрбір биологиялық курс бойынша «пәнаралық байланыстар» бөлімін және басқа пәндердің бағдарламалары мен оқулықтарындағы тірек тақырыптарды зерделеу, қосымша ғылыми, ғылыми-танымал және әдістемелік әдебиеттерді оқу; 2) курстық және тақырыптық жоспарларды пайдалана отырып пәнаралық байланыстарды сабақ жоспарлау; 3) құралдар мен әдістемелік 4) оқытуды ұйымдастырудың кешенді нысандарын дайындау және өткізу әдістемесін әзірлеу; 5) оқытуда пәнаралық байланыстарды жүзеге асыру нәтижелерін бақылау және бағалау тәсілдерін әзірлеу [5].

Осылайша, пәнаралық байланыстар білім беру мазмұнының негізгі элементтерін оқшаулауға, қалыптастырушы идеялар, тұжырымдамалар жүйесін, оқу іс-әрекетінің жалпы ғылыми әдістерін, оқушылардың еңбек қызметінде әртүрлі пәндерден білімді кешенді қолдану мүмкіндіктерін дамытуға мүмкіндік береді.

Соның негізінде болашақ мұғалімдерді биологиялық білім беру мазмұнындағы пәнаралық байланыстар жүйесін қалыптастыруға даярлау қажет. Биологиялық білім – студенттердің биология ғылымының жүйесіндегі ұғымдарының, деректері мен пайымдауларының жиынтығы. Биологиялық білім сана, таным, объективті әлем, субъект, ойлау, логика, ақиқат, парасат, ғылыми және т.б. күрделі де терең ұғымдармен тығыз байланыста әрі солар арқылы анықталады. Студенттердің тіршілік туралы білімдерін меңгеруі, олардың ойлауын, танымдық қызығушылығы мен еңбек іс-әрекетіне дайындығын қамтамасыз ететін білім, іс-әрекет тәсілдері, шығармашылық іс-әрекет тәжірибесі, әлемге эмоциялы құнды қатынас жүйесі. Биологиялық білім беруде:

– педагогикалық (студенттер педагогикалық практика оқу барысында болашақ мамандықтарға дайындау);

– адаптациялық – биология пәнінен сабақ беру барысындағы әртүрлі оқу-тәрбиелік түрлерімен таныстыра отырып, зерттеулер жасау (диагностика, жобалау, болжау, перспективалық, тақырыптық, сабақ жоспарлары, сабақтың мәтіні және басқа да оқу сабақтары);

– білімділік (әртүрлі әдістердің мәнін ашып, түрлерін ұйымдастырып, биологияның негізгі заңдылықтарымен таныстырып, қазіргі білім берудің талаптарына сай әдістерін қолдану);

– дамытушылық (курсты меңгеру барысында студенттің педагогикалық қабілетін дамытып, іскерлігін, шеберлігін, дағдысын қалыптастырумен қатар, оның әлсіз жақтарына да көңіл бөліп отыру, қызметтері қолданылады [6].

Биологиялық білімдер тіршілік туралы білім тобын қамтиды, олардың зерттеу объектілері клетка мен клеткадан пайда болған барлық ағзалар. Биологиялық білім беруді үйрету – дүниедегі тірі ағзалардың тіршілігін, өмірінің қыр-сырын түсіндірудегі ең басты міндеті. Биологияны жан-жақты

зерттеп, оқып-біліп, табиғатта болатын үдерістерді түсінуге және биосфераны сақтауға мүмкіндік туғыза отырып, адамзат баласының дамуының басты шарты деп түсіну керек [7]. Ал даярлау – болашақ кәсіби іс-әрекетке болашақ маманның тиянақты даярлануы. Осы анықтамаларға сүйене отырып, болашақ маманды келешекте белгілі бір кәсіптің маманы болу үшін таңдаған мамандығы бойынша кәсіби даярлауды оны кәсіби іс-әрекетке бейімдей отырып, қажетті біліммен толықтыру деп түсінеміз. Болашақ педагог мамандарды жаңа заман талаптарына сай дайындау үшін оларды қажетті біліммен қаруландырып қана қоймай, олардың бойында жаңа сапалық белгілерді дарытуда зерттеушілік іс-әрекет ерекше назар аударылуда. Білім беру реформасын жүзеге асырудағы негізгі тұлға педагогтар қауымы болып табылады. Осы ретте еліміздегі білім беру үдерісі болашақ педагог-мамандарға төмендегідей талаптар қояды:

- өз білімін үнемі жетілдіру;
- шығармашылықпен еңбек ету;
- заманауи технологияларды игеру;
- проблеманы көре білу, оны шешу жолдарын тауып, нәтиже алу;
- жобаны құрастыра алу;
- балама шешімді іздестіре білу;
- ғылым жетістіктерін білім беруде пайдалана білу;
- теориялық білімді тәжірибеде қолдана алу;
- қоғамның ілгері қозғаушы күші болуға әркез ұмтылу.

Бұл талаптарға жауап беретін түлектерді дайындау бүгінгі күнгі педагогикалық жоғары оқу орындарының алдына қойылып отырған басты мәселе. Зерттеу тақырыбы бойынша әдебиеттерді зерделей келе, біз пәнаралық байланыстар оқу үрдісіндегі ең маңызды құрамдас бөлігі болып табылады деген қорытындыға келдік. Биологияны оқыту үдерісіндегі пәнаралық байланыстар студенттердің бойында біртұтас жүйеленген білімнің қалыптасуына ықпал етеді. Пәнаралық байланыс студенттердің логикалық ойлауын дамытуға және оқу материалын тереңірек меңгеруге, саналы, зерттеушілік көзқарасына ықпал етеді. Пәнаралық байланысты орнату студенттерге ғылыми білімді практика жүзінде болашақта өз бетінше пайдалануға мүмкіндік береді.

Қолданылған әдебиеттер тізімі

1 Қазақстан Республикасында білім беруді және ғылымды дамытудың 2020-2025 жылдарға арналған мемлекеттік бағдарламасы. URL: <https://adilet.zan.kz/kaz/docs/P1900000988>.

2 Есназар А.Ж. «Пәнаралық байланыс» ұғымын анықтаудың дидактикалық тәсілдері // Абай атындағы ҚазҰПУ Хабаршысы. «Педагогика ғылымдары» сериясы, 2019. №4(64). – 49-53 б.

3 Елагина В.С., Похлебаев С.М. Методологические основы подготовки студентов педагогического вуза к реализации межпредметных связей при изучении естественнонаучных дисциплин в школе // Фундаментальные исследования. 2011. – № 12-1. – С. 25-30.

4 Зверев И.Д., Мягкова А.Н. Общая методика преподавания биологии. – М.: Просвещение, 1985.

5 Максимова В.Н., Груздева Н.В. Межпредметные связи в обучении биологии. – М.: Просвещение, 1987.

6 Биологиядан білім беру концепциясы және оқытулың инновациялық әдістемелері: оқу құралы / Н.Т. Торманов, С.Т. Төлеуханов, Н.Т. Абылайханова, Б.И. Уршеева. – Алматы: Қазақ университеті, 2016. – 281 б.

7 Шілдебаев Ж.Б., Аманбаева М.Б. Ғылым жетістіктері – биологиялық білім беру кеңістігінде. – Алматы: Ұлағат, 2014. – 75 б.

ГРНТИ 14.23.01

ВОСПИТАТЕЛЬНЫЕ СВОЙСТВА СКАЗКОТЕРАПИИ В РАЗВИТИИ ДЕТЕЙ

Ж.М. Акынова

Казахский национальный педагогический университет имени Абая, г. Алматы

Р.Х. Исламия

*Д.п.н., профессор, Казахский Национальный педагогический университет имени Абая,
г. Алматы*

На современном этапе поиск новых форм и методов обучения, развития и воспитания детей – одна из насущных вопросов дошкольной педагогики, в настоящее время наблюдается повышенное внимание к развитию личности ребенка и это связывает возможность восстановления и качественного улучшения его речевого развития. Показатели языка и свойства личности взаимосвязаны и они должны быть в центре внимания взрослых, которые заботятся о своевременном и гармоничном развитии ребенка. Цель статьи заключается в изучении и обосновать специфику воспитательных свойств сказкотерапии на ранних этапах развития детей.

Ключевые слова: сказкотерапия, дошкольное образование, дошкольное воспитание, развитие речи, коммуникативные навыки детей.

В последнее время сказкотерапия активно интегрируется в систему коррекционно-развивающего процесса для детей с особенностями психофизического развития. Мощные возможности сказки, как фольклорного жанра, обуславливают ее терапевтический эффект в различных ситуациях: сказкотерапии рассматривают и в образовании, и в воспитании, и в развитии, и в тренингах, и как инструмент психотерапии [1]. Благодаря сказке у ребенка происходит процесс познания окружающего мира, а осмысление ее сюжета учит видеть самого себя в действиях и мыслях героев, которые живут на страницах сказки. При этом у ребенка формируется определенное мнение о различных типах отношений и характера человека. Благодаря сказке ребенок учится находить собственные ошибки в поведении, общении и деятельности и моделировать варианты их изменения. Поэтому, работая со сказкой, можно осуществить определенное влияние как на психическое, так и на речевое развитие ребенка, положительно отразится на его дальнейшем развитии и становлении как личности [2].

Сегодня проблемы сохранения здоровья детей приобретают особую актуальность и государственности, поскольку все заметнее становится тенденция к ухудшению его состояния. Объем познавательной информации, которую получают дети в дошкольном детстве, постоянно растет. Соответственно растет и умственная нагрузка [3]. У этого средства многовековая история, хотя научное обоснование и использование в специальной педагогике сказка получила сравнительно недавно. Однако, сегодня прием сказкотерапии является одним из наиболее перспективных и неоспоримых, поскольку во время работы над сказкой ребенок обогащает словарный запас, запоминает действующих лиц и сюжет, устанавливает последовательность событий, учится считать, развивает воображение, концентрирует внимание, учится связно, логично, последовательно, правильно строить рассказ [4]. Уникальным методом решения поставленных проблем является метод сказкотерапии, использование которого позволяет непосредственно влиять на эмоционально-чувственную сферу личности, менять модели поведения, актуализировать скрытые ресурсные возможности дошкольников. Диагностические и терапевтические возможности сказки находятся в поле исследований психологов и педагогов разных направлений. Однако на сегодня еще недостаточно исследована сказкотерапия как новая психолого-педагогическая технология развития речи дошкольников [5].

Сказкотерапия как метод психологической коррекции представляет особую ценность, поскольку позволяет ребенку чувствовать различные эмоции, открыто переживать их. Решение поведенческой или иной проблемы происходит внутри. Специалист и родители наблюдают за поведением, в нужный момент подталкивая малыша к осознанию слов, поступков, помогая справиться со стрессом [6]. Для нашего исследования важно отметить, что используя данный метод, психолог влияет на глубинные процессы мышления и эмоциональные проявления. Ребенок развивает словарный запас, учится формулировать собственную точку зрения. Применение различных литературных жанров способствует устранению детских страхов, приобретение элементарных навыков общения, культуры поведения в социуме. Одновременная работа с родителями малыша дает подсказки, как правильно общаться с ним в будущем. Слушание сказок о животных учит ребенка заботиться о домашних питомцах, веря, что они герои его истории [7].

В организации совместной деятельности «взрослый-ребенок» (интеллектуальной, игровой, трудовой) сказка является той ступенькой, с которой начинается взаимодействие. Поэтому, понимая значение сказки для всестороннего развития ребенка, специально созданные сказки и разработанные для них задания дают возможность педагогам организовать интегрированный образовательный процесс, который помогает детям не только лучше узнать родной язык, природу, усвоить правила этического поведения, осознать ценностные ориентиры, но и научить их думать, выражать собственное мнение, отстаивать индивидуальную точку зрения, сравнивать, сопоставлять, формулировать выводы и тому подобное. Сказка – самый любимое и

популярное произведение устного народного творчества для детей, который раскрывает безграничный мир человеческого воображения, пленит сердца детей и взрослых. Ребенок с помощью сказки познает мир, раскрывает понятия добра и зла. Сказка в особой метафорической форме влияет на психику ребенка, формирует его поведение. Благодаря сказке ребенок учится жить с собственными инстинктивными стремлениями и мифологическими представлениями, овладевает их благодаря рациональному мышлению, интерпретируя сказочные сюжеты и образы, преодолевает свои страхи и переживания.

Сказка – эпический, преимущественно прозаическое произведение волшебного, авантюрного и бытового характера, которое рассказывает сказочник и воспринимается слушателями как вымысел. В сказке происходят заблаговременно фантастические события, сказка – вымысел в чистом виде, что сказочник и не скрывает.

Учитывая собственно мировосприятие, каждый народ на протяжении веков формировал свою, присущую только ему, систему воспитания, критериями эффективности которой считаем: общую культуру, образованность, духовность и тому подобное. В основе системы воспитания находится древняя педагогическая традиция народа, в которой сказка всегда была основным инструментом формирования мировоззренческих представлений человека. Она создает благоприятные условия для творческой самореализации личности, является своеобразным воспитательным приемом, благодаря которому ребенок может в своем воображении пережить различные ситуации, в которые попадают герои сказок, и сделать самостоятельный вывод о целесообразности той или иной формы поведения. Сказки служат для детей одной из форм познания мира, ведь через жизни героев, дошкольник сам становится участником событий, сочувствует добру, осуждает зло. Народная сказка захватывает малыша не только сюжетом, поэтической формой, но и своим идейным содержанием. Сказка вводит дошкольника в мир фантазии, пробуждает его активную деятельность, сотворчество, а в лучшем случае – творчество. Ребенок через эмоции и чувства, вызванные сказкой, воспринимает колорит народности в передаче сказочного образа, красоту родного языка. Реалистичный подход детей к сказочной фантастике формируется в среднем дошкольном возрасте через непосредственное влияние воспитания и обучения. Учитывая сравнительно молодой возраст сказкотерапии как научного направления, на сегодня еще не существует общепринятого, четкого его определения. Нет его и в реестре большинства словарей. Считаем важным рассмотрение основных аспектов трактовки исследуемого понятия.

Сказкотерапия – психологическое направление терапевтического воздействия на бессознательную сферу ребенка и взрослого человека, это метод, который использует форму сказки для всесторонней реализации личности, совершенствования творческих способностей и интеграция в окружающий мир. Задачу сказкотерапевта, психолога или педагога видим в том, чтобы подобрать или создать сказку в соответствии с потребностями

ребенка. Если это сделано удачно, то ребенок «встраивает» ее послание в свой жизненный сценарий. Особенно полезно, когда дошкольник просит повторить сказку неоднократно, ведь именно так происходят глубокие изменения в мировоззрении. Лучших результатов можно достичь при работе с детьми, которые полностью погружаются в сказочную историю. Лучше всего с этой задачей справляются дошкольники [5]. В раннем возрасте мышление у детей ориентировано на образное осмысление информации и эмоционально чувственное восприятие мира, поэтому важную информацию малыш лучше усваивает через яркие образы, которые представлены в сказках. Доминантная особенность работы в системе сказкотерапии – это взаимодействие с ребенком на ценностном уровне, опираясь на нравственные ориентиры, духовные ценности, личностный потенциал ребенка, можно решить разноплановые психологические, педагогические, лингвистические, культурологические проблемы.

Терапевтическая технологическая единица, сказка выполняет ряд функций:

– диагностическую (вспоминая образы знакомых с детства сказок, у малыша возникает определенная эмоциональная реакция);

– терапевтическую (во-первых, психологически готовит личность к условиям напряженных эмоциональных ситуаций; во-вторых, принимает в символической форме свою физическую активность и способность действовать в кризисных ситуациях; в-третьих, отказывается от интеллектуальных интерпретаций и полностью принимает всю гамму эмоциональных переживаний);

– воспитательную (сказка позволяет в мягкой форме объяснять ребенку как следует поступать и как не следует);

– коррекционно-реабилитационную (работа с поведенческими особенностями личности, как средство замещения неэффективного стиля поведения на более производительный; объяснение происходящего);

– речевого развития (одновременно с ориентацией на смысл слов ребенок проявляет интерес к звуковой форме слова, меняет слова).

Использование метода сказкотерапии облегчает профессиональную коммуникацию. Отдельные сказкотерапевтические техники (припоминания любимой сказки, рисование сказки или ее фрагмента, рассказывание сказки) можно успешно использовать во время занятий для установления благоприятной, доброжелательной атмосферы и создания ситуаций успеха. Коммуникативные умения педагога представлены следующими показателями: умение владеть культурой профессионального общения в процессе организационной и образовательно-воспитательной деятельности с использованием сказкотерапии; интерпретировать вербальную и невербальную информацию, полученную от дошкольников и представленную продуктами их творческой деятельности (сказок, рисунков и т.д.). Весомую роль при реализации рассматриваемого метода играет одновременно игровая и речевая сказочная ситуация, которая возникает между детьми в процессе творческого

отображения содержания знакомой сказки, сопровождаемая диалогической или монологической речью, играми, распределением ролей, применением ребенком лингвистических и экстралингвистических средств, которые служат средством самовыражения. Содержание психологической и развивающей работы заключается в том, чтобы понять и осмыслить содержание сказочных ситуаций, образов, сюжетных линий. Каждая сказочная ситуация содержит огромный скрытый смысл через сказочные образы, опыт решения предками сложных жизненных проблем.

Вопрос творческого коммуникативного самовыражения особенно актуален в современном дошкольном образовательном пространстве. Это достаточно сложный процесс, который предусматривает несколько взаимосвязанных этапов. На первом этапе формирования творческого языкового самовыражения детей в игровых сказочных ситуациях считаем целесообразным: знакомить детей с текстами сказок, обогащать активный словарь образными элементами, лингвистическими и экстралингвистическими средствами выразительности. Содержательный аспект работы содержит чтение и рассказ сказок; беседа по содержанию прочитанного; воспроизведение действий героев сказок; инсценировка отрывков сказок; разыгрывание отдельных эпизодов сказки и тому подобное.

Следующий этап предусматривает стимулирование детей к воспроизведению содержания сказок (рассказов о героях сказок) и играм по содержанию сказок; использование ряда творческих приемов (словесный рисунок – описание героев сказки; вымышленный диалог с героями сказок; написания письма положительных и отрицательных персонажах сказки; игры-драматизации). Например, во время игры из мешочка получают игрушку или какой-то другой предмет и составляют рассказ или историю о них, отталкиваясь от слова на карточке с нарисованным предметом.

Третий этап сказкотерапевтической работы ориентирован на активизацию творческого самовыражения в различных речевых ситуациях. Независимо от выбранного приема, считаем, что основной задачей педагога остается умение адекватно воспринимать фантазию и волшебное решение, представленное в сказке с жизнью ребенка. Максимально эффективно реализовать эту задачу нам помогает именно авторская сказка.

Последний этап предусматривает самостоятельное составление детьми творческих рассказов по сказочным сюжетам, театрализованные игры, игры-драматизации. Этот этап считаем ключевым в сказкотерапии, поскольку в авторских текстах детей воплощены их переживания, проблемы, увлечения, страхи и тому подобное. На интуитивном уровне дети «раскрывают свою душу» с помощью волшебных историй. Чтобы создать сказку не простую, а терапевтическую, прежде всего нужно определить проблему или ситуацию, с которой необходимо поработать. Также необходимо выяснить, как ребенок проявляет проблемное поведение и записать характерные примеры, чтобы потом их использовать.

Дошкольное образование – это уровень образования, который ребенок приобретает в детском дошкольном учреждении, семье или с помощью физического лица в результате последовательного, системного и целенаправленного процесса усвоения базового компонента дошкольного образования, который предусматривает: формирование основ социальной адаптации и жизненной компетентности ребенка; воспитание элементов природодоцильного мировоззрения, развитие позитивного эмоционально-ценностного отношения к окружающей среде; утверждение эмоционально-ценностного отношения к практической и духовной деятельности человека; развитие потребности реализации собственных творческих способностей.

Сказкотерапия – это метод, использующий сказочную форму для коррекции эмоциональных нарушений и совершенствования взаимоотношений с окружающим миром. Целью и задачей является – уменьшение агрессивности у детей, устранения тревожности и страхов, развитие эмоциональной саморегуляции и положительных взаимоотношений с другими детьми. Основной принцип сказкотерапии – это целостное развитие личности, забота о душе (в переводе с греческого – забота о душе и есть терапия).

Существует классификация видов сказок, хотя и не вполне одинакова. Так существуют дидактические, медитативные, психотерапевтические, художественные сказки, художественные в свою очередь делятся на народные, бытовые, страшные, волшебные, сказки о животных. Особенностью каждой отдельно сказки является наиболее существенная переработка сведений, получаемых от эмоционального окружения; четкая композиция с характерной симметрией отдельных элементов, их повторяемостью; схематичность и краткость изложения материала, облегчающего рассказывания и слушания. Сказка может стать отличным инструментом для педагога, психолога, родителей, с ее помощью легче найти общий язык с ребенком. Ее суть в том, что когда ребенок не хочет чего-то делать, или делает неправильно, не ругать, не заставлять ее и тем более не применять силу, а придумать сказку, в которой герой очень похож на вашего ребенка и попал в аналогичную ситуацию, с которой получается приняв правильное решение. Ребенок поставит себя на место героя и в дальнейшем будет пытаться подражать его поступок.

Наши прародители через сказочные рассказы передавали жизненный опыт молодому поколению. Предпочитали воспитать его на народных идеалах и понятиях о хорошем и плохом. Прививали молодом поколению нравственные качества, правила поведения, развивали внутренний мир и передавали духовные знания. Каждый педагог должен определять цель которой будет стремиться в своей профессиональной деятельности и в процессе формирования личности ребенка. Каждый из работников образовательной сферы должен знать и уметь подбирать методы для воспитания и обучения учащихся. И меняться методы будут, в зависимости от возраста и психологических особенностей детей интересов в школе и за ее пределами, отношений между сверстниками и родителями. Одним из универсальных методов работы есть – сказкотерапия. Она подходит как для детей младшего

школьного возраста, так и для подростков. Для сказкотерапии важно создать условия, которые бы помогли ребенку преодолеть то, что может сдерживать ее развитие. Игра со сказкой помогает справиться с негативным состоянием, ленью, нежеланием узнавать что-то новое, неуверенностью,

На сегодняшний день не только родители и педагоги имеют влияние на детей, а еще и различные интернет форумы и социальные сети. В каких, не всегда корректная информация – которая может негативно влиять на ребенка, даже с моральной точки зрения. Педагогам и родителям стоит задуматься над проблемой нравственного воспитания подрастающего поколения. Ребенка младшего школьного возраста возложена большая ответственность. С какой некоторые не всегда готовы справиться. Безусловно нужна помощь как со стороны социального педагога так и родителей. Безусловно важно, чтобы ребенок не только умственно развивалась, но и морально. Содержанием морально-этического воспитания является продолжение формирования: уважения к сверстникам и старшего поколения, дружеские отношения с одноклассниками, умение выслушать, ответственность и эмпатия. Для этого психологам, педагогам, а также родителям, нужно выбирать методы. Для каждого ребенка они должны быть разными и особенными. Сказкотерапии можно и нужно применять при различных случаях. Этот универсальный метод справляется, как с недостатками в поведении так и с тревожностью, которая, особенно проявляется преимущественно у детей младшего школьного возраста. Главное правильно подобрать сказку и или сказкотерапевтической метод.

В настоящее время рассказы и сказки могут назначаться целями как обучение так и воспитания. Так, как обучение сказкой несет в себе дидактическое наставления. А в самой сказке присутствует образность и метафоричность языка, хорошая концовка, наличие тайны очарования. С помощью сказкотерапии дети определяют отрицательных героев, понимают их ошибки и в дальнейшем не повторяют. Благодаря сказочным сюжетам овладевают основные жизненные принципы. Сказкотерапия – это влияние практической психологии на внутренний мир и ребенка, и взрослого. По мнению психологов, она больше ориентирована на дошкольников, которые еще не способны оценить происходящие в реальной жизни, и проанализировать их для принятия самостоятельных решений. Но мое мнение таково: «Дети младшего школьного возраста более самостоятельны и увереннее и способны некоторые решения принимать сами».

Во время игры, перевоплощаясь в сказочного героя, дети могут спокойно рассказать о своих чувствах, мыслях. Так во время сеансов сказкотерапии они усваивают необходимые модели поведения, учатся реагировать на жизненные ситуации, повышают уровень знаний о себе и мир который их окружает. Сказки способствуют также и познавательному развитию детей, воспитывают нравственные чувства, влияют на представление личности ребенка, направляя развитие желаний и поступков ребенка. Сказки опираются на то лучшее, что уже есть у каждого ребенка. Каждый малыш именно из сказок узнает, что добро почти всегда побеждает зло и отрицательные герои будут наказаны за

свои поступки. При использовании терапии сказкой всегда происходит опора на базовые жизненные ценности: Добро, Любовь, Сотрудничество, Достоинство, Веру, Спокойствие, Энтузиазм. Сказочные легенды, истории, притчи, мифы, дают возможность рассказать о ценности в виде ненавязчивых интересных и захватывающих сюжетов. Поэтому информация, предложенная в таком виде легко, без сопротивления воспринимается детьми. Сказки предупреждают о последствиях тех или иных детских поступков, но не навязывают жизненных программ.

Сказка – один из основных жанров народного творчества, эпическое, повествовательное, сюжетное произведение устного происхождения. В основе сказки – увлекательный рассказ о вымышленных событиях и явлениях, которые воспринимаются и переживаются как реальные. В системе художественной литературы жанр сказки обладает особенно высокой генеративной способностью. Сказка может проявлять себя в разных родах, – то есть диффузным жанром, активно присутствует в системе поэзии – прозы – драматургии. Сказкотерапия – психологическое направление терапевтического воздействия на бессознательную сферу ребенка и взрослого человека, это метод, который использует форму сказки для всесторонней реализации личности, совершенствования творческих способностей и интеграция в окружающий мир.

Задачу сказкотерапевта, психолога или педагога видим в том, чтобы подобрать или создать сказку в соответствии с потребностями ребенка. Если это сделано удачно, то ребенок «встраивает» ее послание в свой жизненный сценарий. Особенно полезно, когда дошкольник просит повторить сказку неоднократно, ведь именно так происходят глубокие изменения в мировоззрении. Наилучшие результаты можно наблюдать в работе с детьми, которые активно сопереживают сказочным героям, чему особенно способствуют возрастные особенности дошкольников. Использование метода сказкотерапии облегчает профессиональную коммуникацию. Отдельные сказкотерапевтические техники (припоминания любимой сказки, рисование сказки или ее фрагмента, рассказывание сказки) можно успешно использовать во время занятий для установления благоприятной, доброжелательной атмосферы и создания ситуаций успеха. Проведенное теоретическое исследование подтвердило эффективность использования этого метода для развития речи и творческого мышления, аналитико-синтетических способностей действенное в работе с детьми дошкольного возраста.

Литература

1 Dakhbay B., Mukan A. Fairy tale therapy as a means of development of speech in preschoolers. URL: <https://inclusivepractices.life/en/2019/09/14/fairy-tale-therapy-as-a-means-of-development-of-speech-in-preschoolers/>.

- 2 Ibragimova G., Chesnokova N., Mirza N., Shkutina L. Assessing the quality of preschool education in Kazakhstan using the ECERS-R // Bulletin of Novosibirsk State Pedagogical University. – 2018. Vol. 8. – P. 191-208.
- 3 Letnes M. Multimodal media production: Children's meaning making when producing animation in a play-based pedagogy. in early learning in the digital age, edited by colette gray, and ioanna palaiologou. – London: «Sage», 2019.
- 4 Mahmudova D.B. Teaching applique for older preschool children // Academic Research in Educational Sciences. – 2020. Vol. 1, № 4. – P. 895-204.
- 5 Зинкевич-Евстигнеева Т.Д. Практикум по сказкотерапии. – СПб.: ООО «Речь», 2000. – 310 с.
- 6 Вачков И.В. Сказкотерапия. Развитие самосознания через психологическую сказку. – М.: Ось-89, 2007. – 144 с.
- 7 Шеръязданова Х.Т., Исхакова Э.В. Сказкотерапия как метод психологической работы с детьми подросткового и юношеского возраста – Алматы, Қазақ Университеті, 2015.
- 8 Ткач Р.М. Сказкотерапия детских проблем. – М.: Сфера, 2008. – 118 с.
- 9 Сакович Н.А. Технологии игры в песок. Игры на мосту. – СПб.: Речь, 2008. – 176 с.

ҒТАМР 14.43.41

ПЕДАГОГТЫҢ КӘСІБИ ҚҰЗЫРЕТТІЛІГІН ДАМУ – БІЛІМ САПАСЫН АРТТЫРУ КЕПІЛІ

Б.К. Сатпаева, Ж.К. Абуова

Аға оқытушылар, Қазақ ұлттық қыздар педагогикалық университеті, Алматы қ.

Бұл мақалада білім беруде педагогтардың кәсіби қызметінде құзіреттіліктерін дамытудың педагогикалық-психологиялық негізі зерттелген. Білім – қоғамды әлеуметтік, мәдени үрдіспен қамтамасыз ететін жоғары құндылық. Осы жоғары құндылық сапасын көтерудің басты шарты – педагогтардың кәсіби құзіреттілігін дамыту болып табылады.

Түйін сөздер: құзіреттілік, коммуникативтік құзіреттілік, ақпараттық құзіреттілік, кәсіби құзіреттілік, ақпараттық – коммуникациялық технологиялар.

Қазіргі қоғамдағы педагогтың міндеті ғылым мен техниканың қарқынды дамып келе жатқан заманда өмір сүруге икемді, қоғам пайдасына қарай өзін-өзі толық жүзеге асыруға дайын, білімді, шығармашылыққа бейім, құзіретті және бәсекеге қабілетті тұлғаны қалыптастыру.

Тұңғыш президентіміз Н. Назарбаев Қазақстан халқына арнаған 2012 жылғы «Қазақстан – 2050 стратегиясы» «Қалыптасқан мемлекеттің жаңа саяси бағыты» жолдауында «Білім мен кәсіби машық – заманауи білім беру, кадрларды даярлау мен қайта даярлау жүйесінің негізгі бағдарларын атап өтті [3]. Аталған міндеттерді жүзеге асыруда Қазақстанда болашақ мамандарды кәсіби даярлаудың қазіргі кезеңдегі жай-күйіне талдау жасауда жоғары оқу орындарының алдына әлеуметтік, этикалық, экономикалық және ұйымдастыру-басқарушылық, кәсіби құзіретті, сауатты мамандарды даярлау міндеті қойылып отырғандығы анықталды. Педагог мамандардың кәсіби іс-әрекетінің өзіндік ерекшеліктері бар. Мұның өзі оларды жаңа ғылыми-педагогикалық идеяларды шығармашылықпен қабылдай алатын, оқыту теориясы мен әдістемесін игерген кәсіби-педагогикалық құзіреттіліктің жоғары деңгейін меңгерген маман ретінде даярлау мәселесін шешу көзделуде.

Мұғалімнің кәсіби құзіреттілігі – оның жан-жақты білімінен ұстаздық шеберлігімен, оқытудың жаңа әдістерін меңгерумен өлшенеді. Мұғалім қаншалықты білімді, шығармашыл болса, оның құзіреттілік аясы да соғұрлым кең болмақ. «Құзіреттілік» ұғымы педагогика саласында тұлғаның субъектілік тәжірибесіне ерекше көңіл аудару нәтижесінде ендіріліп отырған ұғым.

Құзырлылық – белгілі сала бойынша жан-жақты хабардар, білгір деген мағынаны қамти отырып, қандай да бір сұрақтар төңірегінде беделді шешім шығара алады дегенді білдіреді.

Құзыреттілік – адамның жеке қасиеттерін ескере отырып, өзіне қажетті құзыреттерге ие болуы. 60-70 жылдарда ғылыми ортаға «құзырет» категориясы енгізілді. Ғалымдар «құзырет» пен «құзыреттілік» категорияларының шегін айыруға көптеген еңбектер арнап, жаңа зерттеулер пайда бола бастады. Әлеуметтік психология саласында Л.А. Петровскаяның «Қарым-қатынас жасаудағы құзыреттілік» атты кітабы жарық көрді. Онда құзыреттілікке жан-жақты тоқталып, анықтамалар жасалды. Өткен ғасырдың 90 жылдарында ЮНЕСКО материалдарында құзырет шеңбері белгіленіп, ол білім берудің нәтижелеріне қол жеткізу құралы ретінде қарастырылды [1].

Әлеуметтік құзыреттілік – бірлескен кәсіптік қызметпен айналысу қабілеті, ұжыммен, топпен қызмет ету, кәсіби қарым-қатынас тәсілдерін қолдана білу. Яғни, мұғалім оқушылармен қарым-қатынаста тактикасын баланың жасы, рухани өсуіне байланысты өзгертіп керек. Оқушыларды топтық, ұжымдық жұмыстар жасай алуға, соның ішінде жеке тұлғаның дамуына мән беруі керек.

Пәндік құзыреттілік – білім беру қызметінде белгілі бір пәндер шеңберіне қатынасты білім, біліктілігі және дағдысы мен іс – әрекетінің сапалар жиынтығы. Педагогикалық және әлеуметтік психологияның негіздерін қолдана білу іскерлігі.

Ақпараттық құзыреттілік – бұл жеке тұлғаның әртүрлі ақпаратты қабылдау, табу, сақтау, оны жүзеге асыру және ақпараттық-коммуникациялық технологияның мүмкіндіктерін жан-жақты қолдану қабілеті. Ақпараттық құзыреттілік – айрықша назар аударуды қажет етеді. Себебі, ақпараттық қарым-қатынас технологиясын игеру әр маманнан талап етіледі. Ақпараттық ресурс – ақпарат көзін алу мультимедиялық, электрондық, жалпы ақпараттық технологияларды меңгеруі тиіс. Педагог өзін жоғары деңгейде қалыптастырудың осындай құзыреттіліктерін игеру арқылы оқыту процесін ұйымдастырудағы негізгі мақсаттары:

- Білім алу кеңістігін кеңейту және тілін дамыту арқылы шығармашылыққа баулу;
- Оқу процесінің нақты міндеттерін айқындап, ұжымдық қарым – қатынас мәдениетін дамыту;
- Оқушыға қолдау көрсетіп, жағымды психологиялық орта құру және оқушының зерттеу белсенділігін арттыру;
- Ақпараттық ортаны анықтау, бағыт беру және танымдық конференциялар арқылы ақыл-ойын дамыту.

Аталған мақсаттарды жүзеге асыруда бүгінгі таңда білім беру үрдісіндегі негізгі міндеттеріміз оқушының бойындағы адами құндылықтарды, қайырымдылықты, сүйіспеншілікті дамыту, рухани адамгершілігін қалыптастыру, жеке тұлғалық қасиеттерінің ашылуы жаңа оқыту технологияларының білім беру жүйесіне озық үлгілерін еркін енгізілуіне

тікелей байланысты. Бүгінгі күні көкейтесті болып отырған білімнің құзыреттілік ұстанымын жүзеге асыру құралы ретінде педагогикалық технологиялар мен белсенді оқыту әдістерінің алар орны ерекше. Қазіргі заман талабына сай білім беру жүйесінің басты көрсеткіші – оқушының өздігінен білім алуға деген ұмтылысын қалыптастыру. Ал мұғалімнің негізгі міндеті – оқушыны білімге өз бетінше ізденіске және шығармашылық іс-әрекеттерге баулу болып табылады. «Сабақ беру – үйреншікті жәй ғана шеберлік емес, ол – жанадан жананы табатын өнер» – деп Ж. Аймауытов айтқанындай, әрбір өткізілген сабақ оқушының жүрегінен орын алатындай, жақсы істерге жетелейтіндей, рухани байлығын дамыту деңгейінде ұйымдастырылуы керек.

Бәсекеге қабілетті дамыған мемлекет болу үшін біз сауаттылығы жоғары елге айналуымыз керек. Барлық жеткіншек ұрпақтың функционалдық сауаттылығына да зор көңіл бөлу қажет», – деп атап көрсетті. Сондықтан білім берудің мазмұнын жетілдіре отырып, үздіксіз білім беру арқылы оларды кәсіби тұрғыдан жан-жақты жетілдіру мәселесі бүгінде күн тәртібіне қойылып отырғанын көріп отырмыз. Бүгінгі күні «құзыреттілік» ұғымы оқыту үдерісінде білімді қолданудың негізгі нәтижесі ретінде қарастырылуда. Заманауи білім берудің негізгі мақсаты: еңбек нарығында бәсекеге қабілетті, құзыретті, өз жұмысын жақсы меңгерген, жан-жағына бағыт-бағдармен қарайтын, әлемдік стандарт деңгейінде нәтижелі жұмысқа, кәсіби өсуге, әлеуметтік-саяси оңтайлы тез әрекет жасауға, болып жатқан өзгерістерге тез бейімделуге қабілетті білікті маман, индустриалды-инновациялық жағдайды шешуге лайық, өз қалауы мен қоғам талабына сай өзін көрсете білуге бейім, өз ойын еркін айта алатын, жоғары білімді, ұлттық тілді, тарихты жетік меңгерген, отандық және әлемдік мәдениетті бойына қалыптастырған, шығармашыл, оңтайлы кәсіби маман дайындау.

Мұғалімнің кәсіби құзіреттілігінің негізгі шарттары:

1. Тұлғааралық және еңбектегі байланыс.
2. Қызметтің эканомикалық, әлеуметтік, құқықтық, адамгершілік, психологиялық аспектілерін меңгеруі.
3. Қызметті жаңа жағдайға бейімдеудегі, басқару шешімін қабылдаудағы дайындығы.
4. Практикалық кәсіби тапсырмаларды орындаудағы дайындық әлеуеті
5. Нақты жағдайларға байланысты қандай да бір әдістерді пайдалану біліктілігі.
6. Тиімді шешім қабылдау қабілеті.

«Құзырлылық – тек кәсіби білімі емес, тұлғаның жалпы мәдениеті мен шығармашылық әлеуетін дамыту қабілеті» – деп түйіндейді Т.Г. Браже. Сондықтан бүгінгі ұстаз тек кәсіби білімін толықтырып қана қоймай, үнемі шығармашылықпен жұмыс жасауы қажет.

Абайдың: «Тегінде, адам баласы адам баласынан ақыл, ғылым, ар, мінез деген нәрселермен озады» – деген сөздері ұстаздық мамандықтың болмысын ашатын сөздер емес пе? Сондықтан кәсіби шеберлігі шындалған, құзырлығы жоғары, өз ісінің технологы болу ұстаздан нені талап етеді десек, ол мұғалімнің

шығармашылық іс-әрекетінің мазмұны зерттеушілік қызметтен, жеке ізденістерден тұрады. Нәтижеге бағытталған білімдендірудің жаңа жүйесіне көшу мұғалімдердің кәсіби біліктілігін арттыруда да жаңа көзқарасты қалыптастыруды, құзырлықтарын үнемі дамытуды талап етеді. Жоғары мәдениетті адам ғана осы қажеттіліктерді шешудің жолдарын іздейді.

Бүгінгі таңда білім беруді жаңғырту – заманның талабы. Болашақ мамандарды даярлауда олардың кәсіби құзіреттілігін қалыптастырудың маңыздылығы қазіргі таңда жаңа технологиялармен оқыту жүйелі түрде жүргізілуде. Ол үшін студенттердің кәсіби құзіреттілігін теориялық және тәжірибелік тұрғыдан жетілдіру қажет және білім беру ұйымдарында қызмет жасайтын мамандарды қайта оқыту, интерактивті білім беру, түрлі технологиялық тәсілдер арқылы оқуға деген қолжетімділікті арттыру, білім беруді жаңғырту сынды мысалдарды айтуға болады. Біздің елімізде білім беру жүйесін жаңғырту үш басым бағыттар бойынша жүзеге асуда.

Біріншісі, білім беру ұйымдарын оңтайландыру және оқыту үдерісіне қазіргі заманғы әдістемелер мен технологияларды енгізу.

Екіншісі, оқу-тәрбие үдерісін жаңғырту және педагогтар құрамының сапасын арттырудың маңызы зор. Арнаулы педагогикалық білім берудің үлгі-қалыптарын, мектептер мен жоғары оқу орындарының оқытушыларының біліктілігін арттыруға талаптарды күшейту қажет. Әр өңірде педагогтардың біліктілігін арттыратын интеграцияланған орталықтар жұмыс істеуі тиіс.

Үшіншісі, білім беру қызметтерінің тиімділігі мен қолжетімділігін арттыру және біліктілікті жетілдірудің тәуелсіз жүйесін құру қажет.

Қазақстан Республикасында сапалы білім берудің стратегиялық міндеттерін жүзеге асыруда педагогтардың кәсіби құзіреттілігін дамыту негізгі шешуші рөл атқарады. Білім беру жүйесінде білім берудің ұлттық үлгісіне өту арқылы білім деңгейін халықаралық дәрежеге жеткізетін, әлемдік педагогиканың озық үлгілерін жаңашылдықпен дамытатын кәсіби құзіретті ұстаз. Н.Ә. Назарбаевтың «Ғасырлар мақсаты – саяси экономикалық және рухани дағдарысты жеңіп шыға алатын, ізгіленген ХХІ ғасырды құрушы іскер, өмірге икемделген, жан-жақты жеке тұлғаны тәрбиелеп қалыптастыру» – деген тұжырым сөзіне сәйкес білім беру жүйесінде кәсіби жетілген, білімдер мен білік дағдыларды құзырлық ұстанымдарының талаптарына сәйкес өздері меңгеретін және осы арқылы ойлау жүйесін, шығармашылығын, рефлексиялық машығын дамытатын құзіретті ұстаз болуы тиіс. Ойы жүйрік, ақылы терең, бәсекеге қабілетті, өзгерістерге бейім, шығармашылығы биік, кәсіби шеберлігі жетілген, ізденуші, зерттеуші, жасампаз жаңашыл ұстаз – бүгінгі қоғамның тапсырысы. Әр сабағын өздігінен білім меңгерудің, ізденіс пен жемісті еңбектің қайнар көзіне айналдырғанда ғана, талапқа сай мұғалім болу мәселесі шешіледі. «Сабақ беру – үйреншікті жай ғана шеберлік емес, ол – жаңадан жаңаны табатын өнер», – дейді Жүсіпбек Аймауытов. Құзыр – бұл адамның бойындағы бар білік пен білім және қабілеттері.

Құзырет – қойылған мақсаттарға жету үшін ішкі және сыртқы ресурстарды тиімді іске асыруға дайындық; жеке және қоғамдық

қажеттіліктерді қанағаттандыру мақсатында табысты іс әрекетке дайындық, Ал, құзыреттілік дегеніміз – бұл адамға берілген немесе жүктеген істі нәтижелі түрде орындауын бағалау мінездемесі. Бұл адамның бойында өзіндік, жауапкершілік, коммуникабельдік, жаңалықты жоғары қабылдайтын, мәселені шеше алатын, адамгершілігі мол, білімі жоғары, жаңа технологияларды меңгере алатын, ұжымда жұмыс жүргізе алатын, белсенділік қасиет-қабілеттерінің болуы.

«Құзыреттілік» ұғымы бүгінгі күні оқыту үрдісінде білімді қолданудың ақырғы нәтижесі ретінде қарастырылуда. Оқыту үрдісінде «құзыреттілік» ұғымы студенттердің білімі мен тәжірибесін, дағдылары мен біліктерін белгілі бір мәселені шешуде қолдануы болып табылады, яғни студенттердің іс-әрекетін меңгеруден көрінетін білім нәтижесі. Басты мақсаттың бірі – білім игеру кезінде күтілетін нәтижеге қол жеткізу. Негізгі бағыт оқытушы жеке тұлғаға ауысады, яғни, жеке тұлға бұрын білімді қабылдаушы рөлін атқарса, ал жаңа талап бойынша өздігінен білім алушы, үйренуші ретінде танылады. Сондықтан жеке тұлғаның бейнесін бүгінгі заман талабына сай дайындауымыз керек. Бүгінде білім беру стратегиясын «құзыретті білім беру» деп те атап жүр. Құзыреттілік жеке тұлғаның танымы мен тәжірибесіне қатысты нәрсе, яғни тұлғаның бойында іскерлік пен ерік-жігердің болуы. Құзыреттілік – студенттің алған білімі мен дағдыларын тәжірибеде, күнделікті өмірде қандай да бір практикалық және теориялық мәселелерді шешу үшін қолдана алу қабілеттілігі.

Мамандар даярлауда оқу-тәрбие үдерісін жаңғырту білім саласына ене бастады. Мәселен, бүгінгі таңда академиялық еркіндікті дамыту білім беру жүйесін түбегейлі өзгертті деп айтуға болады. Білім алушының таңдаған пәні бойынша, мамандығына қатысты сабақтарды меңгеруі – академиялық еркіндіктің басты қағидаты болып саналады. Элективті курстар еңбек нарығы сұраныстары негізінде оқытылады. Оқыту үдерісін жаңғырту бағыты бойынша сұранысқа ие, болашағы бар бағыттарды күшейтудің маңызы зор. Сонымен қатар, тілдерді меңгеруге, электронды оқытуға, инклюзивті білім беруге, шағын кешенді мектеп мәселелері, 12 жылдық мектепке арналған маман даярлауға баса мән беріле бастады. Жоғары интеллектуалды әлеуеті қалыптасқан, инновациялық технологияларды еркін меңгерген, ғылыми-зерттеушілік қызметке бағытталған болашақ педагогтарды даярлау, қайта даярлауды да айта кету керек. Мектеп мұғалімдері, ғалым-оқытушыларды елдегі және шетелдегі біліктілікті арттыру орталықтарында жүйелі түрде оқыту қолға алынуда.

Білім беру қызметтерінің тиімділігі мен қолжетімділігін арттыруда инновациялық технологияларды, компьютер мүмкіндіктерін пайдалану, интерактивті білім беру, қашықтықтан оқыту, виртуальды педагогика тағы басқаларды тәжірибеге ендіруге баса назар аудару қажет. Ғалым-оқытушылар, зерттеушілер жалпы орта білім беретін мектептің жаңашыл мұғалімдерімен бірлесе отырып мектеп базасында инновациялық технологияларды енгізу арқылы оқушылардың, студенттердің интеллектуалдық қабілеттерін арттыруды көздейді. Еліміздегі жоғары білім беру ордалары әлемдік білім беру жүйесіне көше бастады. Қазақстанның бәсекеге қабілеттілігін арттыра түсетін білікті

мамандарды дайындау үшін ЖОО-ры да түрлі инновациялық әдістемелерді пайдалана бастады. «Академиялық мобильділік» бағдарламасы еліміздегі бірқатар жоғары оқу орындарында жүзеге асуда. Жоғары білім саласына көп сатылы оқу гранттары жүйесін әзірлеу, қос диплом алу, қолданбалы білім берудің өңірлік мамандықтарды ескеретін мамандандырылған оқу орындары жүйесін құру, оқыту әдістемелерін жаңғырту, оқытудың онлайн жүйелерін дамыту сынды жоғарыдағы бағыттың негізгі тетігі ретінде қарастырылуда [5].

«Коммуникативтік құзыреттілік» (латынның «competere» – қол жеткізу, сәйкес келу, сөзінен шыққан) – қоршаған ортамен және оқиғалармен әрекеттестікте болу тәсілдерін білуді, жеке және топта жұмыс жасау дағдыларын, ұжымдағы әр түрлі әлеуметтік рөлдерді меңгеруді қамтиды. Студент хат жаза, өз ойын ашық жеткізе білуі, досының пікірін тыңдай білуі, оқиғаны талдай білу, сұрақ қоя, пікір таластыра және т.б. білуі тиіс. Коммуникативтік құзыреттілік жеке тұлғаның рухани өсуін қалыптастырады, адамдарды түсіне білуіне көмектеседі.

Педагогтар өз іс-тәжірибелерінде студенттердің коммуникативтік құзыреттіліктерін қалыптастыру мен дамыту жолдарын қарастырады. Осы мақсаттарға жету үшін өз жұмыстарында қазіргі заманға сай сабақтарында құзыреттілік тапсырмаларын қолданып келеді: тақырып бойынша өз пікірін білдіру, диалог құру, белсенді топтық қатынас құру, тақырыпты күнделікті өмірмен байланыстыра білу.

Сонымен қатар студенттердің ақпараттық құзырлылығы мен ақпараттық мәдениетін қалыптастыру қазіргі таңда үздіксіз педагогикалық білім беру жүйесіндегі ең көкейтесті мәселелердің біріне айналып отыр. Өз сабақтарында ақпараттық-коммуникациялық технологияларды пайдаланудың тиімділігі: студенттің өз бетімен жұмысы; аз уақытта көп білім алып, уақытты үнемдеу; білім – білік дағдыларын тест тапсырмалары арқылы тексеру; қашықтықтан білім алу мүмкіндігінің туындауы; қажетті ақпаратты жедел түрде алу мүмкіндігі; экономикалық тиімділігі; іс-әрекет, қимылды қажет ететін пәндер мен тапсырмаларды оқып үйрену; қарапайым көзбен көріп, қолмен ұстап сезіну немесе құлақ пен есту мүмкіндіктері болмайтын табиғаттың таңғажайып процестерімен әр түрлі тәжірибе нәтижелерін көріп, сезіну мүмкіндігі; студенттің ой-өрісін, дүниетанымын кеңейтуге де ықпалы зор.

Кәсіби құзыреттілігі дамыған оқытушы сабағында ғылым мен педагогика саласындағы жаңалықтарды үнемі пайдаланып отыруы тиіс, кейбір үлкен тақырыптарды топтап жеке блоктар түрінде топтастырып өткізе білуі керек, ұзақ уақыт есте сақтау қабілетін арттыру үшін тірек конспектілерін пайдалана білуі керек. Студенттердің сапалы да тиянақты білім алуы үшін әр бөлім, әр тақырып бойынша олардың білімдерін тексеріп отырған жөн.

Кәсіби құзыреттіліктерді меңгеруде болашақ мамандардың теориялық білімін тереңдетумен қоса шеберліктің жиынтығын, яғни, кәсіби қызметті орындау әдістеріне үйрену аса маңызды болмақ. Болашақ мамандардың кәсіби құзыреттілігін қалыптастыруда төмендегі мәселелерге: кәсіби құзыреттілікті қалыптастырудың тиімді жолдарын айқындай алуға, іс-әрекетті ұйымдастыруға

қызығушылықтарының басым болуына; қажеттіліктері, белсенділіктері, ізденістері мен білім берудің әдістемесін толық меңгеруі; білім, білік, дағдылардың дәрежесіне сәйкес болуын қадағалай білуі; мектепте берілетін білім мазмұнын жаңарту мәселесіне қатысты теориялық, әдістемелік дайындығының жеткілікті деңгейде болуы; мақсатқа жетуге байланысты тиімді жолдарды тандай алуы; ұсынылған жаңа білім мазмұнын игеруі және оны эмоционалдық көңіл күймен қабылдауы; оқушылармен жүргізілетін оқу-тәрбие үдерісінің міндеттерін жүзеге асыра алуы, талдау жасауы, түзету жұмыстарын жүргізе білуге ықпал ете алуы; шығармашылықпен болжам жасай білуі мен нәтижеге жетуге ұмтылысының болуына баса назар аударуы қажет.

Қорыта айтқанда, болашақ мамандарды шығармашылықпен жұмыс жасатып, алған ақпараттарын өмірде қолдана алуына жағдай жасау үшін құзыреттілік тұрғысынан оқыту тәсілдерін қолданудың студент біліктілігін арттыру үшін маңызы зор. Болашақ мамандарымыз жаңа заман талабына сай білімді, жан-жақты, коммуникабельді, мәдениетті, өмірге икемделген тұлға болуы үшін оның бойында құзыреттілікті дамыту ұстаздың қолында.

Қолданылған әдебиеттер тізімі

- 1 Құдайбергенова К.С. Құзырлылық амалының негізгі ұғымдары. – Алматы, 2007.
- 2 Қазбекова Н.Т. Қазақ тілі сабақтарында коммуникативтік оқытудың элементтерін қолдану 12 жылдық білім журналы, №1, 2006.
- 3 Тұрғынбаева Б.А. Ұстаздық шығармашылық. – Алматы, 2007.
- 4 Журнал «Қазақстан мектебі», №12, 2010.
- 5 «Информатика негіздері» журналы, №1, 2007.
- 6 Барсай Б. Бастауыш сыныпта оқытудың жаңа технологиясы. Бастауыш мектеп, №1, 1998.
- 7 Айдосова З. «Дамыта оқыту технологиясының мәселелері», 2010.

ҒТАМР 77.03.09

СПОРТТЫҚ ҚҰЗҒА ӨРМЕЛЕУ СПОРТЫНДАҒЫ ДЕНЕ ДАЙЫНДЫҒЫНЫҢ ЕРЕКШЕЛІКТЕРІ

М.Б. Құрманбек

Алматы гуманитарлы-экономикалық университеті, Алматы қ.

Ә.К. Толқынбаева

Абай атындағы Қазақ ұлттық университеті, Алматы қ.

Бұл мақалада спорттық құзға өрмелеу спортының арнайы дене дайындығымен, өрмелеушілердің дене қабілеттерін және жаттығу барысының қалай жүргізілетіні қарастырылады. Спорттық құзға өрмелеудің әр түрінің ерекшеліктеріне және оларға қажет болған дене қабілеттерінің маңызына тоқталып, ерекшеліктері аталып өтіледі. Спорттық құзға өрмелеу спортының дене дайындығына әсері, пайдасы, ерекшеліктері қарастырылады.

Түйін сөздер: өрмелеу, арнайы дене дайындығы, дене қабілеттері, арнайы қозғалыс қабілеттері, дене шынықтыру, спорт.

Құзға өрмелеу спорты – адам баласының негізгі қимыл-қозғалыстарының бірі яғни, ерте заманда ер адамдарға тіршілік жасау үшін қажет болған. Бұл қозғалыстарға жүгіру, секіру, лақтыру және өрмелеу жатады. Сонымен қатар, өрмелеу адамның онтогенезінің кезеңдерінің бірі болып табылады. Сондықтан адамдар өздернің дамуына себепші болған, сезімдерді қайта оятуға ұмытылатыны таңсық жағдай емес. Мысалы, балалар әртүрлі тік құрылымдарға (кітап шкафтары, сөрелер және т.б.), табиғи объектілерге (ағаштар, жартастар, төбелер) өрмелеуді ұнатады, ал көптеген ересектер бұл сезімдерді альпинизм мен жартасқа өрмелеу арқылы жандандыруға тырысады. Қазіргі уақытта құзға өрмелеу танымал спорт түріне айналды, оның таралуы жыл сайын артып келеді [1, 12-15 б.]. Қазіргі кезеңде ғалымдар жартасқа өрмелеуді оның техникасының ерекшеліктерін, оқу-жаттығу процесін құрудың тактикалық және теориялық-әдістемелік негіздерін ескере отырып зерттей бастады. Жартасқа өрмелеудің теориялық және әдістемелік негіздерін құру міндеттерінің бірі әртүрлі профильдегі альпинистердің бейімделу мүмкіндіктері мен жылдамдық-күштік дайындығын талдау, оларды басқа спорт түрлерімен, ең алдымен альпинизммен салыстыру болып табылады. Альпинизм жартасқа өрмелеудің негізі болып саналады [2].

Спорттық өрмелеу 1950 жылдардың ортасында альпинизмнен бөлініп, жаңа спорт түрі болып қалыптасты. Өрмелеушілер табиғи рельефте (жартастар) немесе жасанды рельефте (өрмелеу қабырғасына скаладром) өрмелейді.

Халықаралық спорттық өрмелеу федерациясы (IFSC) жарыс ережелерін әзірледі, олар келесі өрмелеу түрлерінен тұрады: қиындыққа өрмелеу, жылдамдыққа өрмелеу, боулдеринг және көпсайыс.

Қиындыққа өрмелеу (жекелей өрмелеу) – мақсаты жолақтың шыңына дейін жету (TOP) жолақтың орташа ұзындығы 8 метрден 30 метрге дейін созылады. Жолақты өтіп бітіруге 6-8 минут уақыт беріледі. Қиындыққа өрмелеуде өтілген қашықтық нәтиже болып есептеледі. Спортшы төменгі ілмектен бастап, соңғы ілмекке дейін өрмелеуге талпынады. Спортшының ең соңғы ұстаған ілмегі реттік номермен белгіленеді. Өрмелеу төменгі сақтандыру арқылы жүзеге асады [3].

Жылдамдыққа өрмелеу (жұптық жарыс, эстафета) ең қысқа уақытта жолақтың шыңына жету. Ең керемет өрмелеу түрлерінің бірі, себебі күрделі координациялық қозғалыстар вертикальды қабырғада жоғары қарай максималды жылдамдықта тасты рельефте орындалады.

Боулдеринг – қысқа проблемалы жолақтардан өтіп шығу және сақтандырғыш арқанды қажет етпейді, өйткені жолақтың биіктігі 4 метрден аспайды. Өрмелеушінің қауіпсіздігі үшін гимнастикалық сақтандыру, сақтандырғыш төсеніштер пайдаланылады. Әрбір жолаққа шектеусіз әрекет саны беріледі, бірақ, белгіленген 4 минут уақыт мөлшері беріледі. Міндетті түрде, әрбір жолақта 1-2 техникалық элемент болады және де әрбір жолақ техникалық элемент жағынан қайталанбайды.

Құзға өрмелеу спортында бес дене қабілеті жұмыс жасайды. Олар: шыдамдылық, күш, жылдамдық, илгіштік, координация. Құзға өрмелеу спортының жекеленген түріне байланысты, дене қабілеттерінің маңыздылығы әр түрлі.

Төмендегі кестеде құзға өрмелеу спортының түрлеріне байланысты, дене қабілеттерінің маңыздылығы көрсетілген (1 кесте).

Кесте 1. Құзға өрмелеу спортының түрлері.

Құзға өрмелеу спортының түрлері	Дене қабілеттері				
	Илгіштік	Шыдамдылық	Жылдамдық қасиеттері	Күш	Координациялық қабілеттер
қиындық	4 орын	1 орын	5 орын	2 орын	3 орын
жылдамдық	4 орын	2 орын	1 орын	3 орын	5 орын
боулдеринг	4 орын	2 орын	5 орын	1 орын	3 орын
көп сайыс	2 орын	1 орын	2 орын	1 орын	2 орын

Дене қабілеттері құзға өрмелеу спортындағы маңызына тереңірек тоқтала кетсек. Жылдамдыққа өрмелеу түрінде ең алдымен жылдамдықты дамыту бағытында жұмыс жүргізіледі, яғни қимыл қозғалыстарды қысқа уақыт ішінде жылдам орындау. Жылдамдықты арттыру құралы жаттығуларды максималды жылдамдықпен орындау, және межеленген немесе шектелген жылдамдықпен орындау болып табылады. Құзға өрмелеу спортында жылдамдық қабілеттерін

дамыту үшін, жеке құрамдас бөліктеріне арналған жаттығуларды пайдаланған дұрыс. Олар мынадай жаттығулар реакция жылдамдығы, әр түрлі қозғалыстарды жылдамдыққа бөлек– бөлек орындау, қозғалыстардың орындалу жиілігін жақсарту, сөредегі жылдамдықты жақсарту, интегралды әрекетті орындау жылдамдығы. Жаттығулар 10-15 сериядан тұрады, орташа қарқынды (максималды жылдамдықтың 30-40%) шарықтау шегіне жақын (максималды жылдамдықтың 85-95%); және шарықтау шегінде жұмыс жасау. Әрбір іс-әрекеттен кейін бұлшық еттерді босаңсыту қажет, сериялардан арасындағы үзіліс бсекундтан 6 минутқа дейін, жасалаған жұмысқа байланысты. Алдыменен толыққанды демалыс – түгелдей қайта қалпына келгенше, және минималды уақыт аралғындағы демалыс, одан кейін жұмысқа қабілеттіліктің жоғарылауы байқалады.

Кешенді жаттығулар балалар топтарын жаттықтыруда қолданылады. Мысалыға: спорттық және қозғалмалы ойындар эстафеталар мен жекпе-жек т.б. Коньюгаттық әсер ету жаттығулары (жылдамдық – күш, жылдамдық – координация және т.б) құзға өрмелеу спортының барлық түрінде пайдаланылады. Жылдамдық қабілеттерін тәрбиелеу әдістеріне: қатаң реттелген жаттығу әдісі, жарыс әдісі, ойын әдісі жатады.

Жаттығудың мақсаттары: реакция уақытын қысқарту, қозғалыстың максималды үдеуіне қол жеткізу, әржекелеген қозғалыстың жылдамдығын арттыру, негізгі қозғалыс жиілігіне жету, әрбір ілмекке жанасудың уақытын қасқарту, жылдамдық жоғалтуды азайту.

Қиындыққа өрмелеу түрі – күш қабілеттерін басым дамыту және шыдамдылықты дамытуды қажет етеді.

Боулдринг – жарылыс күшін және шыдамдылықты талап етеді, координация мен стандартты емес қозғалыстар жасау.

Көрсетелген күш қабілеттерінің ішінде жартасқа өрмелеушілер үшін күшке төзімділік және абсолюттік күш жетекші рөл ойнайды. Сонымен қатар бұлшық еттің жарылыс күшімен, реактивті қабілеті өте маңызды.

Абсолютті күшті дамыту үшін екі әдіс қолданылады:

- бұлшықет аралық координацияны жақсарту және алактаттық механизмнің сыйымдылық қабілетін арттыру;
- бұлшықеттің анатомиялық диаметрін арттыру (гипертрофия), яғни бұлшықеттің кеңеюі.

Бірінші әдіс жақсы, өйткені өрмелеу кезінде сізге аздап салмақ қажет, бірақ біріктірілген және әр-түрлі тәсілді қолданған жөн.

Күш жаттығуларының бірнеше әдістері бар:

Изометриялық әдіс – бұлшық еттердің кернеуі олардың ұзындығын өзгертпестен, бекітілген буын бұрышта, бұлшық ет жұмыс істеп тұрған аумақта, яғни сол буын бұрышында күш дамиды (М. Линдх, 1979). Буын әртүрлі градуस्ताғы бұрышта жаттығу керек, яғни нақты өрмелеу жағдайларына жақын болуы керек. Бұл әдіс өрмелеушілердің білектерін жаттықтыру үшін қолайлы, өйткені ол нақты өрмелеу жағдайларны жақын. Күшті дамыту үшін статикалық жаттығулар қолданылады және «блоктты» ұстап тұру күшін дамытады, әдістің

кемшілігі жылдамдықтың төмендеуіне себепші болады. Жылдам күшті дамытуда динамикалық күштерді пайдалану әдісі қолданылады.

Изокинетикалық жаттығулар – қозғалыстың тұрақты жылдамдығында бұлшықеттер қолданатын күш шамасына пропорционал қарсылықты жеңетін режим, шекке жақын кернеумен жұмыс жасау.

Изотоникалық жаттығулар – бұлшықеттің жиырылуын немесе ұзаруын тудыратын тұрақты немесе айнымалы күшпен қарқынды жұмыс. Бұл принцип бұлшықет күші мен төзімділігін арттыру үшін қолданылады.

Бір мезгілде жиырылу және бұлшықет кернеуі бар жұмыс сипатындағы концентрлік жаттығулар. Максималды күшке қол жеткізіледі максималды салмақты және қайталау саны аз болған кезде.

Субмаксимальды және шекті диапазондарда бірте-бірте өсетін кедергісі бар жаттығуларды қолдану маңызды (В.В. Кузнецов, 1975, О.Л. Виноградова, 2004, А.А. Василенко, 2006).

Концентрлік әдіс жоғарғы иық белдеуін дамыту үшін ең қолайлы, өйткені өрмелеу кезінде иық белдеуі, негізінен, еңсеруді жасайды жұмыс. Сонымен қатар, жаттығуларды жоғары жылдамдықпен орындау тиімсіз, бері қозғалыстың басында максималды күш жұмсау денеге жеделдету береді. Концентрлік әдіс жоғарғы иық белдеуін дамыту үшін ең қолайлы, өйткені өрмелеу кезінде иық белдеуі, негізінен, еңсеру жұмысын жасайды. Сонымен қатар, жаттығуларды жоғары жылдамдықпен орындау тиімсіз, өйткені қозғалыстың басында максималды күш жұмсау денеге жылдамдық береді. Қиындыққа өрмелеу барысында жылдамдыққа жұмыс жасау тиімсіз болып саналады. Әрбір қозғалыстың оңтайлы қарқыны 3-тан 6 секундқа дейін.

Эксцентрлік қуат бағдарламалары бұлшықет кернеуін сақтай отырып, бір уақытта созылған кезде тежеу және жүктеме кедергісімен жұмыс істеудің төмен сипатындағы қозғалтқыш әрекеттерін білдіреді, бұл күш қасиеттері мен икемділігін дамытуға ықпал етеді. Төмен сипатқа концентриалдыдан 10-30% асатын үлкен салмақтарды қолдану арқылы қол жеткізіледі (В.Н. Платонов, 2004, В.М. Зациорский, 2009).

Эксцентрлік әдіс төмен қарай өрмелеу моделі, сондай-ақ жоғарғы иық белдеуінің «бүгілуден» шаршауға қарсы тұруға ықпал етеді. Өрмелеуші жаттығулары айтарлықтай бұлшықетті жеңу және төмен жұмыс режимінде орындалған кезде әсер етеді. Құзға өрмелеу спортында шыдамдылықты екі компонентке бөліп, қарастырсақ болады. Шыдамдылықтың үш түрі бар олар: жалпы шыдамдылық өрмелеушілердің функционалдық мүмкіндіктерінің жиынтығы: күш төзімділігі (резистанс) – жолақтың демалуға мүмкіндігі жоқ бөліктерінде, тұрақты түрде жиналып жатқан шаршауға, қарсы тұра білу қабілеті; арнайы төзімділік (қайта қалпына келу) – өрмелеу барысында бұлшық еттердің жұмысын қайта қалпына келтіру немесе белгілі бір орыныда демалу.

Төзімділікті (аэробты қабілеттілікті) дамыту үшін үздіксіз әдіс (аэробты өрмелеу) қолданылады. Мысалы, ауыспалы режим, жолақтың оңай бөліктерін резистендік бөліктермен кезек кезек алмастыру, 15-20 миинут өрмелеу 4-6 рет қайталау, қайталау арасындағы демалыс 15 минут. Екінші әдіс – 60-80

қозғалысан тұратын ұзын жолақтарға өрмелеу, 4 рет қайталау демалыс 5-6 минут, дәл осындай 3-4 серия жаса, серия арасындағы демалыс 10-12 минут [5]. Күш төзімділігін (резистант) дамыту жаттығуларына мынадай әдістер қолданылады:

1. *Интервалды әдіс және демалуға мүмкіндік жоқ жолақтар:* 1) орташа деңгейдегі жолақтар 20-30 қозғалыс, 2 минут жұмыс, серияда 4 жолақ, қайталау арасында 2-3 минут демалыс, серия арасында – 10 минут демалыс, серия саны – 3 немес 4; 2) қысқа жолақтар 15-20 қозғалыстан (1 минут жұмыс), серияда – 6 жолақ қайталау арасында 1-2 минут демалыс, 3-4 серия арасындағы демалыс – 8 минут, 3) ұзақ жолақтар 30-40 қозғалыстан тұрады (3-4 минут жұмыс) серияда – 4 жолақ қайталау арасында 4-6 минут демалыс, 3-4 серия арасындағы демалыс – 12 минут.

2. *Жарыс әдісі.* Жаттығуда 8-12 жолақ ұзындығы 30-40 қозғалыс. Толықтай қалпына келгенше демалыс (15 минуттан кем емес). Әрбір жолақ екі реттен кем емес өтіледі (егерде алғашқы әрекетте жолақтың 80 пайыздан астамын өтілсе, екінші әрекет қажет болмайды). Жолақтық қиындық деңгейі, спортшының деңгейімен сәйкес болады, немесе жарты деңгейге төмен. Осындай әдіс кезінде, жолақтар арнайы дене дайындағымен және де техникалық-тактикалық, психологиялық дайындықтармен байланысты сондай-ақ, комбинациялық түрде дайындық жүргізіледі.

Қорыта келе, құзға өрмелеу спортының дене дайындығына қажет болған дене қабілеттері, жаттығулардың өткізілу түрі және жоспарлануы, спортшының дене қабілеттерін дамытатын арнайы әдіс жаттығуларды атап, көрсеттік. Жоғарыда көрсетілген мәліметтер ғылыми тәжірбиеден өткізіліп, құзға өрмелеуші спортшылардың жоғарғы деңгейдегі спортшы болуына үлкен септігін тигізеді.

Қолданылған әдебиеттер тізімі

1 Веретенина, Е.В. Программа спортивной подготовки по скалолазанию для ДЮСШ. – Иркутск, 2015. – 46 с.

2 Гусак И.В. Особенности подготовки спортсменов-скалолазов в лазании не трудность. – М., 2010. URL: <http://av.disus.ru/doklad/1703983-1-doklad-osobennosti-podgotovki-sportsmenov-skalolazov-lazanii-trudnost-podgotovil-gusak-starshiytrener-sbornoy-moskvi-1&sample=149&ref=2>.

3 Правила проведения соревнований по скалолазанию / Федерация скалолазания России. – М., 2012. – 56 с.

4 Холодов Ж.К. Теория и методика физического воспитания и спорта: учеб. пособие. – М.: Издательский центр «Академия», 2004. – 450 с.

5 <https://cyberleninka.ru/article/n/osobennosti-spetsialnoy-fizicheskoy-podgotovki-sportsmenov-skalolazov-na-trenirovochnom-spetsializatsii>.

ГРНТИ 14.01.11

ШАҒЫН ЖИНАҚТЫ БАСТАУЫШ СЫНЫП ОҚУШЫЛАРЫНЫҢ ТРАНСВЕРСАЛЬДЫ ДАҒДЫЛАРЫН ДАМУЫ

Ж.У. Дагарова

*PhD-докторант, Академик Е.А. Бөкетов атындағы Қарағанды Университеті,
Қарағанды қ.*

Мақалада шағын жинақты бастауыш мектеп оқушыларының білім деңгейінің өзекті мәселелері мен оларды дамыту жолдары қарастырылған. Тұрғылықты жеріне байланысты мектептер арасындағы салыстыру жүргізіліп, Қарағанды облысы бойынша шағын жинақты мектептер санына талдау жүргізілген. Шағын жинақты бастауыш сынып оқушыларының трансверсальды дағдыларын дамыту мақсаты мен міндеттері айқындалған. Трансверсальды дағдылардың айрықшалықтарына, санаттарына тоқталып, ара-жігі ажыратылған.

Түйін сөздер: шағын жинақты бастауыш мектеп, трансверсальды дағдылар, көшбасшылық, басқарушылық.

Қазақта «Ел боламын десең – бесігінді түзе» – деген сөз бар. Сапалы болашақ – білімді ұрпақтың қолында.

Қазақстан Республикасы білім беруді дамытудың 2022-2026 жылдарға арналған тұжырымдамасында шағын жинақты мектептерді дамыту проблемасы басым бағыттардың бірі болып белгіленіп, шағын жинақталған мектептерге ерекше көңіл бөлінген. Атап айтқанда, Ы.Алтынсарин атындағы Ұлттық білім беру академиясы базасында ШЖМ дамытудың республикалық орталығының, тірек мектептері мен ресурстық орталықтардың ашылуы, мектептері жоқ елді мекендерде тұратын білім алушыларды тегін әрі қауіпсіз түрде тасымалдау стандартының қабылдануы, «мобильді мұғалім» мен «қамқор жанұя» жобаларының іске асырылуы. Осы аталған іс-шаралар республикамыздағы шағын жинақталған мектептердің сапалы білім беру үрдісін іске асыруға арналған игі іс-әрекеттер екені даусыз [1].

Мемлекет басшысының 2022 жылдың 1-қыркүйегінде Қазақстан Республикасы халқына жасаған жолдауында: «білімнің сапасы – табысты ұлт болуды тағы бір маңызды шарты. Әрбір оқушының білім алып, жан-жақты дамуы үшін қолайлы жағдай жасалуға тиіс»,– деп атап көрсеткендей мектеп

жасындағы барлық білім алушылардың сапалы білім алуына жағдай жасау маңызды міндеттердің бірі болып табылады [2].

Қазіргі таңда еліміздің түпкір-түпкірінде орналасқан шағын елді-мекендердегі мектептердің басым көпшілігі – шағын жинақты мектептер. Мұндай мектептер саны тәуелсіздік алған жылдардан кейін жыл сайын өсіп келе жатқаны белгілі. Еліміздің әлеуметтік-экономикалық дамуының ерекшеліктері, ауыл тұрғындарының қалаға көшуі, жастардың ауылда тұрақтамауы шағын мектептер санының көп болуына тіреп отыр. Зерттеу бойынша Қазақстан оқушыларының әрбір жетінші оқушысы шағын жинақталған мектептер жағдайында оқиды және әрбір төртінші мұғалім шағын жинақталған мектептерде сабақ береді.

Сандарға сүйенер болсақ, елімізде 7471 мектеп бар болса, оның ішінде шағын жинақы мектептер саны – 2 786. Барлық оқушылар саны 3,6 млн болса, шағын жинақты мектептердегі балалар саны – 192,6 мың. Бұл жалпы оқушылар санының 6 пайызын көрсетеді. Қарағанды облысы бойынша барлығы 205 ШЖМ-тің 37 – бастауыш, 56 – негізгі орта, 112 – жалпы білім беретін мектептер [3].

Шағын жинақы мектептердің оқу-тәрбиелеу үрдісін ұйымдастыру келесідегідей нормативтік құжаттар негізінде іске асырылады:

1. Мектепке дейінгі бастауыш, негізгі орта, жалпы орта, техникалық және кәсіптік, орта білімнен кейінгі білім беру, мамандандырылған, арнаулы білім, жетім балалар мен ата-анасының қамқорлығынсыз қалған балаларға арналған білім беру ұйымдарында, балаларға және ересектерге қосымша білім беру ұйымдарының үлгілік қағидаларын бекіту туралы Қазақстан Республикасы Оқу-ағарту министрінің 2022 жылғы 31 тамыздағы № 385 бұйрығы. (4-тарау, 1-параграф).

2. «Тиісті типтегі және түрдегі білім беру ұйымдары қызметінің үлгілік қағидаларын бекіту туралы» Қазақстан Республикасы Білім және ғылым министрінің 2018 жылғы 30 қазандағы № 595 бұйрығы (29.12.2021 ж. жағдай бойынша өзгерістермен және толықтырулармен) және т.б.

Бүгінгі таңда қазақстандықтар қоғамның барлық салаларында шектен тыс теңсіздіктің куәлары болып табылады, бұл өз кезегінде әлеуметтік шиеленістер мен шешілмеген түйіндерге алып келеді. Болашақтағы теңсіздік үшін негізгі орта білім жүйесінде іргесі көп жағдайда қалалық және ауылдық мектептер арасында қалануда. Сондықтан бұл мәселе Қазақстан халқына жасаған Президент Қасым Жомарт Тоқаевтың бірінші секілді, екінші жолдауларында көрініс тауып, мектеп оқушылары үшін мүмкіндіктер теңдігін қамтамасыз ету бойынша жүйелі іс-шараларды әзірлеу қажеттілігі туралы келесідегідей айтып өтті: «Біздің балаларымыз тұрғылықты орналасқан жері және оқу тіліне тәуелсіз сапалы білімді алуы тиіс. Осыған байланысты мемлекет «әдеттегі» мектептер деп аталатын білім ордаларына қолдау көрсетеді. Бұл сондай-ақ білім беру саласындағы қала мен ауыл мектебі арасындағы арақашықтықты жоюға көмектеседі».

Қазақстанның білім алушыларының білім жетістіктерінің ұлттық және халықаралық бағаларының жоғары емес нәтижелері орта білімді элиталауға курсты таңдау, ауылдық осал мектептер, шағын жинақы мектептерге тиісті назар мен қаржыландырудың болмауы және т.б. көптеген факторлардың тікелей салдары болып табылады. Мұндай шарттар ауыл жастарының орта санатқа кіруі үшін кедергілерді құрады. Егер ауылдық білімнің сапасы мәселесін шешпесе, онда білім секілді, экономикалық жүйе үшін қиындықтарды туғызатын ауыл жастарының дүбәралануына алып келеді. Индустрия мен агроөнеркәсіптік кешенді бұдан кейінгі өңірлік дамуы сапалы кадрлармен қамтамасыз етілмейтін болады.

Осы уақытқа дейін оқыту үрдісін ұйымдастыру барысында әртүрлі тиімді әдіс-тәсілдердің қолданылғандығына қарамастан, ауылдық жерден шығатын білім алушылар санының арнайы мамандандырылған мектептерге (Мұрагер, Дарын, Білім-инновация және т.б.) түсуі төмен. Себеп: шағын жинақты мектептердің жағдайы төмен, материалдық-техникалық базасы нашар, арнайы жабдықталған пәндік кабинеттер аз, көрнекілік құралдар ескірген, интернет желісі әлсіз, кітап қоры аз, кадр тапшы және т.б.

Қазіргі жаһандану әлемінде әлеуметтік-экономикалық интеграциялық процестердің күшеюі және білімге негізделген экономиканың қалыптасуы жағдайында жастардың әлеуметтік-жеке дайындығына қойылатын талаптар артып келеді. Өскелең ұрпақ мәдениетаралық өзара іс-қимыл, нәтижелі және жанжалсыз қарым-қатынас құзыреттерін, тілдік дағдыларды білуі және меңгеруі тиіс; шешім қабылдау кезінде жауапкершілікті, әлеуметтік-мәдени әртүрлілік жағдайларында әділеттілік пен түсіністікті көрсетуі тиіс. Трансверсальды дағдылар адамның оқумен қатар дамытатын және адамның басқалардан бірдей біліммен ерекшеленуі үшін эмоционалды интеллект қабілеттері мен дағдыларын білдіреді. (шолу, ұйымдастыру, көпшілік алдында сөйлеу, бейнелеу дағдылары, зерттеу, креативті ойлау, сыни ойлау, жоғары жазу стилі, қаржыны басқару, заманауи компьютерлік дағдылар). Бұл дағдылар жеке тұлғалар үшін тек оқу немесе қызмет барысында ғана емес, күнделікті өмірде де нәтижелі жұмыс болуы үшін қажет.

Осыған орай, трансверсальды дағдыларды үш санатқа бөлуге болады: құралдық, тұлғааралық және жүйелік.

Құралдық дағдылар – бұл құралдық қызметке ие және келесілерден тұрады:

– танымдық дағдылар, яғни ойлар мен идеяларды түсіну және пайдалану қабілеті;

– кәсіби-педагогикалық ортада өзара әрекеттесу үшін қажетті әдіснамалық дағдылар: уақытты басқару және оқыту стратегиялары, шешім қабылдау немесе проблемаларды шешу;

– техникалық құралдарды, компьютерлерді және ақпаратты басқару дағдыларын қолданумен байланысты технологиялық дағдылар;

– лингвистикалық дағдылар, ауызша және жазбаша қарым-қатынас немесе екінші тілді білу.

Ынтымақтастық пен әлеуметтік өзара әрекеттесу процесін жеңілдететін тұлғааралық дағдыларға мыналар жатады:

– жеке дағдылар, яғни проблеманы сезіну немесе қабылдау қабілетімен, сынау және сындарлы қабылдау қабілетімен байланысты дағдылар;

– топта жұмыс істеу және этикалық немесе әлеуметтік міндеттемелерді әлеуметтік тұрғыдан қолайлы түрде білдіру қабілетімен байланысты әлеуметтік және тұлғааралық дағдылар [4].

Бастауыш сынып оқушылары трансверсальды дағдыларға ие болуы керек, себебі еңбек нарығы қызметкердің әлеуметтік дағдылармен, көшбасшылық, басқарушылық және ақпараттық-коммуникациялық технологиялық (АКТ) дағдыларымен байланысты қасиеттерін дайындықтың белгілі бір бағыты бойынша нақты білімдерден гөрі жоғары бағалайды. Бұл білім алушылардың бойында осындай маңызды дағдыларды барынша нәтижелі және саналы түрде дамыту қажет екендігін көрсетеді, бұл олардың бұдан әрі бәсекеге қабілетті деңгейге шығуға көмектеседі.

Қолданылған әдебиеттер тізімі

1 <https://adilet.zan.kz/kaz/docs/P2200000941> (4-тарау, 3-параграф).

2 <http://president.kz/kz/memleket-basshysy-kasym-zhomart-tokaevtyn-kazakstan-halkyna-zholdauy-181416> (үшінші бағдар).

3 Нурбаев Ж. Неравенство в системе среднего образования: анализ политики реформирования малокомплектных школ Республики Казахстан».

URL: https://www.soros.kz/wp-content/uploads/2021/02/%d0%9d%d0%b5%d1%80%d0%b0%d0%b2%d0%b5%d0%bd%d1%81%d1%82%d0%b2%d0%be-%d0%b2-%d1%81%d0%b8%d1%81%d1%82%d0%b5%d0%bc%d0%b5-%d0%a1%d0%9e-_-%d1%80%d1%83%d1%81.pdf

4 Шишов С.Е. Компетентностный подход в образовании: прихоть или необходимость // Стандарты и мониторинг в образовании. 2002, № 2. – С. 58-62.

ҒТАМР 15.81.99

ҚАЗІРГІ ҚОҒАМДАҒЫ ЖЕКЕ ТҰЛҒАНЫҢ ЖАН-ЖАҚТЫ ЖӘНЕ КӘСІБИ ДАМУЫ

Н.А. Кодарова

Мұғалім, Ф. Оңғарсынова атындағы №29 ЖББМ, Ақтау қ.

Қазақстан Республикасы білім беру заңында көрсетілгеніндей, адамзат құндылықтары, ғылым мен тәжірибе негізінде, жеке тұлғаны қалыптастыруға қажетті жағдайларды жасау – білім беру жүйесінің негізгі міндеті болып отыр.

«Қазіргі әлемде жай ғана жаппай сауаттылық жеткіліксіз болып қалғалы қашан. Біздің азаматтарымыз үнемі ең озық жабдықтармен және ең заманауи өндірістерде жұмыс жасау машығын меңгеруге дайын болуға тиіс» – деп Н.Назарбаев айтып өткендей, әр адам үнемі дамып, жетіліп, үйреніп отыруы керек екендігі айтылады.

Түйін сөздер: кәсіби, тұлға, қоғам, жан-жақты, заман.

Балалар үшін қатерлі бүгінгідей аумалы-төкпелі заманда олардың күш-жігері мен қызығушылығын дұрыс арнаға бағыттау аса маңызды,- деп ел президенті Қасым Жомарт Тоқаев биылғы жолдауында атап өткен болатын. Осы орайда жеке тұлғаны жан – жақты, әрі кәсіби етіп дамыту маңызды екенін байқауға болады.

Жеке тұлғаның жан-жақты дамуын қалыптастыру дегеніміз:

– отанына берілгендікті, оның бостандығы мен тәуелсіздігін қорғауға дайындығын, бейбітшілік үшін, халықтардың достығы мен ынтымағы үшін, еңбекшілердің бақыты үшін арнаулы даярлықта тәрбиелеу;

– ғылым, мәдениет, техника саласындағы білімдер жүйесін және өндірісті ұйымдастырудың даму жағдайларын игере білуін тәрбиелеу;

– адамгершілік қасиеттерді барынша құрметтеушілік, адамдарға деген қамқорлық жасау және оларға ілтипат пен қараушылық, жолдастықпен адалдық, шыншылдық, жауапкершілік сезімдерге тәрбиелеу;

– еңбекте адал қарым-қатынсын, қоғам игілігі үшін материалдық өндіріс саласында еңбек етуге даяр болуы, еңбек ету қажеттілігін түсінуге, еңбек адамын құрмет етуге тәрбиелеу;

– әсемдікті барынша сезіне білуді, шын көріктілікті жасандылықтан ажырата білуді, музыкаға, өнерге, әдебиетке ынтықын үнемі жетілдіруге талпынысын, құштарлығын, табиғатты сүюге тәрбиешілерді тәрбиелеу;

– денсаулығы мықты және дене құрылысы жақсы дамыған, дене шынықтыру мен спортпен үнемі шұғылданатын адамды тәрбиелеу;

– табиғатты қорғау, оның байлығын көздің қарашығындай сақтау, адам өмірінің бастауы – жер, су, ауа, аң, өсімдіктерді бағалау, қастерлеу, сақтау рухында тәрбиелеу, т.с.с.

Әрбір мектеп мұғалімінің алдында, міне осындай оқушы тұлғасын тәрбиелеп шығару міндеттері тұр. Бұл міндеттерді шешу әсіресе тұлғаның балалық, жастық және жасөспірім шақтарында жүзеге асырудың маңызы ерекше.

Адамның өмірде үздіксіз тәрбие құшағында болатынын, бұрынғы игерген білім, білік, дағдылары біртіндеп көмескіленіп, оның орнына жаңа білім, білік, дағдыларды меңгерумен шұғылданатынын ескеруге де тура келеді. Жеке тұлғаның ой-санасының, білім көлемінің толысуына байланысты оның өмірге көзқарасы, белгілі құбылыстарға баға беруінде де өзгерістердің болуы, толысып жаңарып отыруы заңды құбылыс. Бұған қоса, әлеуметтік ортаның, отбасы мүшелерінің, жолдас-жораларының, таныстары мен достарының да белгілі мөлшерде әсер ететінін ескерсек, жеке тұлғаның ерекшелігінің басым болуына оның да ықпалының зор болатынын байқамыз.

Отбасы тәрбиесінің жеке тұлғаның қалыптасуында маңызы зор. Отбасы тәрбиесі жеке тұлғаның рухани өміріне, сана-сезіміне ұлттық психологиялық белгілерді ендірудің жолдары мен тәсілдерінің бірі болып есептеледі. Ұлттық психологияның жеке тұлғаға әсер етуінің түрлі формалары бар және әр түрлі арналар арқылы енеді. Мұндай арналарға жататындар тек қана отбасы емес, сонымен қатар ұлттың тарихи-мәдени тәжірибесін жүзеге асыратын мектепке дейінгі мекемелер мен мектептер жатады. Және де бұл арналар жеке тұлғаның тұлғалық бейнесін қалыптастырып тәрбиелеу функциясын атқарып, ұлттық мінез-құлық пен ұлттық ерекшелік белгілерін жеке тұлғаның бойына тәлім-тәрбие арқылы біртіндеп сіңіріп жүзеге асырып отырады.

Адам баласы материалдық және рухани өмірдің ортасында тіршілік етеді де, өзі өмір сүріп отырған қоғамның, ұжымының, ұлттың, рудың мүшесі ретінде өзіндік ақыл-парасатымен, жеке бастың өзіне тән ақыл-ой, ерік-жігер, мінез-құлық ерекшелігімен көрінуге тырысады. Қоғам мүшелерінің бәріне ортақ біркелкі мінез-құлықтық қасиеттің болуы мүмкін емес.

Жеке тұлға мен қоғамдық ортаның қарым-қатынасы философия, психология, педагогика, тарих т.б. қоғамдық ғылымдардың көптен айналысып жүрген көкейкесті мәселелері. Адамдар тұлға болып, өзіндік жеке бас ерекшелігімен бірден дүниеге келмейді. Әрбір жеке тұлғаны қалыптастыру, тәрбиелеп жетілдіру қажет. Өзіне немқұрайды қарайтын кейбір қоғам мүшелері басқалар қалай өмір сүрсе, мен де солай өмір сүремін деген принципті ұстанғанымен, шын мәнінде өмірде олай емес. Жеке тұлғаның қабілеттерін ашуға және оның физикалық, психикалық, рухани, әлеуметтік, шығармашылық элементтерін үйлесімді дамытуға бағытталған рухани адамгершілік білім берудің жалпы мақсаты:

– Жалпы адамзаттық құндылықтарды түсінуі.

- Өзін өзгелерді және өмірді түсінуі дағдыларын қалыптастыру.
- Шешім қабылдау барысындағы жағдаяттарды бағалау.
- Өзін өзі іске асыру үшін, қоғамға қызмет ету үшін, өз халқын және адамзаттық өркендеу үшін рухани адамгершілік құндылықтарды қолдана білу іскерліктерін дамыту.

- Мектепке дейінгі мекемелердегі тәрбиеленушілерде бастапқы адамгершілік рухани көзқарастарын қалыптастыру және өзімен өзгенің қылықтарына баға беру тәсілдерін игерту.

Жеке тұлға ретінде әр адамның жеке ой пікірімен санасып олардың көңіл күйін ізгі сезімдерін рухани адамгершілігін қоршаған ортаға мейірімді қарым қатынасын әр түрлі шығармашылық іс әрекеттер арқылы өзін өзі айқындауға басшылық жасау керек. Адам биологиялық, психологиялық, әлеуметтік және рухани, мәдени сипаттардың бірлігін көрсетеді. Осылардың біреуінің жетіспеуі оның тұтастығымен өзгешелігінің сапасына нұқсан келтіреді. Өзінің жаратылысын түсіну өмірдің мәні бойынша сұрақтарға жауап іздеу, қоршаған болмыс арасынан өзін бөліп қарау және әлемнің қайта құрылуын түсінетін субъект болып табылу адамға ғана тән.

Кәсіби даму – (лат. *profiteor* – өз ісімді хабарлаймын) – еңбек әлемінде, соның ішінде жекеленген кәсіби ролдердің, кәсіби мотивацияның, кәсіби білімдер мен дағдылардың әртүрлі аспектілерін игеруге бағытталған адамның онтегенезде болып жатқан әлеуметтену үрдісі. Кәсіби дамудың негізгі қозғаушы күші әлеуметтік топтар мен институттарға идентификациялану негізінде әлеуметтік контекстке интеграциялануға тұлғаның талпынысы болып табылады. Кәсіби дамудың нәтижесінде адам өзінің барлық өмірінің барысында өз кәсіби дағдылары мен іскерліктерінің деңгейін және сапасын сақтауға мүмкіндік алады. Бір рет қана кәсіби маман болу мүмкін емес. Кәсіби маман болып қалу үшін, тұлғаның үнемі кәсіби дамуы қажет.

Кәсіби даму іс-әрекеттің барлық саласына қатысты: педагог, менеджер, кеңес беруші, психолог, дәрігер, дизайнер, әртіс және тағы басқа. Кәсіби даму – бұл жүйелі беку, білім саласында жетілу және кеңею, тұлғалық сапалардың дамуы, жаңа кәсіби білімдер мен дағдыларды меңгерудегі қажеттілік, өзінің барлық еңбек жолында белгілі міндеттерді атқара білу. Әрбір адам өзінің қандай бағытта дамуы керек, ақпараттарды қандай әдістермен алатынын, қандай жолмен меңгертінін өзі шешеді.

Адамның кәсіби дамуының деңгейлік жоспары мынадай бағытта болғаны жөн:

1. Жұмыс, еңбек әрекеті – қандай дағдылар қолданылмайды және неге? Түсіндіріңіз.

2. Кәсіби дағдылар – өз дағдыларыңызды 5 баллдық жүйеде бағалаңыз. Бұл сізге қандай дағдыларыңызды жетілдіруіңізді анықтауға көмектеседі.

3. Құндылықтар – сіздің құндылығыңыз топтың өзекті деп санайтын құндылықтарымен қаншалықты сәйкес екендігін тексеріңіз. Бұл өз құндылықтарыңызды қайтадан қарауға көмектеседі.

4. Оқу – өзіңізге жаңа мәліметтерді меңгеруге қолайлы стратегияны таңдаңыз.

Өзін-өзі кәсіби дамыту – адам өмірінің маңызды бөліктерінің бірі. Бұл белгілі бір мәртебеге, беделге және өмір сүру деңгейіне қол жеткізуге ықпал етеді.

Кәсібилікті білім, шеберліктер деңгейінің жоғарылығы деп қана емес, психиканың ұйымдастырудың жүйесі ретінде де қарастыру қажет. Кәсібилікті «кәсіби-бағдарланған» тұлға құрылымымен байланысын қарастыра отырып, кәсіби тәжірибе, кәсіби құзыреттілік және кәсіби жарамдылық негізі болатынын көреміз. Кәсібиліктің даму деңгейінің келесі кезеңдерін бөлуге болады:

а) кәсібилікке дейінгі, адам жұмыс жасайды, алайда кәсібиліктің нағыз деңгейіне жетпеген, оның нәтижелігі жоғары емес.

б) кәсібиліктің нағыз кезеңі, адам кәсіпкер болады, жоғарғы нәтижелер көрсетеді, бұл кезең фазалардың ауысуымен байланысты.

в) суперкәсібилік кезеңі немесе шеберлік кезеңі- кәсіби жетістікке жетудегі шыңына жақындау.

г) өз-өзін реттеу қабілеттілігі және стресске тұрақтылық;

д) кәсіби біріккен әрекет ерекшеліктері. Нәтижелік критеріінің негізінде қосымша көрсеткіштерді қолдану мүмкін.

Маман кәсібилігі нақты бір кәсіпке байланысты, кәсіби құзыреттілік түсінігі арқылы сипатталады. Құзыреттілік – адам қабілеттілігі мен шеберліктері арқылы белгілі бір еңбек функцияларына ие болады. Кәсіби еңбекті орындау жайлы айтқанда, оның жоғарғы деңгейде жүзеге асуы жайлы айтылады. Құзыреттілік – кәсіп талаптарына сәйкес дара сипаттама. Құзыреттілік жайлы адам еңбегінің нәтижелері жайлы айтуға болады.

Қазіргі кезеңде жекеленген білім беру маршруттарын жобалау проблемасы қоғамның өзгерген әлеуметтік-экономикалық шарттарына, мемлекеттік жалпыға міндетті білім беру стандарттарының жаңарған мазмұнына байланысты, себебі олар білім беру жүйесіне жаңа талаптар қойып отыр. Бұл жұмыс жастардың болашақ кәсіптерін саналы таңдауы үшін мақсатты даярлауға оң әсер ететін жекеленген білім беру маршруттары жағдайында жоғарғы сынып оқушыларының өзіндік кәсіптік анықталуын қалыптастырудың өзекті проблемасына арналған, себебі бұл проблеманы шешу болашақ еңбек қызметтеріндегі ұтымдылықтың кепілі болып табылады.

Қазіргі кезде жалпы білім беру мектептеріне қоғам тарапынан әлеуметтік тапсырыс тек қана белсенді, жоғары мәдениетті және білімді адамдарды даярлап қана қоймай, сонымен қатар жалпыға ортақ еңбек қоғамының кәсіптік анықталған мүшелерін даярлау болып табылады. Жаңа индустриалды-инновациялы экономика жағдайында жастарды өмірге даярлау мектептегі жоғарғы сыныптарда бастау алады.

Қолданылған әдебиеттер тізімі

- 1 Бөлеев Қ. Болашақ мұғалімдерді оқушыларға ұлттық тәрбие беруге кәсіби дайындау. – А., 2004.
- 2 Жұмабаев М. Педагогика, 1991.
- 3 Қалымбетова Э.К. ҚазҰУ Хабаршысы. – Алматы, 2009.
- 4 Зеер Э.Ф. Психология профессионального развития. – Москва, 2006.
- 5 Климов Е.А. Психология профессионального самоопределения: учеб. Пособие для студентов вуз. – М., 2007.

ГРНТИ 14.25.01

ЭЛЕМЕНТЫ ФИЗИЧЕСКИХ УПРАЖНЕНИЙ ВО ВСЕСТОРОННЕМ РАЗВИТИИ МЛАДШЕГО ШКОЛЬНИКА

Б.Ж. Көпжасар

Ст.преп., Кызылординский Университет имени Коркыт Ата, г. Кызылорда

А.Б. Әніс

Педагог-модератор, школа-лицей №5 имени И.В. Панфилова, г. Кызылорда

С.В. Головченко

Ст.преп., Кызылординский Университет имени Коркыт Ата, г. Кызылорда

Целью данной статьи является описание всестороннего развития личности ребёнка посредством физических упражнений, нейро– и артикуляционной гимнастик. Были приведены примеры упражнений, которые можно использовать на занятиях физической культуры, а также в качестве физкультминуток на других общеобразовательных предметах. Знание о всестороннем развитии ребёнка помогут достичь главной цели обучения.

Ключевые слова: всестороннее развитие ребёнка, гимнастика, нейроупражнения, артикуляционная гимнастика, дыхательные упражнения.

Современная жизнь требует от человека быть всесторонне развитой личностью. Человек должен уметь мыслить креативно, быть коммуникабельным, физически развитым и т.д. Всестороннее развитие человека является главной целью обучения в образовательных учреждениях.

Всестороннее развитие ребенка – развитие всех аспектов личности, когда нет преимущества в каком-то одном направлении. Всесторонне развитые дети активны физически и умственно, непринужденно чувствуют себя в обществе и способны поддержать разговор на любую тему. Принцип всестороннего развития – это совокупность постулатов, которые нужно применять на практике во время воспитания детей разных возрастных категорий. Принцип всестороннего развития – это должный метод воспитания и обучения детей. Он основан на понятных утверждениях, которые необходимо применять.

Всестороннее развитие личности ребенка необыкновенно важно для формирования его индивидуальности, для развития физических и интеллектуальных способностей, духовных качеств.

Аспекты принципа всестороннего развития:

1. Физическое развитие: комплексная забота о состоянии здоровья и физической формы – спорт, питание, закаливание.

2. Интеллектуальное развитие: действия, направленные на развитие умственных способностей, творческого и логического мышления, воображения, умения осознавать свои действия и их последствия.

3. Социальное развитие: выработка навыков, необходимых для адаптации в социуме – умение выражать мысли, общаться, развивать коммуникативные навыки.

4. Эмоциональное развитие: способность понимать и принимать чувства окружающих, выражать или сдерживать свои чувства, подавлять негативные эмоции, уметь управлять ими.

5. Творческое развитие: реализация творческих навыков.

6. Духовное развитие: понимание идеалов, ценностей, моральных принципов, их соблюдение.

«Движение – это жизнь» – принцип как нельзя лучше описывающий ранний возраст.

Энергии у детей обычно много и физические упражнения лучший способ направить её в нужное русло. Кроме того, занятия гимнастикой, танцами и любым другим видом активной деятельности помогает ребенку лучше чувствовать свое тело и научиться координировать движения. Для полноценного физического развития не обязательно посещать секции и кружки. Прогулки в парке и активные игры дома и на детской площадке вполне могут обеспечить необходимую нагрузку. Не менее важно следить за режимом дня, полноценным сном и разнообразным питанием.

С недавнего времени педагоги начали использовать различные методы гимнастик в работе с детьми, не имеющих особых образовательных потребностей.

Нейрогимнастика – это популярное название двигательной нейропсихологической коррекции (или сенсомоторной коррекции).

Это немедикаментозный вид помощи детям, имеющим различные неврологические заболевания и синдромы, такие как: ЗПР, СДВГ, РАС, алалия, дизартрия и другие. А также нейрогимнастика полезна нейротипичным детям для общего психофизического развития, она направлена на коррекцию различных нарушений ребёнка с целью восстановления у него нормального функционирования мозга.

На основании научно-практических исследований был сделан вывод о прямой взаимосвязи незрелости развития мозговых структур и таких явлений, как гиперактивность, соматические заболевания (астма, аллергии, некоторые виды сердечных аритмий и т.д.), общее снижение иммунитета, дефицит внимания, сложности в адаптации, задержка речевого развития, агрессивность, неустойчивость психики и склонность к различного рода зависимостям. Научные исследования выявили, что определенные физические движения оказывают влияние на развитие интеллекта человека.

Ниже представлены некоторые упражнения, которые можно применять на уроках в общеобразовательной школе (как на уроках физкультуры, так и в качестве физкультминуток):

«Зеркало». Встаньте напротив ребёнка и выполняйте любые движения руками или ногами, или одновременно и руками и ногами, подключайте голову, язык и т.д. Сделайте ребёнка своим отражением. Его задача – повторять ваши движения, как в зеркале.

Нейротренажёр: «Нейроскакалка».

Развивает межполушарные связи, скорость реакции, способность к быстрому переключению внимания и создают новые нейронные связи в головном мозге. Тренажёр развивает способность удерживать в голове и выполнять несколько действий одновременно, согласовывая их в общем ритме.

Нейроскакалка – это настоящий кардиотренажёр, благодаря которому мышцы быстро разогреваются, укрепляется сердце, тренирует мозжечок, межполушарное взаимодействие, а также развивается координация, ловкость, концентрация, выносливость и внимание. Развивает крупную моторику. Оттачивает ловкость, ритм и точность движений.

Для движения на этой скакалке нужна разнонаправленная работа ног. Одна нога совершает вращательные движения, а другая должна совершать прыжки.

Психические и физические свойства будут развиваться в процессе игры, незаметно для ребенка. Нейроскакалка развивает способность удерживать в голове и выполнять несколько действий одновременно, согласовывая их в общем ритме.

Люди правильно произносят различные звуки благодаря хорошей подвижности и дифференцированной работе органов артикуляционного аппарата: языку, нижней челюсти, мягкому небу, голосовым связкам. Работа по развитию основных движений органов артикуляционного аппарата проводится в форме артикуляционной гимнастики.

Хорошая речь – яркий показатель всестороннего развития ребенка и подготовленности его к обучению в школе. В настоящее время все большее и большее количество детей имеют речевые недостатки, неправильно произносят один или несколько звуков, большинство из которых носят временный, непостоянный характер. Артикуляционная гимнастика – это совокупность специальных упражнений, направленных на укрепление мышц артикуляционного аппарата, развитие силы, подвижности и дифференцированности движений органов, участвующих в речевом процессе.

Учимся делать упражнение «Улыбка».

Вышел Язычок из дома, а навстречу ему.

Улыбается щенок, *(Изобразить загнутые ушки щенка на голове согнутыми прижатыми друг другу пальцами).*

Зубки напоказ.

Я бы точно так же смог,

Вот, смотри. Сейчас.

(Широко разводим уголки губ, обнажив сжатые зубы. Возвращаем губы в спокойное положение. Даем ребёнку время для отдыха и расслабления. Предлагаем сглотнуть слюну. Повторяем упражнение 3-4 раза.)

Учимся широко и спокойно открывать и закрывать рот.

Пришел Язычок в зоопарк, а там:

Бегемотик рот открыл, *(показать руками толстяка)*

Подержал. Потом закрыл.

Подразним мы бегемота –

Подшутить над ним охота.

(Повторяем упражнение 3-5 раз. Даем ребёнку время для отдыха и расслабления. Предлагаем сглотнуть слюну. Вновь повторяем упражнение 3-4 раза).

Дыхательная гимнастика очень важна для учеников начальных классов. Этот вид занятий позволяет насыщать клетки организма кислородом. Если ребенок научится дышать правильно, то он без труда сможет собой управлять. Уметь правильно дышать – это значит улучшить работу сердца, пищеварительного тракта, мозгового кровообращения, успокоить нервы. При медленном выдыхании воздуха, ребенок расслабляется, успокаивается. Особенно полезны занятия дыхательной гимнастикой детям, которые имеют слабый иммунитет, хронический бронхит, астму и также особенность часто простужаться. Такая гимнастика необходима как реабилитация для тех, кто переболел пневмонией. Дыхательная гимнастика на уроках в начальной школе позволяет быстро возбуждать кору головного мозга, вследствие чего улучшается активность на уроках.

Дыхательная гимнастика на уроках в начальной школе – это отличное средство для поддержания здоровья и отличного настроения учеников. Приведенные ниже упражнения можно смело выполнять каждый день.

Упражнение «чудесный нос».

Говорятся слова «задержим дыхание». После глубокого вдоха задерживается дыхание. Потом под присказку делается упражнение: «Дышит мой чудесный нос глубоко и тихо, Потом мое задание – задержать дыхание...Раз, два, три, четыре, Дышу глубже, шире. Упражнение позволяет успокоить нервы, снять излишнюю возбудимость.

«Нырлящики». Делается три глубоких вдоха и потом «ныряние под воду» с задержкой дыхания, при этом нос закрыт пальцами. Задержка позволяет до того момента пока ребенок уже не может не дышать и «выныривает». Данное упражнение активно насыщает мозг кислородом, но следует чередовать его с другими упражнениями, потому, что оно может вызвать головокружение.

«Воздушный шарик». Дети «надуваются» как воздушные шарики, делая 4 глубоких вдоха под счет учителя (от 1 до 4). Потом медленно выдыхают – «сдуваются» (учитель считает от 1 до 8). Упражнение способствует улучшению работы легких.

В данной статье были затронуты лишь несколько методик физического и умственного развития детей, которые могут впоследствии стать разносторонне развитыми личностями, способными к созидательному труду в обществе.

Литература

- 1 <https://nsportal.ru/nachalnaya-shkola/logopediya/2020/11/17/artikulyatsionnaya-gimnastika-s-dvizheniyami>.
- 2 <https://veselajashkola.ru/zdorovie-rebenka/dyxatel'naya-gimnastika-na-urokax-v-nachalnoj-shkole-rekomendacii-po-provedeniyu>.
- 3 Левина С.А., Тукачёва С.И. Физкультминутки. – Волгоград, 2005. – 68 с.
- 4 Метельская Н.Г. 100 Физминуток на логопедических занятиях. – М., 2014.
- 5 Ахутина Т.В. Здоровьесберегающие технологии обучения: индивидуально-ориентированный подход. – Москва, 2000. – 86 с.
- 6 Ковалько В.И. Азбука физкультминуток для дошкольников: Практические разработки физкультминуток, игровых упражнений, гимнастических комплексов и подвижных игр. – М., 2005. – 176 с.

МАЗМҰНЫ СОДЕРЖАНИЕ CONTENT

Гуманитарлық ғылымдар Гуманитарные науки Humanities

Baisarina Zh.S. Dialogue of cultures as a source of cultural integration	5
Кузнецова Э.К., Кокен А.К. Совершенствование государственного управления в сфере образования на примере Министерства науки и высшего образования Республике Казахстан	12
Жалелов Д.С. Жыраулар поэзиясындағы тарихи оқиғалардың көрінісі ..	23
Кульбаева Н.С., Қажакпар Ә.Е. Қазақ диалектологиясының зерттелуі .	28
Базылбекова М.К., Қажакпар Ә.Е. Қазақ ономастикасы атаулар сыры мен негіздері	34
Мұратбекова Ж.Е., Кортабаева Г.К. Қазақ және ағылшын жұмбақтарының зерттелуі	40

Әлеуметтік ғылымдар және экономика Социальные науки и экономика Social sciences and economics

Сатышева А.С. Развития женского предпринимательства в Казахстане.	45
--	----

Жаратылыстану ғылымдары Естественные науки Natural science

Абдикалик А.Б., Каримова А.Б. Использование цифровой лаборатории в обучении химии	52
Тастанбекова М.А., Исаев Ғ.И. Қазақстанда өсетін Malus сорттарының әртүрлілігін зерттеу арқылы білімгерлердің зерттеушілік біліктілігін қалыптастыру	60
Каримова А.Х., Исаев Ғ.И. Мектептегі биологияны оқытуда Блум таксономиясын қолдана отырып білімгерлердің зерттеушілік қабілетін дамыту	69

Құқық қорғау, әскери іс және қауіпсіздік салалары Юриспруденция, военное дело и безопасность Law enforcement, military and security

Дархамбаева А.Д. Коррупциогенная личность: сущность и формирование	77
---	----

Орсаева Р.А., Садуақасова Л.Қ., Абиканов Е.Ж. Мал ұрлау – меншікке қарсы қылмыстық құқық бұзушылықтардың түрі ретінде	82
Мырзаханова Ш.Т., Өмірзақ А.Ғ. Мұрагерлік мәмілелердің ұғымы және жарамдылық жағдайлары	86
Ергалиев Д.С., Долда Д.А., Тулегулов А.Д., Абирбек А.А., Нағызбаев Б.А. Технические особенности построения узлов и элементов вертолетов МИ-24	91

Техникалық ғылымдар және технологиялар
Технические науки и отрасль технологии
Technical sciences and technologies of the industry

Мекебайев N., Muptyhan N. Methods of cryptographic protection of information	102
Құрманбай Г.Б. Ағынды суларды гидроциклонмен механикалық тазарту	110
Акишев К.М., Саттықова Б.Е. Жалпы білім берудегі цифрландырудың негізгі трендтері мен технологиялары	116

Педагогика және білім беру
Педагогика и образование
Field of pedagogy and education

Садуақасова Г.Р. Қазақ әдебиетін «Оқуға құштар мектеп» жобасы арқылы оқытудың тиімділігі: мәселелер, ізденістер, тәжірибе	122
Amanzhan N.B. Formation of foreign language communicative competence of primary school students	126
Турлыбекова Б.К. Smart технологияларын оқу үрдісіне енгізу перспективалары	130
Assylbekova M.A. The formation of foreign language communicative competence through game technologies at secondary schools	137
Әбіләкімова Е.Қ., Муратбаева Г.А. Бастауыш сынып мұғалімдерін кәсіби педогогикалық іс-әрекетке дайындау	141
Таңатарова Н.Н., Есенбекова П.А., Назарова Г.А. Болашақ мұғалімдерді биологиялық білім беру мазмұнындағы пәнаралық байланыстар жүйесін қалыптастыруға даярлау	147
Ақынова Ж.М., Исламия Р.Х. Воспитательные свойства сказкотерапии в развитии детей	152
Сатпаева Б.К., Абуова Ж.К. Педагогтың кәсіби құзыреттілігін дамыту – білім сапасын арттыру кепілі	161
Құрманбек М.Б., Толқынбаева Ә.К. Спорттық құзға өрмелеу спортындағы дене дайындығының ерекшеліктері	168
Дагарова Ж.У. Шағын жинақты бастауыш сынып оқушыларының трансверсальды дағдыларын дамыту	173

Кодарова Н.А. Қазіргі қоғамдағы жеке тұлғаның жан-жақты және кәсіби дамуы	177
Көпжасар Б.Ж., Әніс А.Б., Головченко С.В. Элементы физических упражнений во всестороннем развитии младшего школьника	182

Scientific publication
proceedings of the international scientific conference
«Modern science: new approaches and current research»
25-26 january 2023
Astana, Kazakhstan



Responsible editor – A. Amangeldiyev

Signed to the press on 29.01.2023
Circulation of 50 copies. 60X90/8 format
Offset paper font «Times New Roman»
Order No. 15259

Published in the printing house of the «Bilim Innovations Group».
Uly Dala avenue 38/494, Astana city, Republic of Kazakhstan, 010000
Phone: +77074929322; e-mail: info@kazconf.com

Ескертпелер үшін